



2300 Turnhout,

**STAD TURNHOUT**  
**PROVINCIE ANTWERPEN**



REF.:

GEACHTE MEVROUWEN,  
GEACHTE HEREN,

In uitvoering van artikel 70 van de Gemeen-  
tewet hebben wij de eer U hierbij verslag  
uit te brengen over het bestuur en de toe-  
stand der zaken van onze stad gedurende  
de periode van 1 september 1985 tot en  
met 31 augustus 1986.



STAD TURNHOUT  
 JAARLIJKS VERSLAG VAN HET SCHEPENCOLLEGE OVER  
 HET BESTUUR EN DE TOESTAND DER ZAKEN  
 VAN DE STAD TURNHOUT

1  
9  
8  
5



1  
9  
8  
6

Oppervlakte van de stad Turnhout

Kadastraal inkomen

Bevolking : - aantal inwoners op 31 december 1984

- aantal inwoners op 31 december 1985

VERSCHIL

5.606 ha.

771.228.710

37.438

37.474

36

I N H O U D S T A F E L

\* \* \* \* \*

TITEL I : GEMEENTEBESTUUR

- Gemeenteraad	1
- Schepencollege	2
- Verenigde Commissies	2
- Samenstelling der Commissies van de Gemeenteraad tot 13 januari 1986	3
- Samenstelling der Commissies van de Gemeenteraad na 13 januari 1986	4

TITEL II : GEMEENTEPERSONEEL

- Administratief personeel	5
- Technisch personeel	7
a) Openbare Werken	7
b) Regie Water en Slachthuis	8
c) Cultureel Centrum	8
- Personeel Slachthuis	8
- Stedelijke Openbare Bibliotheek	8
- Voltijds personeel	8
- Deeltijds personeel	9
- Stedelijke Muziekacademie	9
- Personeel Brandweer	10
- Personeel Politie	10
- Werklieden en Schoonmaakpersoneel	12
- Tewerkgestelde werklozen in dienst op 31 augustus 1986	15
- Tewerkgestelde werklozen in dienst geweest gedurende de periode van 1 september 1985 tot en met 31 augustus 1986	16
- Personen in dienst in een B.T.K.-project op 31 augustus 1986	17
- Personen in dienst geweest in een B.T.K.-project tijdens de periode van 1 september 1985 tot 31 augustus 1986	17
- Personen in dienst in het Derde Arbeidscircuit (D.A.C.) op 31 augustus 1986	17
- Personen in dienst geweest in het D.A.C. gedurende de periode van 1 september 1985 tot 31 augustus 1986	18
- Uitdiensttredingen Vast Personeel	18
- Personen tewerkgesteld ingevolge wetgeving op de stage van jongeren gedurende de periode van 1 september 1985 tot 31 augustus 1986	19
- Personeel in dienst van het Stedelijk Lager Onderwijs op 31 augustus 1986	19
- Personeel in dienst geweest van het Stedelijk Lager Onderwijs op 31 augustus 1986	19
- Personeel in dienst geweest van het Stedelijk Lager Onderwijs gedurende het schooljaar 1985-1986	20
- Personeel in dienst van de Stedelijke Academie voor Schone Kunsten op 31 augustus 1986	20

- Personeel in dienst geweest aan de Stedelijke Academie voor Schone Kunsten gedurende het schooljaar 1985-1986	21
- Personen in dienst van de Stedelijke Muziek-academie op 31 augustus 1986	21
- Personen in dienst geweest aan de Stedelijke Muziekacademie tijdens het schooljaar 1985-1986	22
- Personen in dienst van het Stedelijk Hoger Handelsinstituut op 31 augustus 1986	23
- Tijdelijk personeel in dienst geweest van het Stedelijk Hoger Handelsinstituut gedurende het schooljaar 1985-1986	24
- Wijzigingen aan het administratief statuut	25
- Wijzigingen aan het geldelijk statuut	26
- Wijzigingen aan het gemeentelijk pensioen-reglement	27

TITEL III : GEMEENTEFINANCIEN

- Vergelijking tussen de kastoestand op 30.08.1985 en 30.08.1986	29
- Balans DVO - 30 augustus 1985	30
- Balans DVO - 30 augustus 1986	31
- Maandbalans - 30 augustus 1986	33
- Maandbalans totalen per dienst : 01.01.1985 - 30.08.1985	34
- Vergelijk ontvangsten en uitgaven 01.01.1985-30.08.1985	35
- Maandbalans totalen per dienst : 01.01.1986 - 30.08.1986	36
- Vergelijk ontvangsten en uitgaven 01.01.1986-30.08.1986	37
- Verordeningen van toepassing in het jaar 1985	38

TITEL IV : GEMEENTELIJKE DIENSTEN

Burgerlijke Stand

- Staat der bevolking	40
- Burgerlijke Stand van de Turnhoutse bevolking	40
- Meer geboren dan overleden	40
- Doodgeboren en levenloos aangegeven kinderen	40
- In 1985 zijn in onze stad...	40
- Leeftijd der overledenen	40
- Tijdstip van overlijden	41
- Huwelijken	41
- Echtscheidingen	41
- Erkenning en wettigingen natuurlijke kinderen	41
- Natuurlijke kinderen erkend in 1985	41
- Aantal gewettigde natuurlijke kinderen	41
- Statistiek Burgerlijke Stand - Geboorteaangiften	41
- Geboorten in 1985	42

Stedelijke Begraafplaatsen

- Aantal begravingen	43
- Afstand van grondvergunningen	43
- Eerste verlenging voor een periode van 10 jaar	43
- Concessieprijs	43

Bevolking

- Samenstelling van de werkelijke bevolking in 1985	44
- Verdere inlichtingen nopens de beweging van de bevolking tijdens 1985	44
- Statistiek der Vreemdelingen	44
- Structuur der bevolking per nationaliteit	45
- Statistiek over de gezinssamenstelling	46
- Grafiek van het aantal inwoners volgens de ouderdom	48

Domeinen

- Aankoop	49
- Ruiling	49
- Aanvaarding	49
- Verkoop	49
- Verhuring	50
- Proces-verbaal van overgave en overname	50
- Gebruiksovereenkomst	50
- Overname Zuiveringsstation en rioolcollectoren door de V.W.Z.	50
- Restauratie Sint-Pieterskerk	50
- Herstellingswerken aan de O.L.Vrouw-Middelareskerk	51
- Huis Metten Thoren - Kaartenmuseum	
A. Nieuwbouw	51
B. Restauratie	51
- Verbouwingswerken aan het Stedelijk Jeugdcentrum "Wollewei"	51
- Groenhuis	
A. Restauratie	52
B. Renovatie van het aan het Groenhuis palend woonhuis	52
- Bouwen van 17 bejaardenwoningen en 3 appartementen achter het Groenhuis	52
- Vernieuwen van de filterinstallatie van het zwembad Kursaal	52
- Aanpassingswerken omkleedruimten zwembad Stadspark	52
- Verwijderen en vervangen van de akoestische asbestisolatie van de schouwburg van het Cultureel Centrum	52
- Aanleg nieuwe atletiekpiste met kampstanden in het Stadspark	52
- Werken aan stadsgebouwen	53
- Wegenis- en rioleringswerken	58
- Private verkavelingen	62
- Aankopen dienst Openbare Werken	63
- Werken uitgevoerd door Iveka	65
- Urbanisatie	
A. Bouwvergunningen	68
B. Zone voor K.M.O.'s	69
C. Ingevolge art. 48 van de Stedebouwwet werd door de Provinciale dienst van de Stedebouw te Antwerpen de volgende vergunningen verleend...	69
D. Door het stadsbestuur van Turnhout werden volgende bouwvergunningen verleend...	70
- Statistiek bouwen en herbouwen	70

<b>Gemeentebedrijf Water</b>	
- Waterverbruiken	73
- Balans dienstjaar 1985	73
- Investerings	73
- Balans afgesloten op 31 december 1985	74
- Resultatenrekening (scontrovorm) volgens K.B.	75
<b>Regie Grond- en Bouwbeleid</b>	
- Resultatenrekening	76
- Balans op 31 december 1985	77
- Verhuringen	79
- Verpachtingsovereenkomst	79
- Verhuur gronden	80
- Aankopen	80
- Verkopen	80
- Ruiling	80
- Eigendommen (toestand op 1.1.1986)	81
- Vergelijking begroting 1985 - Rekening 1985 (in reële cijfers) - Ontvangsten	82
- Vergelijking begroting 1985 - Rekening 1985 (in reële cijfers) - Uitgaven	83
- Vergelijking begroting 1985 - Rekening 1985 Samenvatting	84
- Balans op 31 augustus 1986	85
- Resultatenrekening op 31 augustus 1986	86
<b>Automatisatie</b>	
- Algemeen overzicht	88
- Hardware	89
- Software	90
- Capaciteit	91
- Configuratie	93
<b>Sociale Dienst</b>	
- Taken	94
- Specifieke gegevens	94
- Statistiek kinderbewaarplaats	95
- Bezettingsaantal kinderbewaarplaats	96
<b>Huwelijksjubilea</b>	
- Gouden Bruiloften	97
- Diamanten Bruiloften	98
- Briljanten Bruiloften	98
<b>Brandweer</b>	
- Brandweerpersoneel	99
- Taken van de brandweer	99
- Materiële uitrusting	
a) Blusmaterieel	100
b) Reddingsmaterieel	101
c) Persslangen	101
d) Ziekewagendienst "900"	102
e) Ander materieel	102
- Activiteiten van het korps	104

A. Brandweerkazerne	104
B. Tussenkosten	104
C. Voornaamste branden	104
D. Samenstelling van de gewestelijke groep	107
<b>Politie</b>	
- Personeelsbezetting	109
- Aantal opgestelde processen-verbaal	109
- Overzicht van de verschillende diensten	
a) De wacht- of permanentiedienst	109
b) Administratieve dienst	110
1. Secretariaat	110
2. Onthaaldienst	110
3. Dienstregeling	111
4. Begroting en toezicht	111
5. Documentatie	111
6. Wijkdienst	111
7. Vreemdelingendienst	112
8. Verkeersdienst	113
9. De dienst "Verkeersveiligheid"	113
10. De opsporingsdienst	113
11. Milieudienst	114
12. De zaterdagse markt	114
13. Land- en tuinbouwstellingen	115
- Zomertelling van 15 mei 1986	115
<b>Onderwijs</b>	
- Schoolbevolking	
a) Stedelijk Lager Onderwijs	116
b) Stedelijk Hoger Handelsinstituut	116
- Schoolbevolking algemeen	116
- Kunstonderwijs	
A. Stedelijke Academie voor Schone Kunsten	116
B. Stedelijke Muziekacademie	117
<b>Cultuur- en Ontmoetingscentrum - De Warande</b>	
- Beleid en interne werking	118
- Samenstelling Raad van Bestuur	118
- Werking van de Raad van Bestuur	119
- Vaste agendapunten	119
- Jaarprogramma Raad van Bestuur	119
- "Het leven wordt duurder": werking van de Warande en de financiële weerslag daarvan op de gebruiker	120
- Publiciteit	120
- Kokatoe	121
- V.Z.W. Krik	
1. Beheerraad	121
- Samenstelling	121
- Werking	121
2. Interne- en externe werking	121
- Personeelsbezetting 1985	121
- Werking van uitbating in 1985	122
- Provisionering voor de winsten	122
- Culturele Raad	
A. Activiteiten	122

- Vergaderingen 122
- Werkgroepen 122
- Eigen inrichtingen 122
- Aktiveiten in Kokatoe onder auspiciën van de Culturele Raad 123
- B. Overzicht inhoudelijke werking
  - 1. vaste agendapunten 123
  - 2. Bijzondere aktiviteiten in 1985 123
  - 3. Infrastructuur 124
    - Verbeterings- en/of uitbreidingswerken 124
- Aankoop technische uitrusting 125
- Lokalen 125
- Activiteitenverslag 126
  - Vormingswerk 1980,1981,1982,1983, 1984 versus 1985 126
- Dienst video 126
  - Eigen video-opnamen 126
  - Montages Gielsbos 127
  - Andere dienstverleningen 127
  - Opname T.V. 127
  - Uitleningen van audio-visueel materiaal (uitgedrukt in dagen) 127
- Warande en Lokale Tewerkstelling 128
  - Ter situering 128
  - De aktiviteiten in 1985 128
- Projektengroepen in het vormingswerk 130
- Dinamo 1985 130
- Het Vormingswerk 131
- Publicaties gemaakt in en door de Warande 132
  - Folders 132
  - Catalogus 132
  - Werkgroepen 132
- Promotie buiten Turnhout m.m.v. de Warande 132
- Kokatoe en de Scholen 133
  - Een fabriek vol scholen.: over kwantiteiten gesproken 133
  - Over kwaliteiten gesproken : de inhoud 133
- De receptieve dagaktiviteiten in de Kokatoe 134
- De Vrije Cyclus Jeugdtheater op Zondag 134
- Wat je een vrijage tussen de receptieve en produktieve sector zou kunnen noemen : de Warande en 'Het Gevolg' - 'Stap' 134
- Een Werkgroep rond het popgebeuren 135
- Stap : Een theaterprojekt met mentaal gehandicapte jongeren 135
  - De Eerste Stap 135
  - In de voetsporen van Stap 135
  - Over methodieken gesproken 136
  - Verdere opties 136
- Het Gevolg 137
  - 1985. Het jaar van de groei en van de profilering 137
  - Pre- en postnatale problemen 137
  - Vive lui qui 's organise 138
  - Een jaar zonder schouwburg 139
- Inkt 140
  - Traditie 140
  - Een logische plaats 140
  - Overleg 140
  - Daarnaast... 140

- Automatisatie in de Warande : Enig voor Vlaanderen en België 141
- Overzicht van de aktiviteiten en planning gedaan in 1985 142
- Evenwichtiger Inspraak in 1985 ? 144
  - 1. Inleiding 144
  - 2. Projekten 144
  - 3. Opgesomd 145
  - 4. Van inspraak over Informatie naar Voorlichting en Inspraak 145
  - 5. Naar een beleid 145
  - 6. Besluit 146
- Kunst in Huis 147
- Animatie en Aktiviteiten 147
- Nabije toekomst 148

Stedelijke Openbare Bibliotheek

- Bestuurscommissie 150
- Personeel 151
- Werkingsresultaten 1985 152
- Leden 153
- Uitleningen 154
- Wisselcollectie : hoofdbibliotheek 155

Sport

- Evolutie Personeelskader 156
  - Personeelskader 156
- Statistiek - Verenigingsverband 157
  - Competitieclubs 157
  - Recreatiesportclubs 159
  - Verspreiding sporttak t.o.v. het totaal aantal 159
- Gebruik der sportaccommodaties 160
  - Zwembaden 160
  - Sporthallen 161
  - Openluchtinfrastructuur 163
- Werking sportraad 169
  - 1. Behandelde onderwerpen 169
  - 2. Adviezen 170
- Werking Sportdienst en Raad van Bestuur 171
  - Sportdienst 171
  - Raad van Bestuur voor de Sport 174
- Sportpromotie 175
  - Inleiding 175
  - Sportdienst (eigen initiatieven) 176
  - Gemengde initiatieven 176

Jeugd

- Personeelskader 178
- Werkterreinen 178
  - A. Dienstverlening 178
  - B. Eigen initiatieven 180
- De v.z.w. Jeugdzolder en de praatkroeg 180
- Het Zomerstraattheater 181

Voorlichting en Inspraak

- Voorlichting	182
- Naar een beleidsnota openheid en openbaarheid in Turnhout	182
- Publikaties	182
- Overleg	183
- Inspraak en Uitspraak	
- Projekten in uitvoering	184
- Ter plaatse rust	184
- De marge	185
- Beleidsnota's	185
- Informatie	185
- Hoofdstraten en de Koning Boudewijnstichting	185
- Belangstellend en belanghebbend	185
- Aanbevelingen	186

Info - Onthaal - Toerisme

- Statistiek overnachtingen van 1 september 1985 tot 31 augustus 1986	187
- De V.V.V.-Turnhout actief	187
- Verder werkte de V.V.V.-Turnhout mee aan de volgende activiteiten ...	187

Archief - Wetenschappelijke Bibliotheek Taxandria 188

Musea

- Nationaal Museum van de Speelkaart	
Bezoekers	189
Aanwinsten	189
Activiteiten	189
Restauratie	190
Raad van Bestuur	190
- Taxandriamuseum	
Tentoonstellingen	191
Publikaties	191
Aanwinsten	192
Werking en Inventarisatie	192
Personeel	192
Restauraties	193
Organisatie opgravingen	193
Raad van Bestuur	193
Werken aan het museum	193
Bezoekers museum	193

TITEL V : DE AANVERWANTE DIENSTEN (voogdij)

Adviesraden

- Gezinsraad	195
Samenstelling	195
Werking	195
- Gezondheidsraad	196
Evaluatie werking gezondheidsraad	196
- Culturele Raad	197
- Jeugdraad	
- Structuur	198
- Samenstelling Dagelijks Bestuur	199

- Samenstelling Raad van Bestuur voor Jeugdinfrastuur	199
- Samenstelling van de jeugdraad	199
- Stedelijke Bejaardenraad	
- Samenstelling Stedelijke Bejaardenraad	200
- Samenstelling van het bureau van de Stedelijke Bejaardenraad	200
- Werking	201
- Activiteiten en bejaardenvoorstellingen van het voorbije werkjaar	201
- Advies - evaluatie - bespreking	201
Kerkfabrieken	
Rekeningen 1985	203
Begrotingen 1986	203
Begrotingswijzigingen 1985	203
Samenstelling Kerkraden en burelen van Kerkmeesters	204
- Sint Pieter	204
- O.L.V.-Zevendonk	204
- O.L.V.-Middelares	204
- Pinksterkerk	205
- O.L.V. van de Rozenkrans	205
- Verenigde Protestantse Kerk van België	205
- Blijde Boodschap	206
- Sint Franciscus	206
- Goddelijk Kind Jezus	206
- Heilig Hart	207

TITEL VI : OPENBAAR CENTRUM VOOR MAATSCHAPPELIJK WELZIJN

- Samenstelling van de Raad	208
- Samenstelling van het Vast Bureau	208
- Samenstelling van het Bijzonder Comité voor de sociale dienst	208
- Samenstelling van het Bijzonder Beheerscomité voor het Sint Petrusrustoord	208
- Samenstelling van het Bijzonder Beheerscomité voor de dienstencentra en het serviceflats-complex	208
- Samenstelling van het Bijzonder Beheerscomité van het Sint Elisabethziekenhuis	209
- In het jaar 1985 hield het bestuur...	209
- O.C.M.W.	209
- Administratief personeel	209
- Sint Elisabethziekenhuis	210
- Administratief personeel	210
- Verplegend personeel	211
- Para-medisch personeel	212
- Sint-Petrusrustoord	212
- Administratief personeel	212
- Verplegend personeel	212
- Onderhoudspersoneel	212
- Technisch personeel	212
- Sint Elisabethziekenhuis	213
- Begroting 1985	213
- Rekening 1985	213
- Evolutie van het Sint Elisabethziekenhuis	213
- Werken en leveringen	214

- Sint Petrusrustoord	217
- Persoonlijke kamers voor appartementen	217
- Leeftijdsgroepen der bewoners	217
- Schommeling der bevolking	217
- Toestand op 31 december 1985	217
- Betaling der onderhoudskosten	218
- Onderhoudsdagen voor het jaar 1985	218
- O.C.M.W.	219
- Rekening 1985	219

\*\*\*\*\*

TITEL I

=====

GEMEENTEBESTUUR

Gemeenteraad

\*\*\*\*\*

Burgemeester : Proost C. Richardus, Wouwerstraat 9, Turnhout

Schepenen : Haegeman Dian, Nachtegalenstraat 10, Turnhout  
 Hendrickx Marcel, Nachtegalenstraat 11, Turnhout  
 Verrees Josephus, Leopoldstraat 16, Turnhout  
 De Preeuw Tony, Begijnenstraat 35, Turnhout  
 Robberechts Arthur, Neerhofstraat 14, Turnhout (tot 13.1.1986)  
 Boone Marcel, Laguitstraat 4, Turnhout (na 13.1.1986)  
 Leysen Anna, Parklaan 38, Turnhout  
 Daelemans Joannes, Leopoldstraat 20, Turnhout

Raadsleden : Jonghbloet Andreas, Vuurkruisenstraat 1, Turnhout  
 Raeymaekers Maria, e. Cavents, Sinteldreef 11, Turnhout  
 Peeters Walter, Spoorwegstraat 70 bus 4, Turnhout  
 Debondt Armand, Sint Jozefstraat 8, Turnhout  
 Huybrechts Paul, Kongostraat 139, Turnhout  
 Van Echelpoel Maria, Steenweg op Antwerpen 102, Turnhout  
 Van Gestel Aloysius, Guido Gezellestraat 69, Turnhout  
 Michiels Joannes, Renier Sniedersstraat 73, Turnhout  
 De Backer Marc, Papenbruggestraat 16, Turnhout  
 Van den Troost Eric, de Merodelei 89, Turnhout  
 Van Gael Josephus, Jef Buyckxstraat 94, Turnhout  
 Vekens Guilielmus, Doornboomstraat 6, Turnhout  
 Robberechts Arthur, Neerhofstraat 14, Turnhout (na 13.1.1986)  
 de Vries Laurent, Jef Buyckxstraat 29, Turnhout  
 Lauwers Maria, e. Oris, Kastelein 122, Turnhout  
 Eenhoorn Wouter, Sinteldreef 1, Turnhout  
 Gladiné Pierre, Korte Veldstraat 27, Turnhout  
 Van Autenboer Paul, Wouwerstraat 3, Turnhout  
 Wouters Henri, Veldekensweg 1, Turnhout  
 Boone Marcel, Laguitstraat 4, Turnhout (tot 13.1.1986)  
 Van Gool Anna, e. Van de Pol, Noord-Brabantlaan 82, Turnhout  
 Bauweraerts Josephus, Patersstraat 103, Turnhout  
 Thys Joannes, Apostoliekenstraat 77, Turnhout  
 Janssens Joannes, Apostoliekenstraat 111, Turnhout  
 Malfait Christine, e. Lievens, Broekstraat 42, Turnhout  
 Meuris Eugeen, Duifhuisstraat 9/1 bus 5, Turnhout

Secretaris : Volders Robert, Kastelein 120, Turnhout

Aantal vergaderingen : 12



## Schepencollege

\*\*\*\*\*

## Samenstelling en verdeling van de bevoegdheden :

Burgemeester : Proost Richardus  
 Politie - Brandweer - Personeelsbeleid - Public-Relations - Marktcommissie.

1ste schepen : Haegeman Dian  
 Financiën - Budgettering - Centrale Aankoopdienst - Milieu - Voertuigenpark.

2de schepen : Hendrickx Marcel  
 Burgerlijke Stand - Bevolking - Gezinszorg - Derde Leeftijd - Sociale Zaken - Gehandicaptenzorg - Huisvesting - Contacten O.C.M.W. - Landbouw.

3de schepen : Verrees Jef  
 Openbare Werken - Stadsgebouwen - Wegen - Parken en Plantsoenen - Contacten I.V.E.K.A. - Verpachtingen

4de schepen : De Preeuw Tony  
 Regies - Tewerkstelling - Sport - Jeugd - Informatie en Inspraak.

5de schepen : Robberechts Arthur  
Tot 13.1.86      Cultuur - Museabeleid - Archief - Bibliotheek - Monumentenzorg.

6de schepen : Leysen Annie  
 Ruimtelijke Ordening en Planning - Grond- en Bouwbeleid - Studiedienst - Automatisatie - Ontwikkelingssamenwerking - Onderwijs.

7de schepen : Daelemans Jan  
 Entrepôt - Handel en Nijverheid - Promotie - Handelscentrum - Feestelijkheden - Toerisme.

Schepen : Boone Marcel  
Na 13.1.86      Cultuur - Museabeleid - Archief - Bibliotheek - Monumentenzorg.

Aantal Vergaderingen : Tot 13 januari 1986 : 28  
 Na 13 januari 1986 : 40

## Verenigde Commissies

\*\*\*\*\*

Aantal vergaderingen : Tot 13 januari 1986 : 2  
 Na 13 januari 1986 : 2

## Samenstelling der Commissies van de Gemeenteraad tot 13.1.1986 :

\*\*\*\*\*

## Commissie 1 : Financiën, Begroting, Verpachtingen, Automatisatie, Centrale Aankoopdienst.

De heer A. Jonghbloet : Vuurkruisenstraat 1, Turnhout  
 De heer E. Van den Troost, de Merodelei 89, Turnhout  
 De heer P. Huybrechts, Kongostraat 139, Turnhout  
 De heer W. Eenhoorn, Sinteldreef 1, Turnhout  
 De heer P. Van Autenboer, Wouwerstraat 3, Turnhout  
 De heer M. De Backer, Papenbruggestraat 16, Turnhout

Aantal zittingen : 6

## Commissie 2 : Sociale Zaken, O.C.M.W., Gezin, Bejaarden, Maatschappelijk Welzijn, Gehandicapten.

De heer A. Debondt, Sint Jozefstraat 8, Turnhout  
 Mevr. A. Van de Pol-Van Gool, Noord-Brabantlaan 82, Turnhout  
 De heer G. Vekens, Doornboomstraat 6, Turnhout  
 Mevr. C. Lievens-Malfait, Broekstraat 42, Turnhout  
 De heer M. Boone, Laguitstraat 4, Turnhout  
 Mevr. R. Oris-Lauwers, Kastelein 122, Turnhout  
 Mevr. M. Cavents-Raeymaekers, Sinteldreef 11, Turnhout

Aantal zittingen : 1

## Commissie 3 : Ruimtelijke Ordening, Openbare Werken, Milieu, Grondbeleid, Landbouw, Regie Water, Inspraak-Informatica.

De heer A. Van Gestel, Guido Gezellestraat 69, Turnhout  
 De heer R. Wouters, Veldekensweg 1, Turnhout  
 De heer L. de Vries, Jef Buyckxstraat 29, Turnhout  
 De heer J. Van Gael, Jef Buyckxstraat 94, Turnhout  
 De heer J. Michiels, Renier Sniedersstraat 73, Turnhout  
 De heer J. Bauweraerts, Patersstraat 103, Turnhout

Aantal zittingen : 3

## Commissie 4 : Personeel, Onderwijs, Cultuur, Jeugd, Sport, Toerisme, Tewerkstelling, Middenstand, Ontwikkelingssamenwerking, Feestelijkheden, Politie, Brandweer.

De heer W. Peeters, Spoorwegstraat 70, Bus 4, Turnhout  
 De heer J. Meuris, Duifhuisstraat 9/1 bus 5, Turnhout  
 De heer J. Janssens, Ieperstraat 101, Turnhout  
 Mevr. R. Van Echelpoel, Steenweg op Antwerpen 102, Turnhout  
 De heer P. Gladiné, Korte Veldstraat 27, Turnhout  
 De heer J. Thys, Apostoliekenstraat 77, Turnhout

Aantal zittingen : 2

Samenstelling der Commissies van de Gemeenteraad na 13 januari 1986.:

\*\*\*\*\*

Commissie 1 : Financiën, Begroting, Verpachtingen, Automatisatie, Centrale Aankoopdienst.

- De heer A.Jonghbloet, Vuurkruisenstraat 1, Turnhout
De heer E.Van den Troost, de Merodelei 89, Turnhout
De heer P.Huybrechts, Kongostraat 139, Turnhout
De heer W.Benhoorn, Sinteldreef 1, Turnhout
De heer P.Van Autenboer, Wouwerstraat 3, Turnhout
De heer M.De Backer, Papenbruggestraat 16, Turnhout

Aantal zittingen : 5

Commissie 2 : Sociale Zaken, O.C.M.W., Gezin, Bejaarden, Maatschappelijk Welzijn, Gehandicapten.

- De heer A.Debondt, Sint Jozefstraat 8, Turnhout
Mevr. A.Van de Pol-Van Gool, Noord-Brabantlaan 82, Turnhout
Mevr. R.Van Echelpoel, Steenweg op Antwerpen 102, Turnhout
Mevr. C.Lievens-Malfait, Broekstraat 42, Turnhout
De heer A.Robberechts, Neerhofstraat 14, Turnhout
Mevr. R.Oris-Lauwers, Kastelein 122, Turnhout
Mevr.M.Cavents-Raeymaekers, Sinteldreef 11, Turnhout

Aantal zittingen : 1

Commissie 3 : Ruimtelijke Ordening, Openbare Werken, Milieu, Grondbeleid Landbouw, Regie Water, Inspraak-Informatica.

- De heer A.Van Gestel, Guido Gezellestraat 69, Turnhout
De heer R.Wouters, Veldekensweg 1, Turnhout
De heer G.Vekens, Doornboomstraat 6, Turnhout
De heer J.Van Gael, Jef Buyckxstraat 94, Turnhout
De heer J.Michiels, Renier Sniedersstraat 73, Turnhout
De heer J. Bauweraerts, Patersstraat 103, Turnhout

Aantal zittingen : 7

Commissie 4 : Personeel, Onderwijs, Cultuur, Jeugd, Sport, Toerisme, Teverkstelling, Middenstand, Ontwikkelingssamenwerking, Feestelijkheden, Politie, Brandweer.

- De heer W.Peeters, Spoorwegstraat 70 bus 4, Turnhout
De heer J.Meuris, Duifhuisstraat 9/1 bus 5, Turnhout
De heer J.Janssens, Apostoliekenstraat 111, Turnhout
De heer L. de Vries, Jef Buyckxstraat 29, Turnhout
De heer P. Gladiné, Korte Veldstraat 27, Turnhout
De heer J. Thys, Apostoliekenstraat 77, Turnhout

Aantal zittingen : 4

\*\*\*\*\*

TITEL II

GEMEENTEPERSONEEL

Table with 3 columns: Kader (Administratief personeel + Regie Water en Slachthuis, Cultureel Centrum, Regie Grond- en Bouwbeleid), G.R. dates (01.10.1979, 24.01.1983, 10.05.1983, 02.07.1979, 07.03.1977), and K.B. dates (08.01.1980, 12.10.1981, 02.02.1982, 06.09.1979, 29.04.1977).

Main personnel table with 6 columns: Functie, Naam en voornaam, V P T, Geboortedatum, Datum in dienst, datum laatste bevordering. Lists various roles like Secretaris, Ontvanger, Dienstchef, etc., with names and dates.

(keur) Engelen Jozef	V	13.12.51	01.09.74	01.04.80
(keur) Coolen Maria-Chris(P.T.)	V	01.06.55	18.08.75	01.04.80
(keur) Peeters Jan	V	03.08.50	19.01.76	01.04.80
(keur) Van den Heuvel Luc	V	22.09.45	02.03.76	01.04.80
Kuppens Lieve (P.T.)	V	27.03.50	01.07.69	01.11.73
Verboven Gerda	V	17.09.50	01.12.70	01.11.73
Peeters Betty (P.T.)	V	26.04.52	01.03.72	01.04.74
Van de Heyning Paul	V	22.08.50	01.05.72	01.04.74
Huberland Lutgarde	V	27.06.52	01.11.72	01.04.74
Smet Jan	V	11.06.45	28.11.66	01.07.77
Dierckx Mia (P.T.)	V	20.04.54	01.11.73	01.04.80
Dockx Marie-Claire	V	15.03.54	13.02.74	01.04.80
Van Loon Lieve	V	26.12.52	13.02.74	01.04.80
Snoeckx Jean-Filip	V	15.01.54	13.02.74	01.04.80
Baeyens Ludo	V	25.09.54	18.02.74	01.04.80
Geerts Marc	V	19.08.52	10.12.74	01.04.80
Van Aken Paul	V	05.02.55	22.01.75	01.04.80
Proost Margaretha	V	11.12.54	01.06.75	01.04.80
Wouters Maria	V	21.04.51	04.10.77	01.04.80
Geerts Marc	V	14.06.53	01.09.74	01.10.80
Wens Maria	V	16.09.53	08.05.78	01.07.82
Jansen Eveline	V	03.05.56	16.05.79	01.07.82
Meir Patrick	V	04.11.59	16.05.79	01.07.82
De Kroon Rudy	V	08.08.56	01.08.79	01.07.82
Hendrickx Jan	V	26.10.57	01.12.79	01.07.82
Adriaensen Edith	V	13.10.59	01.04.80	01.01.86
Appels Walter	V	12.09.51	01.04.80	01.01.86
Goor Koenraad	V	20.09.58	01.04.80	01.01.86
Van Opstal Rita	V	19.12.49	01.04.80	01.01.86
Cremers Filip	V	08.05.56	15.10.80	01.01.86
Druyts Katrine	V	16.03.56	15.10.80	01.01.86
Van Baelen Paul	V	14.05.60	15.10.80	01.01.86
Opsteller lay- out				
Mortiers René	V	21.09.50	01.06.80	
hoofdklerk				
Eysermans Marcel	V	11.05.34	16.01.63	01.01.86
e.a. klerk				
Gillis Wim	V	19.02.57	15.10.80	01.01.86
Meeus John	V	13.05.56	15.10.80	01.01.86
Van Gorp Wim	V	11.04.56	15.10.80	01.01.86
Verheyen Marie-Claire	V	22.12.55	01.10.81	01.01.86
Adriaensen Eric	V	13.06.59	16.10.81	01.01.86
Geentjens Anne-Marie	V	13.03.58	01.11.81	01.01.86
Maerien Marleen	V	14.06.60	01.11.81	01.01.86
Van Rompuy Jan	V	07.07.54	01.11.81	01.01.86
klerk-typist				
Arts Nadine	P	30.11.64	01.05.86	
klerk-typist of klerk				
Verdonck Maria	P	14.06.58	01.05.86	
Raeymaekers Dirk	P	18.12.58	01.05.86	
Cardoen Marleen	P	27.01.53	01.05.86	
Opsteller-sta- giar				
Mangelschots Dirk	T	30.04.58	16.04.86	
Klerk-stagiair(e)				
Van den Broeck Inge	T		24.03.86	
Hendrickx Brigitte	T		24.03.86	
Kersmaekers Manuela	T	07.05.66	10.10.85	
Van Heertum Guido	T	11.04.60	10.10.85	

Klerk-magazijnier	Jacobs Constant	V	11.06.40	01.07.62	01.05.77
e.a.					
Telefoniste	Vermeulen Marie- Louise	V	20.05.51	12.02.73	
Bode	Stijmans Josée	V	22.02.53	13.02.74	
Bode-huisbewaarster	Batter Rose-Marie	V	23.10.50	16.11.72	01.04.75
<u>Bijzondere functies</u>					
Sportfunctionaris hoofd van dienst	Schoeters Jan	V	14.12.50	01.09.74	
Sportfunctionaris	Verschueren Robert	V	10.05.55	01.06.80	
Jeugdconsulent	Starckx Joannes	V	17.11.49	01.03.74	
Archivaris	De Kok Henricus	V	26.10.44	01.02.73	
toeristisch animator tijdel.halft.conser- vator	De Kok Harry (4 uur)	T	26.10.44	01.06.80	
Cultuuranimator	Antonis Eric	V	06.07.41	01.07.72	
Stafmedewerkers	Lauwereysen August	V	10.10.51	13.11.78	
	De Bruyn Mimi	V	15.06.49	01.11.80	(TBS persoon- lijke aangele- gheden van 1.2.86 t/m 30.6. 86
	Waterloos Birgit	T	26.11.60	01.02.86	
Bedrijfsboekhouder- bedrijfsleider	Geerts Edwin	V	13.09.47	01.10.67	01.03.76
Bedrijfsontvanger	Van Lutsenberg Walter	V	31.10.50	01.09.71	01.07.77
<u>Technisch personeel</u>					
a) <u>Technisch personeel openbare werken</u>					
Ingenieur					
of e.a. ingenieur	Geerts Karel	V	08.02.38	01.01.71	
Hoofdarchitect of hoofdtechn.ingen.	Joren Alfons	V	13.08.43	01.01.67	01.07.80
architect of					
e.a. architect of	e.a.Römer Raymond	V	16.10.45	01.11.68	01.11.75
techn.ingen. of e.a.	e.a.Blommaerts Louis	V	04.08.44	01.10.69	01.01.74
technisch ingenieur	e.a.Vandenberghe Dirk	V	02.04.50	01.01.79	01.01.85
Landmeter-expert onr. goed. of landmeter- expert onr.goed. 1 <sup>o</sup> klas	Luyten André	V	13.01.45	01.01.73	01.11.73
e.a. controleur der werken	Drooghmans Louis	V	17.10.43	01.02.70	01.06.80

Controleur der werken	Cockx René	V	04.08.39	16.09.64	01.06.80
Adj. Contr. der werken	Megens Emmanuel	V	26.10.51	04.06.74	09.05.77
	Van Herck Walter	V	25.02.57	14.10.80	
	Verboven Fernand	V	13.01.42	18.09.72	01.07.82
Hoofdtekenaar	Dijkmans Marcel	V	20.02.39	01.05.61	01.06.80
e.a. tekenaar tekenaar	Marynissen Gerard.	V	04.11.72	01.04.47	01.06.80
	Vandermaesen Guido	V	25.11.55	16.12.77	

b) Technisch personeel Regie Water en Slachthuis

Technisch ingenieur  
of e.a. Technisch ingen. Zie technisch personeel Openb. Werken

Adj.-controleur der werken	Janssens Luc	V	03.08.59	01.08.80
Tekenaar	Verrijdt Marina	V	18.10.56	17.05.76

c) Technisch personeel Cultureel Centrum

Elektriker	Clefas Joannes	V	30.12.43	01.08.73	01.06.80
Machinist	Leysen Roger	V	13.04.43	01.08.73	01.06.80
Techniker	Bosch Alfons	V	11.10.41	01.03.68	01.07.72

Personeel Stedelijk Slachthuis (pro memorie - niet meer voorzien in personeelskader)

Tijdelijk titularis-vleeskeurder	Van de Vliet Lodewijk	T	26.08.22	26.10.81 (titularis vanaf 03.04.84 G.R. 02.04.84)
Tijdelijk adjunct-vleeskeurder	Van Noppen Karel	T	19.01.53	01.12.80
	Van Roy Lieven	T	21.01.39	27.01.69 (G.R. 12.10.81 als tijdelijke voorheen als plaatsvervanger)
plaatsvervangend vleeskeurder	Deleu Jan	T	02.06.48	01.11.83
	Van Emeren Marc	T	28.09.54	03.04.84
	Jacobs Winifreda	T	14.05.58	03.04.84
	Bols Marc	T	05.10.55	01.11.83

Stedelijke Openbare Bibliotheek : Voltijds personeel

Kader : G.R. 12.10.81 - K.B. 15.12.81 vanaf 01.01.81 gewijzigd vanaf 01.09.81  
G.R. 24.01.83 - M.B. 10.05.83 (zie schoonmaakpersoneel).

Functie	Naam en voornaam	P T	Geboorte- datum	Datum in dienst	datum laatste bevordering
Bibliotheecaresse	Luts Marie-Claire	V	08.06.45	01.03.71	
Dienstleider	Mertens Ludo	V	11.11.46	18.02.74	01.06.80

Ass.Dienstleider	Cooymans Maria (vzw)	V	07.01.54	18.02.74	01.05.79
	Hoyberghs Jos	V	29.01.50	01.04.72	01.06.80
	Van Hooydonck Marc	V	20.01.45	01.08.80	
Bibliotheekassistent	Delen Paula	V	20.01.44	16.09.71	01.07.72
	In 't Ven Jozef	V	18.12.40	01.02.75	01.07.77
	Kuppens Ria	V	28.05.55	01.05.79	
	Van Grootel Gerda	V	09.01.51	01.07.79	01.01.86
	Smets Els	T	02.06.57	03.07.85	
Bibliotheekbediende	Starckx Leo	V	25.12.47	04.10.77	
	Eyckens Ria	V	07.09.55	01.05.79	
	Van Deun Guido	V	25.04.48	17.03.75	01.06.80
	Maes Michel	V	31.08.50	01.04.75	01.06.80

Stedelijke Openbare Bibliotheek : Deeltijds personeel

Functie	Naam en voornaam	P T	Geboorte- datum	Datum in dienst	aantal we- kel.uren
304 uur per week bibliotheekassistent of bibliotheekbediende = 8 betrekkingen (max. 30 functies).					
Bibliotheekassistent	Crols Alois	T	03.01.24	01.01.72	6 uur
	Baeyens Jules	V	23.08.35	01.01.72	6 uur
	De Backer Carolus	T	05.04.24	01.01.72	20 uur
	Peeraer Josephine	T	29.04.25	01.01.72	10 uur
	Van Elst Jozef	V	29.10.42	01.01.72	4 uur
	Van Dijck René	T	13.03.25	01.01.72	8 uur
	Adriaensen Ludo	V	02.07.45	01.04.72	11 uur
	Borgmans Maria	V	15.09.38	01.04.72	20 uur
	Engelen Nic	V	20.09.40	01.04.72	11 uur
	Sambre Ludo	V	06.04.38	24.05.76	8 uur
	Goris Godelieve	V	06.06.40	12.09.77	20 uur
	Mertens Maria	V	05.06.46	12.09.77	7 uur
	Hermans Mariette	V	06.09.37	12.09.77	20 uur
	Verbist Lydia	V	05.08.43	12.09.77	20 uur
	De Kinderen Frans	V	12.02.38	01.06.80	8 uur
	Merckx Maria	V	09.04.46	01.06.80	10 uur
	Michilsen Willy	V	10.02.42	01.06.80	4 uur
	Mollet Frieda	V	11.05.55	01.06.80	20 uur
	Van Rompuy Helena	V	21.11.55	01.06.80	6 uur
	Van Dyck Marleen	V	10.01.57	16.06.80	20 uur
Bibliotheekbediende	Van Ael Marie-Rose	T	21.02.30	01.05.86	13 uur
	Rijckaert Suzette	T	18.07.29	05.06.78	14 uur

Stedelijke Muziekacademie : Administratief personeel : G.R. 11.09.78  
K.B. 17.11.78

Functie	Naam en voornaam	P T	Geboorte- datum	Datum in dienst	datum laatste bevordering
Secretaris- bibliothecaris	Marinus Jan	V	04.08.56	01.06.79	01.01.86

<u>Personeel Brandweer</u>		: G.R. 05.06.78			
		Gouv. 03.08.78			
Functie	Naam en voornaam	V P T	Geboorte- datum	datum in dienst	datum laat- bevordering
Kapitein-Commandant	Van Gheluwe Hervé	V	08.10.43	01.10.68	05.06.79
O/Luitenant- Luitenant	Dockx Louis	V	01.04.38	01.09.61	01.01.86
	De Vos Emiel	V	26.08.42	01.06.68	01.01.86
Adjutant	Matheussen André	V	18.12.44	01.07.68	01.01.86
Sergeant	Laenen Willy	V	20.06.39	01.07.68	01.12.78
	Lievens Robert	V	08.04.41	01.07.66	01.07.80
	Willems Guido	V	20.02.49	17.01.72	01.01.86
Korporaal	Van Reusel Frans	V	27.01.39	01.07.68	01.11.77
	Maes Frans	V	28.08.37	01.09.68	01.11.77
	Raeymakers Jozef	V	11.04.42	22.12.69	01.12.80
	Druyts Leopold	V	02.07.51	06.05.74	01.12.80
	Smets François	V	25.06.48	01.09.76	01.12.80
	Proost Carolus	V	04.05.46	01.09.76	01.01.86
Brandweerman	Druyts Ivo	V	15.01.44	01.07.68	
	Hens Johan	V	17.09.35	01.07.68	
	Holten René	V	02.02.44	01.07.68	
	Verheyden Jan	V	17.08.38	01.07.68	
	Willemsen Robert	V	07.04.80	01.07.68	
	Lemmens Frans	V	06.10.39	16.06.67	01.08.74
	Theys Isidoor	V	29.10.34	16.10.58	01.09.76
	Weygers Frans	V	27.12.32	01.11.58	01.09.76
	Smets Gerebernus	V	03.08.36	01.08.61	01.09.76
	Ceelen Frans	V	01.03.36	01.02.63	01.09.76
	Claessen Johannes	V	11.12.42	01.09.64	01.09.76
	De Beuker Ludovicus	V	25.06.45	01.01.68	01.09.76
	Caethoven Jan	V	02.06.47	17.01.72	01.09.76
	Van Deun Willy	V	25.08.42	18.09.72	01.09.76
	Hermans August	V	27.10.41	01.09.76	
	Derkinderen Jozef	V	08.10.39	01.10.76	
	Houtmeyers Jozef	V	15.04.39	15.07.77	
	Huibrechts Leo	V	25.04.40	15.09.77	
	Peenen Raymond	V	14.09.48	19.09.77	
	Geusens Henri	V	30.03.32	26.09.77	
	Rethaber Roger	V	06.02.32	01.11.77	
	Peeters Theo	V	10.01.37	22.02.78	

<u>Personeel Politie</u>		: G.R. 04.05.81			
		K.B. 15.07.81			
Functie	Naam en voornaam	V P T	Geboorte- datum	datum in dienst	datum laat- bevordering
Commissaris van politie	Muësen Frans	V	30.09.31	15.10.77	
Adj.-Comm.-Inspecteur van politie	Proost Herman	V	17.08.34	02.10.58	01.04.80
	Van Dyck Jozef	V	27.07.32	01.10.57	01.01.82
Adj.-Commissaris van politie	Van den Auwelant Alfons	V	16.01.36	01.02.67	01.09.72
	Daniels Robert	V	24.05.47	01.02.73	12.05.80
	Muësen Maria	V	31.01.40	16.09.73	22.04.81
	Grimon Marc	V	20.12.52	16.04.74	04.02.82
	Michiels Hubert	V	23.06.51	01.09.74	11.02.86

<u>hoofdinspecteur van politie</u>					
Functie	Naam en voornaam	V P T	Geboorte- datum	datum in dienst	datum laat- bevordering
	Heyns Roger	V	28.07.30	01.05.52	01.01.73
	De Winter Alfons	V	06.10.28	16.08.53	01.01.73
	Geerts August	V	13.08.28	01.06.58	01.04.80
	Van Ballaer Jan	V	22.04.30	16.08.53	01.01.86
	Cornelis P.Jozef	V	13.09.35	01.01.59	01.01.86
	Sterckx Jan	V	06.10.32	01.02.58	01.01.86
Politieassistent(e)	Claes Diane	V	02.10.58	01.12.81	
Inspecteur van politie	Diels Jan	V	01.08.29	16.04.57	01.04.77
	Grimon Frans	V	16.11.25	01.05.48	01.04.80
	Nuyens Willy	V	20.08.32	01.01.59	01.01.86
	Van Passel Emiel	V	28.06.39	01.07.62	01.01.86
	Wouters Frans	V	20.05.38	16.06.63	01.01.86
	Schoenmakers Emiel	V	28.07.44	01.01.68	01.01.86
	Oris Gustaaf	V	27.10.43	01.04.68	01.01.86
Politieagent	Segers Frans	V	27.10.29	16.08.53	
	Verschuren Jan	V	10.09.29	01.06.55	
	Aerts Gustaaf	V	23.01.30	01.01.56	
	In 't Ven Xavier	V	22.03.32	01.02.58	
	De Prins Remy	V	01.05.32	01.10.58	
	Gorris Louis	V	30.01.33	01.10.58	
	Geudens Louis	V	23.09.31	01.09.61	
	Gijbels Bonaventura	V	25.06.38	01.09.61	
	Matheussen Stan	V	19.03.33	16.09.61	
	Dierckx Marcel	V	12.10.36	01.07.62	
	Dierckx Paul	V	02.07.44	01.09.68	
	Druyts Constant	V	06.06.45	01.03.69	
	Jacobs Roger	V	08.07.46	01.03.69	
	Van Even Jozef	V	10.11.39	01.03.69	
	Van Gompel André	V	29.01.47	01.03.69	
	Vloemans André	V	14.10.48	01.03.70	
	Stoops Gabriel	V	23.10.49	01.09.71	
	Loyens Roger	V	05.03.49	01.02.72	
	Guedon Jan	V	22.02.51	01.02.73	
	Van Gilzen George	V	31.07.50	16.02.73	
	Verboven Robert	V	22.07.43	01.03.73	
	Krols Franciscus	V	07.05.51	05.06.73	
	Evrard Robert	V	25.09.48	07.06.73	
	Maes Guido	V	26.02.52	12.06.73	
	Luyten Carolus	V	04.11.49	18.06.73	
	Peeters Walter	V	27.05.51	01.08.74	
	Detiège Philippe	V	12.07.47	01.09.74	
	Wouters Adriaan	V	06.12.52	01.09.75	
	Diels Walter	V	22.02.55	01.08.77	
	Vermeire Bart	V	08.05.54	01.08.77	
	Jonghbloet Marc	V	23.01.55	01.01.78	
	Peeters Herman	V	21.11.50	01.01.78	
	Verhaegen Marc	V	16.04.49	01.06.79	
	Vansant Frans	V	16.03.54	15.06.79	
	Horemans Roger	V	01.09.52	01.09.79	
	Gorris Luc	V	06.03.57	01.01.80	
	Oris Frans	V	14.12.56	01.01.80	
	Van Goldsenhoven Herman	V	17.02.52	01.01.80	
	Verstraelen Karel	V	16.06.57	01.01.80	
	Houtmeyers Paul	V	19.02.59	04.12.80	
	Jacobs Frans	V	29.04.59	15.12.80	
	Segers François	V	19.03.49	01.02.81	
	Hagen Bernard	V	18.10.50	01.03.81	

Moelans Dirk	P	04.05.59	01.07.85
Cornelis Koenraad	P	21.05.63	01.07.85
Van Dijck Luc	P	13.07.57	01.07.85
Remijnsen Rudy	P	11.06.61	01.07.85
Nietvelt Paul	P	08.02.61	01.07.85
Gijs Jozef	P	30.05.58	01.07.85
Goovaerts Patrick	P	20.10.59	01.07.86
Dewaale Patrick	P	27.01.63	01.07.86
Dekeye Yvain	P	19.03.60	01.07.86

(vr. stielman)

Geschoold werkman B  
(vr. stielman)

Stessens Jan	V	02.03.41	01.07.66	01.01.86
Ceelen Romanus	V	21.04.39	01.09.64	01.01.86
Daniels Carolus	V	18.01.42	01.07.66	01.01.86
Leysen Alois	V	24.04.39	16.06.67	01.01.86
Seuntjens Emiel	V	08.05.42	01.07.72	01.01.86

Nuyens Godefridus	V	14.01.33	16.06.61	01.04.67
Luyts Jozef	V	02.12.35	13.08.73	
Lemmens Gerard	V	08.05.40	01.01.70	01.11.73
Sels Cyriel	V	15.10.40	09.09.68	01.03.76
Devocht Leo	V	30.03.44	01.01.70	01.03.76

Van Dender F. Luc	V	01.02.51	01.01.77	
Van Dooren Cyriel	V	18.09.38	16.06.67	01.04.77
Wynants Clement	V	24.11.44	16.06.67	01.04.77
Wuyts Leo	V	19.04.41	01.12.67	01.04.77
Jacobs Antoon	V	20.06.46	01.09.68	01.04.77

Van Houtven Alfons	V	13.03.40	09.09.68	01.04.77
Peeters Karel	V	04.11.43	16.06.67	01.06.78
Van den Broeck Gulihv	V	31.10.38	01.01.68	01.06.78
Verheyen Raymond	V	20.10.45	16.12.69	01.06.78
Joosten Armand	V	16.11.44	01.01.70	01.06.78

Moelans Roger	V	15.09.47	01.01.70	01.06.78
Janssens André	V	03.01.43	01.09.71	01.06.78
Smets Camillus	V	11.02.47	01.09.71	01.06.78
Daniels Henri	V	03.07.45	17.01.72	01.06.78
Moelans Robert	V	09.02.48	17.01.72	01.06.78

Moonen Frans	V	14.02.48	01.02.72	01.06.78
Mertens August	V	17.07.47	18.09.72	01.12.78
Verheyden Laurent	V	24.05.46	28.05.73	01.12.78
Gils François	V	31.01.52	01.06.73	01.12.78
Goossens Frans	V	22.01.46	16.04.74	01.12.78

Loyens Ernest	V	11.03.47	29.04.74	01.12.78
Van Houtven Adrianus	V	31.05.44	29.04.74	01.12.78
Beck Lieven	V	25.03.44	01.05.74	01.12.78
Janssen Willy	V	02.08.45	01.06.74	01.12.78
Druyts Luc	V	18.07.52	28.12.74	01.12.78

Hermans Paul	V	28.01.45	02.01.75	01.12.78
Van Dyck Franciscus	V	31.01.45	06.01.75	01.12.78
Willems Edgardus	V	19.03.46	06.01.75	01.12.78
Coninckx Paul	V	11.03.44	01.01.68	01.12.79
Maes Jozef	V	15.11.43	16.06.72	01.12.79

Adriaense Alois	V	07.01.32	30.06.75	01.12.79
Hermans Roger	V	30.01.47	19.01.76	01.12.79
Laermans Jozef	V	03.10.48	01.03.76	01.10.80
Verstraelen Ludov.	V	03.02.42	01.06.76	01.10.80
Daniels Willy	V	31.12.46	28.02.77	01.07.82

Gils Bert	V	15.06.56	07.03.77	01.07.82
Hagen Henri	V	28.05.44	15.03.77	01.07.82
Broeckx Gilbert	V	18.06.52	21.03.77	01.07.82
Proost Bart	T	27.11.60	01.01.85	
Willems Walter	V	08.10.52	06.02.78	01.01.86

De Leenheer Eric	V	03.04.53	27.02.78	01.01.86
Dickens Jozef	V	24.09.52	01.04.77	01.01.86
Leysen Jan	V	25.09.55	01.04.77	01.01.86
Swaans Henri	V	11.12.50	01.04.77	01.01.86

Vanfrachem Maurice	T		05.03.86	
Lemmens Adrianus	V	24.04.45	20.04.76	01.07.78
Gils Luc	V	14.08.57	14.12.77	01.07.80
Joren Eduard	V	04.08.45	01.04.78	01.07.80
Paulussen Jozef	V	20.04.54	12.12.77	01.07.80

Stagiair 4/5

Geschoold werkman A  
(waarvan 2 functies voor-  
lopig geblokkeerd)

Werklieden- schoonmaakpersoneel : G.R. 19.05.80  
K.B. 24.06.80 + wijziging G.R. 24.01.83  
M.B. 10.05.83

Meesterknecht 2° klas	Meeus Jan	V	22.06.33	17.06.57	01.02.70
	Van Gool Jozef	V	13.03.29	16.09.57	01.02.70
	Malfait Jozef	V	06.10.40	01.07.66	01.02.70
	Allaerts Frans	V	02.09.35	01.11.58	01.12.81

Ploegbaas B	Cuynen Karel	V	24.04.34	17.06.57	01.01.59
	Der Kinderen Frans	V	29.07.35	01.07.66	
	Huysmans Frans	V	03.02.38	01.08.67	
	Leysen Frans	V	26.07.28	16.10.58	01.11.68
	Verrijdt Henri	V	12.08.29	16.10.58	01.11.68
	Maeriën Henri	V	06.06.30	17.06.57	01.03.76
	Maeriën Leo	V	12.02.35	17.06.57	01.01.86
	Van Ballaer Jos	V	29.12.28	01.09.57	01.01.86
	Van Troy Jozef	V	17.06.34	01.09.57	01.01.86
	Moeskops Adriaan (Jan)	V	10.12.29	17.06.57	01.01.86

Eerste Werkman B	Schoenmaekers Louis	V	17.09.31	16.10.58	01.03.76
	Geerts Hedwig	V	15.02.50	27.12.76	
	Van den Broeck Jozef	V	11.03.34	19.09.57	01.06.78
	Van Gorp Carolus	V	04.11.38	01.08.61	01.06.78
	Theys Jozef	V	04.01.36	01.09.64	01.10.80
	Mertens Frans	V	13.02.40	15.03.65	01.06.78
	Jacobs Lodewijk	V	13.11.37	01.07.62	01.06.78
	Maes Louis	V	27.01.28	17.06.57	01.01.86
	Horemans Jozef	V	11.07.31	16.06.61	01.01.86
	Broos Jean	V	31.01.35	16.10.58	01.01.86
	Buyckx Adriaan	V	22.12.33	16.01.63	01.01.86
	Moelans Karel	V	04.01.38	16.06.61	01.01.86
	Van Ammel Jan	V	15.02.41	16.12.69	01.01.86
	De Houwer Joseph	V	18.03.39	01.07.62	01.01.86
	Moeskops Chris	V	12.12.37	16.06.61	01.01.86
	Van Tongerlo Marcel	V	05.10.29	09.12.57	01.01.86
	Peeters Henri	V	14.02.44	16.07.65	01.01.86

Eerste werkman A (loopbaanonderbreking 86)	Willems Ronny	V	07.09.58	01.09.76	
	Janssen Chris	V	10.12.56	01.11.76	
	Verboven Wim	V	22.05.53	01.11.76	
	Van Reusel Jan	V	17.01.58	20.12.76	
	Loos Joannes	V	10.11.51	17.01.77	
	De Beuker Willy	V	23.12.41	16.09.64	01.04.77
	De Win Jozef	V	21.07.40	01.09.64	01.04.77
	Jansens Alfons	V	20.02.37	01.08.61	01.04.77
	Spaepen Jos	V	08.06.33	01.02.63	01.04.77
	Van Zummeren Frans	V	26.09.35	01.09.64	01.04.77
	Van Dommelen Corneel	V	15.07.33	16.01.63	01.07.78
	De Cocq Jan	V	26.12.46	01.02.80	
	Smeyers Hendrik	V	17.04.36	16.09.64	01.01.86

(1/2)

	Verheyen Dominique	V	15.11.56	12.12.77	01.07.80
	Maene Guido	V	05.11.53	12.12.78	01.12.81
	Van den Broeck Theo	V	08.10.47	01.07.79	01.12.81
	Melis Jan	V	29.08.34	01.08.79	01.12.81
	Janssen Ronny	V	11.11.59	22.01.80	01.07.82
	Breugelmans Marcel	V	15.05.48	01.02.80	01.07.82
	Van den Plas Frans	V	23.03.51	01.02.80	01.07.82
	Van Dun Alfons	V	03.05.39	01.02.80	01.07.82
	Dalen Leo	V	03.09.53	04.02.80	01.07.82
	Houtmeyers Gustaaf	V	26.04.54	18.02.80	01.07.82
	Caers Jozef	T	10.05.22	15.02.65	01.03.76
	Naulaerts Alex	V	06.04.42	01.12.81	01.01.86
	Putteneers Tony	V	05.10.46	01.12.81	01.01.86
	Mertens Alfons	V	04.03.51	01.01.81	01.01.86
Halfgeschoold werkmán	Werrens Antoon	T	14.01.29	16.09.65	
	Proost Michel	P	09.06.54	01.05.86	
	Leysen Marc	P	25.04.55	01.05.86	
	Adriaensen Filip	P	12.07.57	01.05.86	
	Verdonck Jan	P	23.03.56	01.05.86	
stagiair 1/2	Bernaerts Ronald	T	21.11.65	17.04.86	
stagiair 4/5	Maes François	T	25.02.65	11.06.85	
stagiair 1/2	Coomans Boudewijn	T	07.09.58	11.06.86	

Schoonmaakpersoneel

Schoonmaakpersoneel	Swaans Louisa	V	11.06.36	01.07.63	
	Dergent Rosa	V	26.09.38	16.09.64	
	Meeuws Maria	V	28.07.43	01.10.64	
	Vervoort Gabriëlla	V	22.03.40	01.10.64	
	Geudens Rita	V	12.07.46	04.01.71	
	Berens Maria (P.T.)	V	17.09.52	16.06.72	
(8 uur)	Dieltiens Lisette	T	08.03.41	15.02.71	
4 uur)	Michilsen Henrica	T	16.01.45	01.05.72	
(8 uur)	Petit Monique	T	27.02.49	02.05.72	
(8 uur)	Muller Maria	T	21.08.51	01.09.74	
(8 uur)	Verstraelen Maria	T	30.08.40	22.09.75	
(8 uur)	Verheyen Rita	T	24.05.52	01.06.76	
(4 uur)	Dierckx Catharina	T	26.01.32	15.05.71	
(4 uur)	Dickens Monique	T	25.05.57	09.06.75	
(4 uur)	Claus Marie-Claire	T	13.10.49	03.12.75	
(stagiaire 1/2)	Dobbelaere Annelies	T	18.06.65	28.11.85	
(stagiaire 1/2)	Vervoort Rita	T	21.01.61	14.05.86	
(stagiaire 1/2)	Snijers Anita	T	07.12.63	14.05.86	
(stagiaire 1/2)	Lanslots Monique	T	22.12.61	16.05.86	
(stagiaire 1/2)	Pas Anne-Marie	T	16.09.63	23.05.86	
(stagiaire 1/2)	Peeters Nicole	T	23.01.61	23.05.86	
(stagiaire 1/2)	Van Cleuvenbergh M.	T	23.01.65	23.05.86	
(stagiaire 1/2)	Viskens Nancy	T	19.02.65	11.06.86	
(stagiaire 1/2)	Dewaele Chantal	T		14.04.86	
(stagiaire kin- derverzorgster)	Blockx Julienne	T	14.05.66	13.06.86	

Tewerkgestelde Werklozen in dienst op 31 augustus 1986

Graad	Naam	Geboortedatum	Datum indienst-tredin
Geschoold werkmán B	Achten Ghislain	22.05.47	18.09.75
Geschoold werkmán B	Adriaensens Karel	25.03.33	01.01.79
Halfgeschoold werkvrouw	Allaerts Marie-Josée	09.02.49	23.10.78
Halfgeschoold werkmán	Antonissen Franciscus	10.07.23	10.01.77
Halfgeschoold werkmán	Baeyens Augustinus	05.12.26	20.06.78
Geschoold werkmán B	Baeyens Ludovicus	15.09.61	18.08.80
Halfgeschoold werkvrouw	Baeyens Magda	11.02.43	17.12.79
Geschoold werkmán B	Berens Ludo	16.03.58	16.10.80
Halfgeschoold werkmán	Bertels Jozef	24.12.28	18.08.80
Halfgeschoold werkmán	Breugelmans Ludovicus	10.02.36	03.05.82
Halfgeschoold werkmán	Bruynseels Willy	19.07.50	17.12.84
Halfgeschoold werkvrouw	Caers Maria	27.10.43	20.12.78
Kinderverzorgster	Cleymans Marie-Louise	16.03.58	03.11.77
Halfgeschoold werkmán	Clymans Jan	26.03.30	01.03.76
Halfgeschoold werkvrouw	Coninckx Lilliane	03.03.49	12.09.77
Opsteller	Daems Roger	28.06.60	01.04.81
Halfgeschoold werkmán	Debondt Jan	27.12.62	01.04.82
Geschoold werkmán B	De Ceulaer Walter	15.02.57	01.01.79
Halfgeschoold werkvrouw	Deckx Maria	27.07.34	17.11.75
Opsteller	Deferme Marcel	30.11.51	18.08.80
Kinderverzorgster	Degelin Brigitte	19.05.54	09.03.74
Geschoold werkmán B	De Kort André	13.11.52	22.03.78
Telefoniste	De Wael Lutgart	27.09.54	16.04.80
Halfgeschoold werkmán	De Laet Bernard	05.02.31	20.03.78
Halfgeschoold werkmán	Dockx Roger	04.11.37	03.06.75
Halfgeschoold werkmán	Druyts Frans	18.01.26	16.10.80
Halfgeschoold werkmán	Embrechts Alois	25.12.43	18.04.78
Kinderverzorgster	Geudens Margaretha	09.08.54	22.10.76
Telefoniste	Geysen Marie-Rose	27.05.38	16.03.73
Halfgeschoold werkvrouw	Gilissen Carla	15.20.54	02.05.79
Telefoniste	Godecharle Olga	07.12.52	16.09.79
Halfgeschoold werkmán	Goetelen André	06.03.54	04.05.81
Halfgeschoold werkmán	Goetelen Jan	26.06.56	01.07.86
Geschoold werkmán B	Gorris Paul	06.03.57	28.04.78
Halfgeschoold werkmán	Habraken Emiel	14.09.42	18.03.85
Geschoold werkmán B	Haesendonckx Louis	28.01.29	16.04.80
Halfgeschoold werkmán	Hannes Marcus	12.07.56	17.05.85
Halfgeschoold werkmán	Hermans Bart	24.06.55	01.10.79
Geschoold werkmán B	Hermans Jozef	24.12.44	24.03.77
Opsteller	Hulselmans Anne-Marie	30.10.58	02.12.77
Geschoold werkmán B	Jacobs Willy	29.11.47	26.11.75
Klerk	Kormannshaus Ralf	25.03.55	16.09.81
Halfgeschoold werkmán	Kox Paul	21.02.56	16.01.79
Geschoold werkmán B	Leys Ronny	12.06.58	27.10.81
Halfgeschoold werkmán	Loodts Karel	12.02.52	16.04.85
Geschoold werkmán B	Maes Jozef	11.08.60	04.05.81
Halfgeschoold werkmán	Maes Marcel	21.07.38	17.04.79
Halfgeschoold werkmán	Maesen Johny	11.02.54	02.07.84
Halfgeschoold werkvrouw	Melis Anita	26.04.55	02.01.81
Halfgeschoold werkmán	Melis Gustaaf	10.10.45	13.09.76
Halfgeschoold werkvrouw	Melis Marina	03.02.56	03.01.79
Halfgeschoold werkmán	Meurs Gilbert	21.05.53	26.10.77
Halfgeschoold werkmán	Meyndonckx Gustaaf	08.08.54	16.08.84
Klerk	Moelans Vera	27.01.59	02.07.84

Halfgeschoold werkvrouw	Moonen Anita	10.02.60	30.01.78
Halfgeschoold werkmán	Peeters Jozef	26.03.28	01.11.80
Opsteller	Peeters Maria	25.03.51	02.07.84
Bestuurssecretaris	Pelckmans Gustaaf	01.10.58	16.08.84
Halfgeschoold werkmán	Pelckmans Karel	03.03.32	01.12.80
Halfgeschoold werkmán	Poppeliers Guido	14.05.50	19.06.72
Halfgeschoold werkvrouw	Risbourg Maria	01.05.44	01.07.74
Opsteller	Schoofs Mirèse	28.05.65	02.06.86
Halfgeschoold werkmán	Sels René	16.12.23	01.10.75
Halfgeschoold werkmán	Seuntiens Chris	24.11.59	28.03.78
Halfgeschoold werkmán	Smets Koen	02.07.58	02.05.80
Geschoold werkmán B	Smolders Daniël	12.03.44	07.11.79
Bestuurssecretaris	Standaert Myriam	15.10.49	01.04.85
Halfgeschoold werkmán	Starckx Johnny	26.02.55	02.05.75
Opsteller	Stoops Marleen	16.12.57	02.12.77
Halfgeschoold werkmán	Stymans Frans	01.05.29	16.10.80
Geschoold werkmán B	Thys Leo	25.12.33	16.06.78
Halfgeschoold werkmán	Timmermans Jozef	22.10.56	21.02.78
Geschoold werkmán B	Truyens Herman	27.12.55	16.01.86
Halfgeschoold werkmán	Truyens Jan	04.12.57	07.11.77
Halfgeschoold werkmán	Tuytelaers Marc	03.12.58	24.01.78
Halfgeschoold werkmán	Van Bladel Antonius	30.11.49	03.02.86
Geschoold werkmán B	Van Craenenbroek Alfons	02.07.48	22.03.78
Geschoold werkmán B	Vandenberghe Gustaaf	31.08.48	02.07.84
Geschoold werkmán B	Van den Blik Luc	13.03.51	01.02.86
Geschoold werkmán B	Van den Boom Luc	14.06.58	04.11.76
Geschoold werkmán B	Van Dun Jozef	04.07.47	16.11.85
Kinderverzorgster	Van Echelpoel Liliane	13.01.56	16.12.83
Maatsch.Assistente	Van Eesbeek Martine	11.07.60	01.07.86
Geschoold werkmán B	Van Eesbeek Jozef	17.07.34	05.01.76
Halfgeschoold werkmán	Van Eyck Sylvester	31.01.53	01.12.85
Geschoold werkmán B	Van Gelder Karel	26.04.52	05.09.77
Maatsch.Assistent	Van Hees Daniël	22.05.59	02.12.85
Geschoold werkmán	Van Hees Jan	23.11.49	20.09.77
Geschoold werkmán B	Van Hentenryck Willy	24.08.33	16.11.80
Kinderverzorgster	Van Herck Lizette	21.08.54	07.12.78
Halfgeschoold werkmán	Van Heukelom Eric	31.01.56	01.10.74
Geschoold werkmán B	Van Laer Jozef	29.10.24	04.07.75
Opsteller	Van Vucht Alfons	26.01.45	16.08.84
Halfgeschoold werkmán	Vekemans Eddy	09.09.33	22.03.78
Maatsch. Assistent	Verdick Ben	21.03.52	16.09.82
Bestuurssecretaris	Verheyen Daniël	26.02.59	16.08.84
Geschoold werkmán B	Verheyen Jan	06.07.61	01.10.80
Halfgeschoold werkmán	Vernimmen Ronny	21.09.51	04.10.77
Geschoold werkmán B	Versmissen Paul	05.04.59	16.05.79
Halfgeschoold werkmán	Vissers Willy	17.12.50	18.08.80
Halfgeschoold werkmán	Willems Jozef	06.02.54	16.07.86
Geschoold werkmán B	Willems Jozef	30.11.52	01.11.80
Halfgeschoold werkmán	Woutes Joannes	12.07.58	05.11.84
Geschoold werkmán B	Wouters Bart	12.02.63	01.07.81

Tewerkgestelde werklozen in dienst geweest gedurende de periode van 1.9.85 tot en met 31.8.86

Functie	Naam	Geboortedatum	Periode tewerkstelling
Halfgeschoold werkmán	Adriaensen Filip	12.07.57	08.11.76-01.05.86
Opsteller	Cardoen Marlène	27.01.53	09.06.80-01.05.86
Halfgeschoold werkmán	De Ceulaer August	18.04.32	16.11.80-23.11.85
Halfgeschoold werkmán	Leysen Marc	25.04.55	16.11.80-01.05.86

Halfgeschoold werkmán	Proost Michel	09.06.54	01.02.79-01.05.86
Maatsch. Assistent	Raeymaekers Dirk	18.12.58	16.05.84-01.05.86
Geschoold werkmán B	Van de Walle Guido	02.07.40	16.09.79-20.01.86
Maatsch. Assistent	Van Eyck Jozef	19.03.57	06.11.78-01.12.85
Halfgeschoold werkmán	Van Gool Marcel	16.02.48	17.12.84-26.07.86
Geschoold werkmán B	Van Pelt Jozef	10.06.28	22.01.73-01.01.86
Klerk	Verdonck Jan	23.03.56	01.01.80-01.05.86
Opsteller	Verdonck Ria	14.06.58	01.08.80-01.05.86
Halfgeschoold werkmán	Willems Gustaaf	26.11.49	02.07.84-21.01.86

Personen in dienst in een B.T.K.-project op 31 augustus 1986

Functie	Naam	Geboortedatum	Datum Indienst-treding
Halfgeschoold werkmán	Van Looy Alfons	24.11.60	02.12.85
Maatsch. Assistent	Van Schaeren Maria	02.05.59	16.01.86
Opsteller	Van Deun Godefrida	09.05.43	02.05.86
Archeoloog	Marichal Hilde	29.07.58	01.07.86

Personen in dienst geweest in een B.T.K.-project tijdens de periode van 1 september 1985 tot 31 augustus 1986

Functie	Naam	Geboortedatum	Periode Tewerkstelling
Onderwijzeres	Gils Martine	02.07.60	01.10.84-30.09.85
Mecanicien A3	Verheyen Dirk	05.06.64	01.01.84-30.09.85
Maatsch. Assistent	Van Schaeren Maria	02.05.59	16.04.85-15.10.85
Klerk-typist	Peere Marleen	25.05.59	02.05.85-01.11.85
Klerk-typist	Faes Carine	06.10.61	01.07.85-31.12.85
Halfgeschoold werkmán	Thys Jozef	28.04.56	01.07.85-31.12.85
Halfgeschoold werkmán	Mercelis Leo	24.07.51	01.07.85-31.12.85
NUHO-Kunstonderwijs	Boes Dirk	16.05.57	01.02.85-30.01.86
NUHO-Public Relations	Kenis Godelieve	13.03.52	16.04.85-15.04.86
Maatsch. Assistent	Dierckx Kristina	01.12.56	16.04.85-15.02.86
Opsteller	Ketels Ingrid	10.02.60	18.02.85-17.12.85
NUHO-Kunstonderwijs	Carpentier Willem	30.04.59	18.03.85-15.06.86
Archeoloog	Marichal Hilde	29.07.58	03.06.85-02.12.85
Ongeschoold werkmán	Van Uffel Harry	30.10.55	16.08.85-15.11.85
Regentes L.O.	Devos Anita	10.11.62	02.09.85-04.09.85
Regentes L.O.	Dieles Marina	18.12.60	16.10.85-12.07.86
Halfgeschoold werkmán	Moelans Johnny	14.03.55	18.11.85-17.08.86
Halfgeschoold werkmán	Opdebeeck Marcel	03.09.54	18.11.85-17.08.86
Halfgeschoold werkmán	Prinsen Franciscus	24.08.45	18.11.85-17.08.86
Halfgeschoold werkmán	Prinsen Sylvère	14.09.50	18.11.85-17.08.86
Halfgeschoold werkmán	Van Dooren Louis	13.02.56	18.11.85-17.08.86

Personen in dienst in het Derde Arbeidscircuit (D.A.C.) op 31 augustus 1986

Animator HMO	Adriaense Ingrid	04.01.59	02.05.84
Ongeschoold arbeider	Arnesano Franco	17.06.60	16.01.86
Ongeschoold arbeider	Blom Gustaaf	26.05.36	02.05.83
Onthaalbediende	Bogaerts Ingrid	31.08.58	16.12.83
Regentes	Bruggemans Brigitta	28.12.54	16.04.83



Handlanger	Buysrogge Luc	20.11.61	05.11.84
Onderhoudswerkvrouw	Claes Jacqueline	20.09.51	01.03.85
Handlanger	Claessens Tony	23.09.59	02.04.84
Onderhoudswerkvrouw	Claessen Hedwig	08.04.54	16.12.83
Ongeschoold arbeider	Clymans Roger	12.03.50	02.05.84
Ongeschoold arbeider	De Peuter Franciscus	26.06.56	02.05.84
Handlanger A4	De Puyseleir Dirk	09.06.62	16.04.85
Animator-opsteller	Derboven Chris	03.12.57	02.01.84
Regentes	De Westelinck Jeanine	26.04.58	17.12.84
Regent	Diels Patrick	07.07.58	16.08.84
Handlanger	Dufoort Dominique	11.08.57	01.02.84
Handlanger A4	Eysermans Dirk	11.03.61	16.09.83
Animator A4	Fabri Myriam	18.11.58	18.11.85
Animator-regentes	Geudens Godelieve	25.01.57	04.06.84
Onderhoudswerkvrouw	Hendriks Jeanine	27.10.49	16.01.84
Ongeschoold arbeider	Janssens Camiel	02.08.59	02.05.83
Ongeschoold arbeider	Kevelaers Jacobus	30.09.52	02.05.83
Regentes	Krols Renilde	17.12.59	16.08.84
Ongeschoold arbeider	Lemmens André	10.04.57	02.05.84
Werkleider A3	Meuws Jozef	19.04.56	16.09.83
Ongeschoold arbeider	Neyts Patrick	10.06.58	02.05.84
Onderhoudswerkvrouw	Pagliaro Rosetta	07.09.58	02.04.84
Handlanger A4	Peeraer Alois	25.05.46	01.10.85
Handlanger A4	Riemis Paul	27.06.51	16.03.84
Ongeschoold arbeider	Segers Luc	16.03.59	04.06.84
Onthaalbediende LMO	Simons Godelieve	08.02.56	16.05.84
Ongeschoold arbeider	Sprangers Jozef	19.11.33	02.05.83
Technicus A2	Torfs Hedwig	16.01.43	16.04.85
Ongeschoold arbeider	Valkiers Paul	10.04.61	02.05.84
Ongeschoold arbeider	Van Bouwel Charles	03.09.49	02.05.83
Handlanger A4	Van den Noortgaete M.	01.06.32	16.09.83
Regentes	Van Herck Eveline	31.12.61	16.04.85
Handlanger A4	Van Hout Marc	16.08.56	16.09.83
Ongeschoold arbeider	Van Loo Emiel	18.06.58	02.05.83
Ongeschoold arbeider	Van Uffel Marcel	21.02.44	02.05.83
Onderwijzeres	Van Velthoven Hilde	27.04.60	16.01.86
Handlanger A4	Verboven André	20.11.29	16.09.83
Handlanger	Verheijen Jozef	08.09.59	16.05.84
Werkleider A3	Vogels Walter	21.09.55	01.10.85
Ongeschoold arbeider	Waignein Dimitri	27.06.46	02.05.83
Bewaker-Handlanger	Wijnants Emiel	08.02.60	02.05.84
Klerk-typiste	Zegers Ingrid	13.03.57	02.04.84

Personen in dienst geweest in het D.A.C. gedurende de periode van 1 september 1985 tot 31 augustus 1986

Handlanger A4	Michielsens Marc	06.03.60	16.09.83-19.03.86
Ongeschoold arbeider	Smets Leo	19.01.56	02.05.83-30.06.86
Animator A2	Van Deun Steven	13.12.60	02.05.84-31.10.85
Animator A2	Willems Michel	02.05.61	16.09.83-12.01.86

#### UITDIENSTTREDINGEN :

##### Vast personeel

Functie	Naam en voornaam	datum uitdiensttreding
Inspecteur van Politie	Van der Veken Flor	01.09.85 : pensioen
Keuropsteller	Peeters Jozef	01.01.86 : ontslag op eigen verzoek
Brandweerkorporaal	Smets Alfons	28.11.85 : overleden

Personen tewerkgesteld ingevolge de wetgeving op de stage van jongeren gedurende de periode van 1 september 1985 tot 31 augustus 1986

Klerk-stag. 4/5 opdracht	Petillon Françoise	05.02.85-05.02.86
Klerk-stag. 4/5 opdracht	Raets Hilde	26.03.85-25.03.86
Stag. Halfg. werkman	Scharlaeken Karel	28.03.85-27.03.86
Stag. Halfg. werkman	Hermans Leo	03.07.85-17.02.86
Stag. Halfg. werkman	Maes François	11.06.85-10.06.86
Half-time stagiaire werkv.	Maene Christel	28.11.84-28.11.85
Half-time stagiaire werkv.	Van Nyen Sonja	28.03.85-27.03.86
Half-time stagiaire werkv.	Cuynen Hélène	02.05.85-01.05.86
Half-time stagiaire werkv.	Smets Christiane	09.05.85-08.05.86
Half-time stagiaire werkv.	Vekens An	14.05.85-13.05.86
Half-time stagiaire werkv.	Peinen Daniëlle	23.05.85-22.05.86
Half-time stagiaire werkv.	Peeters Karine	23.05.85-22.05.86
Half-time stagiaire werkv.	Tuytelaers Kristine	23.05.85-22.05.86
Half-time stagiaire werkv.	Moeskops Anita	20.06.85-19.06.86
Half-time stagiaire werkv.	Van Steenberghe Christiane	03.07.85-02.07.86
Half-time stagiaire werkv.	Bertels Agnes	11.06.85-10.06.86
Half-time stagiaire werkv.	Matthijs Daniëlla	11.06.85-10.06.86

Personeel in dienst van het Stedelijk Lager Onderwijs op 31 augustus 1986

Naam en voornaam	Geboortedatum
Adriaensen Anne-Mie	10.12.45
Biermans Frans	18.08.43
Crols Hilde	04.09.37
Crols Hugo	24.07.39
De Peuter Maria	26.12.48
Dergent Jozef	29.05.41
Deroy Bernadette	03.07.51
Devolder Linda	12.01.53
De Wolf Agnes	26.09.52
Dirx Jozef	25.10.55
Druyts Eric	05.11.54
Engelen Paul	28.02.45
Freyne Maria	14.06.45
Goossens Marthe	17.04.46
Havermans Henri	16.10.43
Hertogs Clara - schoolhoofd	09.11.32
Heyns Herman - schoolhoofd	19.10.36
Hoskens Clara	04.05.45
In 't Ven Emilia	18.12.40
Janssen Dymphna	07.04.47
Leroy Josephine	24.02.31
Luyten Jozef	26.02.48
Mariën Marina	21.07.50
Mussels Richard	08.09.42
Peeters Myriam	07.02.51
Ravers Elisabeth	20.12.50
Sas Johan	14.12.54
Segers Guido	11.10.49
Segers Paul	21.08.46
Torfs Jules	16.08.38
Truyen Maria	15.07.50
Van den Eynde Willy	19.12.38

Van de Vliet Marie-Louise	12.06.51
Van Gorp Henri - schoolhoofd	12.08.30
Vanhout Walter	06.04.46
Van Kerkhoven Maria	28.09.39
Van Laarhoven Alois	26.01.44
Van Looveren Marleen	03.04.59
Van Mechelen Maria	10.08.30
Van Tulden Francine	30.04.47
Van Wolputte Emmy	30.09.49
Van Zummeren Paul	22.01.45
Verboven Paul	19.06.44
Verbruggen Hilde	24.01.55
Verhagen Lea	10.01.43
Vertessen Karel	09.01.49
Willems August	01.07.41

Personeel in dienst geweest van het Stedelijk Lager Onderwijs gedurende het schooljaar 1985-1986

Aerts Henri	06.06.49
Lavrijsen Marijke	30.12.57
Roefs Xavier	08.12.48
Sabbour Abdelhak	25.10.59
Van Tongerloo Ingrid	12.03.59
Robberechts Danielle	27.02.60
Rosseels Catharina	19.08.50
Peeters Huguette	22.12.43
Verbaeten Edith	27.09.51
Wouters Elisabeth	29.06.60
Exelmans Christel	14.10.64
Baelus Ingrid	17.03.60
Verheyen Lutgart	05.05.61
Van Dyck Magdalena	23.12.39
Boeckx Alice	25.04.58
Bruyninx Claudine	25.02.50
Vanspringel Ann	08.02.64
Clijmans Maria	15.10.62

Personeel in dienst van de Stedelijke Academie voor Schone Kunsten op 31 augustus 1986

Naam en voornaam	Geboortedatum	Datum indiensttreding
Baeten Elisabeth	23.01.52	04.10.76
Baudot Maria	17.08.37	23.01.78
Casteleyns Frank	09.05.57	01.09.81
Croenen Herman	03.02.35	20.09.65
De Wolf Walter	11.06.48	14.09.77
Diels Paulus	21.04.39	06.09.65
Dirkx Paulus	07.10.26	06.09.65
Heerman Godelieve	15.09.50	01.11.72
Hendrickx Simonne	19.03.49	15.09.70
Huet Raphaël	25.09.41	01.09.75
Janssens Ida	18.01.50	19.10.81
Keulemans Nathalie	11.01.30	01.09.72
Keustermans Jan	06.05.40	10.12.73

Luyten Marc	01.06.55	01.09.81
Proost Lutgardis	23.04.56	19.11.81
Schoeters Paul	11.06.44	08.01.68
Segers Lucas	26.02.55	16.11.82
Segers Marcus	06.08.50	08.01.79
Selen Marcellus	16.04.32	01.12.66
Smets Rita	02.08.46	01.01.68
Van der Plancke Frans	15.01.43	19.10.81
Van Deun Marc	05.12.56	01.03.80
Van Even Joannes	16.11.42	05.09.67
Van Riet Rosa	10.01.47	15.09.70
Veldeman François	14.01.51	01.09.79
Verbeek Augustinus - directeur	07.01.25	01.10.48
Verbert Yvonne	06.12.33	20.09.79
Verboven Simon	13.01.36	19.09.60
Coninckx Christiane	17.12.44	14.12.70
De Pillecyn Willy	26.01.33	01.01.68

Personeel in dienst geweest aan de Stedelijke Academie voor Schone Kunsten gedurende het schooljaar 1985-1986

Dobbelaere Frank	03.12.53
Lingier Luc	12.03.59
Sterckx Ignatia	03.01.52
Proost Lutgardis	23.04.56
Van den Berghe Annelies	11.01.59
Janssens Marleen	27.05.63
Arts Nadine	30.11.64

Personen in dienst van de Stedelijke Muziekacademie op 31 augustus 1986

Beckers Kamiel	27.04.33	14.04.70
Bloek Bernadette	04.01.51	24.04.76
Bulckens Stefaan	07.01.48	06.11.73
Cristiaensen Cyrillus	13.09.31	17.01.78
De Brauwer Jerome	25.06.35	01.01.59
De Busscher Leen	08.09.61	01.09.84
De Groot Yvonne	11.06.28	01.01.66
De Gruyter Jan	31.12.28	21.09.64
De Jonghe Franciscus	18.12.33	01.02.65
Dilles Chantal	18.11.60	01.10.81
Gevers Emmanuel	17.07.48	02.12.80
Janssens Jeanne	06.06.38	25.01.66
Kenis Frans	24.12.37	08.09.70
Koekkoek Maria	13.09.35	17.10.59
Kruithof Yves	26.06.58	01.09.81
Machielsen Johan	12.03.55	13.02.73
Mathews Roland	23.07.47	03.11.77
Mertens Marleen	14.07.57	09.01.78
Mertens Paul	13.08.56	01.09.76
Meyers Luc	24.04.55	16.10.79
Mols Maria-Theresia	18.11.33	14.11.67
Plas Wim	23.06.59	18.11.80
Pouch Dominique	14.01.57	01.09.81
Praet Leo - directeur	01.06.21	01.09.56
Praet Vincent	15.11.57	16.09.80
Rademakers Jozef	14.04.38	25.01.66

Ruttens Marie-Christine	01.09.59	20.09.82
Spillebeen Lutgard	19.09.49	07.05.75
Strynckx Anne-Marie	24.04.46	05.11.73
Teurlings Hilde	10.06.56	27.09.76
Van Bael Franciscus	12.10.44	15.01.71
Van Beveren Maria	13.06.46	28.01.76
Van Boven Martine	10.04.59	05.11.80
Van Eekert Robertus	23.01.32	01.01.66
Verdonck Marcus	29.01.58	03.10.81
Verheggen Hedwigis	30.11.37	14.09.64
Vermoesen Dirk	14.09.58	12.10.81
Verstockt Serge	28.02.57	01.10.81
Volders Rosalia	25.06.52	01.01.75
Wauters Jan	28.02.58	01.10.81
Baeten Eric	28.12.57	25.09.78
De Nève Lutgarde	26.06.61	01.09.83
Lommelen Johan	26.03.55	13.09.77
Van Beveren Alex	06.06.49	01.10.74
Van Hove Lucas	03.02.57	11.10.77
Vergote Alain	03.02.38	01.05.68

Personen in dienst geweest aan de Stedelijke Muziekacademie tijdens het schooljaar 1985-1986

Camps Anne	26.11.58
Muller Sonja	25.07.54
Pipeleers Stella	04.03.22
Van der Beele Adrienne	02.10.23
Aerts Hans	28.09.58
Boogaerts Hilde	24.08.61
Celen Stefaan	20.07.62
Claes Marc	24.12.60
Claessens Helena	28.04.60
Cornelis Griet	11.10.63
Deckers Marc	03.10.61
De Herdt Ingrid	25.04.63
Dergent Dirk	13.05.58
De Schepper Miranda	23.08.59
Engels Herman	22.05.47
Gysemans Goedele	22.07.62
Hermans Lucienne	12.11.60
Jansen Anny	29.05.58
Janssen Marc	28.08.58
Leyen Anne-Marie	12.10.60
Lenaerts Xavier	04.10.22
Leysen Maria	06.11.30
Mertens Paul	13.08.56
Note Joris	04.11.49
Pouch Dominique	14.01.57
Roets Rita	17.01.61
Rommes Lydia	22.10.62
Stefens Godelieve	08.10.59
Sussman Christine	12.09.37
Van Dyck Renatus	27.09.41
Van Mechelen Werner	16.12.61
Van Regenmortel Johannes	04.06.60
Vermeiren Jozef	11.02.56
Walbers Carine	26.08.59
Willems Maria	25.10.59
Wuyts Anne-Marie	30.03.61
Zaman Martine	21.01.61

Personen in dienst van het Stedelijk Hoger Handelsinstituut op 31 augustus 1986

<u>Naam en voornaam</u>	<u>Geboortedatum</u>	<u>Datum indiensttreding</u>
Adriaensen Jozef	07.11.41	01.09.69
Adriaensen Ludovicus	02.07.45	01.09.69
Artois Virginie	24.03.47	21.10.76
Baarendse Viviane	08.01.46	01.09.75
Baeten Hilde	15.01.61	26.11.81
Baeyens Ludo	17.03.51	01.09.75
Berens Johan	06.12.34	01.09.64
Bertels Robertus	18.09.38	01.09.63
Buyckx Christiane	14.08.55	01.09.79
Caers Marcel	02.09.37	01.09.64
Caethoven Marc	28.09.55	01.10.76
Claessens Leo	22.10.33	01.09.71
Clonen Lucien	22.10.38	21.09.73
Cools Marcel	12.12.55	01.09.80
Cornelissen Guido	28.09.50	01.12.81
Darmont Maria	20.05.53	01.09.74
De Backker Frans	11.10.33	01.10.74
De Backer Gerda	16.02.52	01.09.74
De Houwer Herman	21.01.45	01.09.79
De Kinderen Marc	29.09.52	01.09.79
De Marez Godelieve	29.09.45	22.01.79
De Ridder Hugo	13.04.28	16.10.74
Deroy Karel - directeur	03.04.37	16.03.64
De Wulf Jozef	29.04.32	01.09.69
Dielen Diana	16.06.55	25.09.78
Dieltiens Ingrid	28.03.61	20.09.82
Dionys Jozef	15.08.53	01.09.79
Dirx Hendrik	09.08.54	29.09.83
Dockx Franciscus	04.02.40	29.09.64
Dumont Piet	13.06.44	04.01.82
Duyck Gorik	28.10.52	01.09.74
Engelen Nic	20.09.40	03.09.62
Engelen Paulus	28.02.45	17.09.84
Fagoo Leo	06.05.43	01.09.81
Franssens Godelieve	19.10.58	06.10.81
Frederickx Jan	31.10.53	01.09.75
Geerts Eddy	24.11.42	03.09.62
Geysels Alfred	15.11.49	01.09.74
Gorris Marc	14.04.56	01.09.77
Gouwy Guido	30.03.37	01.09.65
Gustin Emiel	13.03.35	04.09.61
Hendrickx Ludo	04.03.39	03.11.64
Hens Marie-Claire	06.11.51	01.09.72
Heyns Hugo	08.03.39	01.09.64
Huybrechts Elisabeth	01.03.40	01.09.72
Jacobs Johan	28.11.40	01.09.63
Janssen Marleen	18.05.56	01.09.79
Langers Joannes	01.05.44	01.09.67
Lenaerts Denise	17.04.44	01.06.76
Luyten Yvonne	25.04.42	01.09.70
Matthijs Etienne	01.04.47	01.09.71
Meeus Maria	10.10.52	15.09.73
Meeuwis Huguette	26.09.42	01.10.73
Michiels Karel	14.05.53	01.09.80
Moonen Freddy	13.12.52	15.09.76

Nuyens Frans	18.02.36	11.10.60
Olyslager Veerle	16.04.54	01.09.74
Ooms Maria	25.02.58	01.09.81
Oorts Karel	07.05.56	03.10.79
Otten Martin	04.05.48	01.11.81
Paulussen Rudy	18.10.56	06.09.77
Pauwels Henricus	11.07.42	01.09.73
Proost Elisabeth	20.10.44	01.09.69
Reniers Maria	25.06.58	01.09.81
Sas Hilda	20.04.46	14.06.76
Segers Guido	11.10.49	15.09.70
Simoens Hilda	27.06.51	01.09.79
Taelman Willem	17.07.50	01.09.75
Van den Eynde Willy	19.12.38	24.09.84
Van de Vliet Walter	27.11.40	04.09.61
Vandeweyer Christiane	29.12.52	01.09.72
Van Geel Annelies	29.01.53	27.09.82
Van Gompel Luc	30.11.54	03.12.79
Van Gorp Jan	19.05.52	01.09.74
Vanhout Walter	06.04.46	17.09.84
Vanovermeire Pierre	11.01.35	01.09.75
Van Rompuy Helena	21.11.55	10.05.78
Van Rooy Jozef	06.04.48	20.05.76
Verbeek Roger	15.04.43	01.02.73
Verwaest Anne-Marie	13.09.53	15.09.73
Waltherus Yves	08.10.41	01.09.72
Weyts Ferdinand	07.10.42	01.09.64
Willems Marina	23.05.60	01.09.81
Willemsen Ludovicus	05.03.44	01.12.73

Tijdelijk personeel in dienst geweest van het Stedelijk Hoger Handelsinstituut gedurende het schooljaar 1985-1986

Appels Rachelle	12.10.56	12.05.81
Baumers Cristine	28.04.61	01.10.85
Brys Peter	26.07.63	08.10.85
Buckinx Anna	27.03.63	08.10.85
Bukenbergs Lea	27.03.56	17.09.85
Coenen Marcel	01.02.40	01.09.84
Cools Annemie	30.12.59	01.09.84
Cornelissen Lutgarda	24.12.59	13.10.83
Dierckx Marc	07.09.59	19.09.84
Driesen Leo	11.06.50	27.10.80
Exelmans Robert	01.03.53	01.10.84
Gladinez Daniel	23.03.58	01.09.84
Goorden Anne-Marie	15.06.49	26.03.84
Goormans Marc	15.05.49	03.01.83
Heylen Pieter	25.05.32	21.09.73
Janssen Daniel	08.04.60	25.10.83
Janssen Frederik	05.07.58	01.09.85
Janssens Marc	29.11.57	24.09.84
Laenen Erik	02.07.46	01.09.85
Loots Jean-Paul	23.12.52	04.11.85
Mangelschots Ivo	06.08.58	09.10.85
Marynissen Godelieve	04.05.60	01.12.81
Maris Luc	07.12.45	20.09.82
Mols Karel	09.12.51	01.10.85
Ooms André	07.03.60	08.10.84

Paulussen Johannes	28.10.55	01.10.85
Peeters Marc	05.08.53	01.10.85
Pelgroms Willy	19.06.47	08.10.82
Roggeman François	10.02.58	01.10.85
Segers Luc	08.07.58	29.09.83
Slaets Dirk	14.05.57	01.10.84
Spaepen Godelieve	26.08.52	07.01.85
Steevan Piet	22.11.63	01.09.85
Theys Sonja	18.02.63	01.09.84
Thierfeldt David	09.05.55	01.10.84
Van den Bosch Cristl	06.07.63	08.10.84
Van Elsacker Frans	07.02.45	26.03.84
Van Gorp Guido	17.02.54	08.10.84
Van Gorp Maria	11.10.60	06.01.86
Van Rompaey Elisabeth	26.11.63	04.11.85
Vanswevelt Anne	10.10.55	01.09.81
Van Tichelen Marie-Hélène	28.04.59	26.09.83
Van Wuytswinkel Ludovicus	10.60.61	01.10.85
Verhaegen Kirstina	15.04.56	08.10.84
Volders Diane	02.02.60	01.09.85
Wens Leo	08.07.60	08.10.84
Wouters Jozef	28.02.23	01.10.85
Bastiaens Dymphna	24.02.43	14.04.86
Cornelis Toon	10.09.60	04.11.85
Corrigan Karin	06.11.64	05.11.84
Jansen Myriam	02.08.65	06.01.86
Luyten Marina	04.12.57	06.01.86
Marynissen Siegfried	07.05.59	21.09.82
Meuleman Anne-Marie	30.09.61	14.02.84
Noyen Anne-Marie	19.08.57	29.09.82
Schram Bart	09.07.64	18.11.85
Thijs Joris	23.12.58	20.09.82
Van der Pas Marleen	14.10.59	11.03.85
Van Dijck Denise	14.09.59	05.06.84
Van Roy Johanna	05.08.60	07.11.85
Vermeeren Petrus	27.09.53	01.10.85
Verwaest Karine	17.11.60	24.02.86

Wijzigingen aan het administratief statuut :

Gemeenteraad dd. 20 december 1985:

- A. Art. 37 wordt aangevuld met de volgende bepaling :  
De tijd die nodig is voor het geven van bloedplasma tijdens de diensturen dient niet gerecupereerd te worden.
- B. Artikel 61 wordt opgeheven en vervangen door :  
Artikel 61  
Voor zover het bestuur het mogelijk acht, wordt aan het personeel de mogelijkheid geboden van een halftijdse of 4/5de tewerkstelling.
- C. Een artikel 61 bis wordt ingelast, luidende als volgt :  
Reglement inzake loopbaanonderbreking:  
1) Dit reglement is van toepassing op de statutaire personeelsleden van de Stad Turnhout, uitgezonderd op het personeel der stadsscholen. Het is niet van toepassing op de op proef benoemden.

2) De titularissen van navolgende gesubsidieerde ambten zijn van het voordeel van dit reglement uitgesloten : stafmedewerkers, sportfunctionarissen, bedienden- en onderhoudspersoneel van de Stedelijke Openbare Bibliotheek. De titularissen van de veiligheidskorpsen (politie- en brandweerpersoneel) zijn eveneens van het voordeel van dit reglement uitgesloten, tenzij de goede werking van de dienst niet in het gedrang komt.

De eventuele toelating wordt verleend door het College van Burgemeester en Schepenen.

3) Voor de personeelsleden die in aanmerking komen, wordt onderstaand systeem vastgesteld :

- toepassing van het systeem van de Ministeries voor de volledige onderbreking van voltijdse arbeidsprestaties;
  - toepassing van het systeem van de privé-sector voor de volledige onderbreking van deeltijdse prestaties en de halvering van volledige prestaties.
- Het akkoord van het College van Burgemeester en Schepenen dient schriftelijk gegeven.

4) De loopbaanonderbreking kan ten vroegste ingaan op 1 januari 1986.

Gemeenteraad dd. 05 mei 1986:

Artikel 2 - II - woonstverplichting - punten b) en c) van het administratief statuut voor de personeelsleden der stad Turnhout, gestemd door de Gemeenteraad in zitting van 2 oktober 1978, worden opgeheven en vervangen door :

- b) de woonplaats van alle personeelsleden moet gevestigd zijn op het Belgisch grondgebied.
- c) de woonplaats van de personeelsleden die navermelde functies bekleeden moet gevestigd zijn binnen het grondgebied van de gemeente :
- stadssecretaris, stadsontvanger, politieofficieren, dienstchef, ingenieur, bedrijfsleider-bedrijfsboekhouder, technicus/industriële ingenieur van de regie water en brandweerofficieren. Het politie- en brandweerpersoneel dient te wonen op het grond van de gemeente of in één der aanpalende gemeenten, nl. Baarle-Hertog, Ravels, Oud-Turnhout, Kasterlee (Tielen-Lichtaart), Vosselaar, Beerse, Lille (Gierle) of Merksplas, maar op max. 10 km van de brandweerkazerne voor het brandweerpersoneel en 10 km van het stadhuis voor wat het politiepersoneel betreft.

Wijzigingen aan het geldelijk statuut:

Gemeenteraad dd. 14 april 1986:

Artikel 14 van het geldelijk statuut van het gemeentepersoneel, gestemd in zitting van de gemeenteraad dd. 9 april 1973 en goedgekeurd door de heer Gouverneur der Provincie Antwerpen dd. 11 september 1973, wordt aangevuld met een par. 3 en 4, luidende als volgt :

Par. 3.-

=====

a) De in aanmerking komende diensten die overeenkomstig de art. 12 en 13 van onderhavig statuut in een ambt met volledige prestaties werden verricht, mogen voor 100 pct. worden meegerekend. Dit percentage wordt echter tot twee derde teruggebracht als die diensten door de personeelsleden, die een weddeschaal behorend tot weddegroep B genieten, werden verricht in een ambt dat bezoldigd wordt door een weddeschaal behorend tot weddegroep A.

b) De in aanmerking komende diensten die overeenkomstig de art. 12 en 13 van onderhavig statuut in een ambt met onvolledige prestaties werden verricht, kunnen onder dezelfde voorwaarden als de in a) bedoelde diensten worden meegerekend, doch naar rata van het aantal jaren dat zij zouden vertegen-

woordigen indien zij zouden verricht zijn in een ambt met volledige prestaties, vermenigvuldigd met een breuk waarvan de teller het werkelijk aantal wekelijkse arbeidsprestaties is en de noemer het aantal wekelijkse arbeidsprestaties, welke met volledige arbeidsprestaties overeenkomen.

c) In afwijking van wat in b) wordt bepaald, worden voor de duur van de periode van de verminderde prestaties uit hoofde van afwezigheid wegens persoonlijke aangelegenheid, de periodieke weddeverhogingen toegekend alsof het volledige prestaties betrof; na het beëindigen van de verminderde prestaties blijven die tussentijdse verhogingen verworven.

Par. 4.-

=====

a) Het verlof voor verminderde prestaties gewettigd door sociale of familiale redenen wordt geheel gelijkgesteld met periode van dienstactiviteit op grond waarvan het personeelslid zijn rechten op de bevordering tot een hogere wedde kan doen gelden.

Dit verlof wordt niet vergoed.

b) Het verlof voor verminderde prestaties om sociale of familiale redenen toegekend aan het personeelslid dat de leeftijd van vijftig jaar heeft bereikt of tenminste twee kinderen niet ouder dan veertien jaar ten laste heeft, wordt geheel gelijkgesteld met perioden van dienstactiviteit op grond waarvan het personeelslid zijn rechten op bevordering tot een hogere wedde kan doen gelden. Dit verlof wordt niet vergoed.

c) De afwezigheid wegens persoonlijke aangelegenheid wordt geheel gelijkgesteld met perioden van non-activiteit. Het personeelslid dat wegens persoonlijke aangelegenheid afwezig mag blijven behoudt evenwel zijn rechten op bevordering tot een hogere wedde. De afwezigheid wordt niet vergoed.

d) Het personeelslid dat de leeftijd van vijftig jaar heeft bereikt of tenminste twee kinderen niet ouder dan veertien jaar ten laste heeft en aan wie een afwezigheid wegens persoonlijke aangelegenheid is toegekend, geniet de wedde die verschuldigd is voor de verminderde prestaties, vermeerderd met het vijfde van de wedde die verschuldigd zou zijn voor de prestaties die niet worden verstrekt.

Wijzigingen aan het Gemeentelijk Pensioenreglement:

Gemeenteraad dd. 03 maart 1986:

Aan de vastbenoemde personeelsleden der stad Turnhout worden de voordelen toegekend die voortvloeien uit titel III van de wet van 15 mei 1984, betreffende de bepalingen inzake het onmiddellijk of uitgesteld pensioen voor een beperkte loopbaan, met behoud van de berekeningswijze voorzien in het bestaande statuut, zijnde per 45-sten.

Deze beslissing heeft uitwerking met ingang van 1 juni 1984.

Openschrijven van betrekkingen:

G.R. van 4 november 1985 :

Over te gaan tot het openverklaren van :

a) 4 betrekkingen van klerk

b) 4 betrekkingen van halfgeschoold werkman

op proef voor één jaar, met aanleg van een werfreserve voor de duur van één jaar.

G.R. 20 december 1985 :

Over te gaan tot het openverklaren, in tijdelijk dienstverband van :

- a) een betrekking van directeur aan de Stedelijke Muziekacademie;
- b) een betrekking van directeur aan de Stedelijke Academie voor Schone Kunsten, met mogelijkheid tot vaste benoeming na 2 jaar, en vaststelling van de aanwervingsvoorwaarden.

\*\*\*\*\*



TITEL III

GEMEENTEFINANCIEN

Verslag over de financiële toestand van de stad Turnhout op 30 augustus 1986, periode 01.09.1985 - 30.08.1986, overeenkomstig artikel 70 van de gemeentewet.

Vergelijking tussen de kastoestand op 30.08.1985 en 30.08.1986

	<u>30.08.1985</u>	<u>30.08.1986</u>
<b>A. Vreemde middelen (rek.leningen GK)</b>		
1. Algemene diensten	43.278.986	13.005.026
2. Grondregie	---	---
<b>Totaal vreemde middelen (A)</b>	<b>43.278.986</b>	<b>13.005.026</b>
<b>B. Eigen middelen</b>		
1. Algemene diensten		
- gewone dienst	-55.515.771	49.219.703
- buitengewone dienst	- 5.334.653	5.801.052
- order ontvangsten	60.966.624	48.479.320
- pensioenkas	307.564.872	346.965.351
<b>Totaal</b>	<b>307.681.072</b>	<b>450.465.426</b>
2. Grondregie	- 178.916	- 4.792.664
<b>Totaal eigen middelen (B)</b>	<b>307.502.156</b>	<b>455.258.090</b>
<b>Totaal bondi (A) + (B)</b>	<b>350.781.142</b>	<b>468.263.116</b>
	=====	=====
De eigen middelen zijn op volgende rekeningen gedeponereerd :		
a. speciën	372.313	119.711
b. postrekening	55.264	430.690
c. rct gemeentekrediet	28.210.004	39.886.906
d. rct aslk	2.248.575	1.605.913
<b>Vlottende middelen (C)</b>	<b>30.886.156</b>	<b>42.043.220</b>
e. termijnrekening gemeentekrediet	276.616.000	313.116.000
f. termijnrekening aslk	---	100.098.870
<b>Totaal termijnbeleggingen (D)</b>	<b>276.616.000</b>	<b>413.214.870</b>

Het kasverslag van 30 augustus 1985 gaf het volgende resultaat :

	<u>Ontvangsten</u>	<u>Uitgaven</u>
1. Algemene diensten	1.171.171.848	820.211.790
2. Grondregie	13.114.421	13.293.337
<b>Totaal</b>	<b>1.184.286.269</b>	<b>833.505.127</b>
<b>Saldo</b>	<b>350.781.142</b>	

In het grootboek werden volgende verrichtingen geregistreerd :

1. Algemene diensten		
- gewone dienst	528.889.804	584.405.575
- buitengewone dienst	65.951.966	28.007.633
- order	216.429.766	155.463.142
- pensioenkas	359.900.312	52.335.440
Totaal	1.171.171.848	820.211.790
2. Grondregie	13.114.421	13.293.337
Totaal	1.184.286.269	833.505.127
Saldo	350.781.142	

Het kasverslag van 30 augustus 1986 gaf het volgende resultaat :

	Ontvangsten	Uitgaven
1. Algemene diensten	1.337.491.221	874.020.769
2. Grondregie	13.080.355	8.287.691
Totaal	1.350.571.576	882.308.460
Saldo	468.263.116	

Stelt vast dat in de grootboeken volgende verrichtingen werden geregistreerd :

A. Algemene diensten		
- gewone dienst	655.249.230	606.029.527
- buitengewone dienst	43.784.267	24.978.189
- order ontvangsten	246.393.112	197.913.792
- pensioenkas	392.064.612	45.099.261
Totaal	1.337.491.221	874.020.769

B. Grondregie	13.080.355	8.287.691
Totaal	1.350.571.576	882.308.460
Saldo	468.263.116	

Balans DVO 30 augustus 1985

Code	Omschrijving	Ontvangsten	Uitgaven	Saldo
1100	Kasgeldfonds	2.000.000	0	2.000.000
5211	Legaat van Hemel kapitaal	116.000	0	116.000
5212	Legaat van Hemel opbrengst	11.093	0	11.093
5213	Legaat van Hemel prijzen	53.226	4.000	49.226
5300	Waarborgen algemeen	1.125.103	1.026.744	98.359
5310	Weddetoelagen MNOC	88.493.025	60.041.521	28.451.504
5320	Borgen ontbr.parkeerpl.	800.000	0	800.000
5391	Inhoudingen loonbeslag	329.783	302.030	27.753
5392	Fonds vakbondspremies	176.800	176.800	0
5399	Collectieve verzekering	452.466	1.368	451.098
5420	Borgen cultuurcentrum			
5430	Borgen S.H.H.I.	578.500	0	578.500
5500	Interne diensten	118.769	114.961	3.808
6100	Bedrijfsvoorheffing	73.500.430	56.809.725	16.690.705
6110	Bedrijfsv. artiesten	26.110	26.110	0
7100	Bijdrage R.S.Z.	28.735.221	23.623.990	5.111.231

7110	Matigingsbijdrage	2.644.817	1.814.132	830.685
7120	K.B. 227	1.242.823	536.611	706.212
7200	Compensatiekas	8.429.383	6.254.698	2.174.685
7400	Pensioen onderw.personeel	4.237.525	2.561.579	1.675.946
7500	Ziekteverz.gepensioneerden	729.895	479.904	249.991
8100	Andere gemeenten	68.562	61.459	7.103
8210	Borgen openbare werken	427.000	301.968	125.032
8211	Borgen op het huisvuil			
8212	Borgen bouwwerken	3.300	2.565	735
8300	Betalingen vreemd.	1.918.603	1.272.241	646.362
8309	Wijkverlichting	111.419	44.583	66.836
8399	Wachtbestand ogm	51.637	0	51.637
8500	TV-distributie	48.276	6.153	42.123

Totalen : 216.429.766 155.463.142 60.966.624

Pensioenkas

3100	Boni vorige jaren	290.044.934	12.000.000	278.044.934
3211	Werkn.bijdr.alg.diensten	12.494.667	3.764	12.490.903
3212	Werkn.bijdr. O.C.M.W.	12.343.072	0	12.343.072
3213	Werkn.bijdr.regie water	507.395	0	507.395
3221	Werkg.bijdr.alg.diensten	11.556.952	3.514	11.553.438
3222	Werkg.bijdr. O.C.M.W.	11.506.745	0	11.506.745
3223	Werkg.bijdr. regie water	473.233	0	473.233
3300	Begraafnisvergoeding	103.900	131.784	- 27.884
3410	Ouderdomsgepensioneerden	34.321	23.396.529	-23.362.208
3420	Overlevingsgepensioneerden	32.052	12.296.238	-12.264.186
3430	Tussenk.andere pensioenk.	186.473	583.687	-397.214
3600	Opbrengst kapitalen	16.616.568	3.719.774	12.896.794
3700	Kosten fin. instellingen		150	- 150
3900	Kredietverlening	4.000.000	200.000	3.800.000

Totaal 359.900.312 52.335.440 307.564.872

ALGEMEEN TOTAAL 576.330.078 207.798.582 368.531.496

Balans DVO 30 augustus 1986

Code	Omschrijving	Ontvangsten	Uitgaven	Saldo
1100	Kasgeldfonds	2.000.000		2.000.000
5211	Legaat van Hemel kapitaal	116.000		116.000
5212	Legaat van Hemel opbrengst	22.186		22.186
5213	Legaat van Hemel prijzen	41.226		41.226
5300	Waarborgen algemeen	92.359	34.548	57.811
5310	Weddetoelagen MNOC	94.599.224	83.252.436	11.346.788
5320	Ontbreken parkeerruimte	675.000	575.000	100.000
5391	Inh.loonbeslag	427.251	424.695	2.556
5392	Fonds vakbondspremies	177.200	177.200	0
5399	Collectieve verzekering	1.481.082	1.022.042	459.040
5430	Borgen S.H.H.I.	605.500		605.500
5500	Interne diensten	112.706	111.993	713
6100	Bedrijfsvoorheffing	77.705.419	60.826.692	16.878.727
6110	Bedrijfsvoorh.artiesten	57.017	16.218	40.799

7100	R.S.Z.	48.015.106	40.444.668	7.570.438
7110	Solidariteitsbijdrage	2.916.597	96.265	2.820.332
7120	R.S.Z. K.B. 36	897.375	2.613	894.762
7200	Compensatiekas	7.024.874	7.020.390	4.184
7400	Pens. onderw. personeel	4.875.903	69.365	4.806.538
7500	Ziekteverz. gepensioneerden	842.106	566.536	275.570
8100	Andere gemeenten	128.416	124.216	4.200
8210	Borgen openb. werken	504.000	451.500	52.500
8212	Borgen bouwwerken	1.100	1.100	0
8300	Betalingen vreemd	2.657.039	2.589.739	67.300
8309	Wijkverlichting	100.196	100.196	0
8380	Inhouding verlofgeld TP	11.169		11.169
8399	Wachtbestand ogm	274.719		274.719
8500	TV-Distributie	32.342	6.380	25.962

Totalen 246.393.112 197.913.792 48.479.320

Pensioenkas

3100	Boni vorige dienstjaren	335.260.677		335.260.677
3211	Werknemersbijdr. A.D.	12.942.824	743	12.942.081
3212	Werknemersbijdr. OCMW	6.401.373		6.401.373
3213	Werkn. bijdrage reg. water	608.465		608.465
3221	Werkg. bijdr. A.D.	12.082.320	694	12.081.626
3222	Werkgeversbijdr. OCMW	5.964.017		5.964.017
3223	Werkg. bijdr. regie water	567.895		567.895
300	Begraafnisvergoeding	126.373	25.602	100.771
3410	Ouderdomsgepensioneerden		25.276.924	-25.276.924
3420	Overlevingsgepensioneerden		12.876.482	-12.876.482
3430	Andere pensioenkassen	40.857	1.612.942	-1.572.085
3600	Opbrengst kapitalen	18.069.811	5.305.874	12.763.937

Totalen 392.064.612 45.099.261 346.965.351

Maandbalans 30 augustus 1986	Ontvangsten	Uitgaven	Saldi	eigen middelen	vreemde middelen
Gewone dienst	655.249.230	606.029.527	49.219.703	49.219.703	
Buitengewone dienst	43.784.267	24.978.189	18.806.078	5.801.052	13.005.026
Order ontvangsten	246.393.112	197.913.792	48.479.320	48.479.320	
Pensioenkas	392.064.612	45.099.261	346.965.351	346.965.351	
Subtotaal	1.337.491.221	874.020.769	463.470.452	450.465.426	13.005.026
Grondregie	13.080.355	8.287.691	4.792.664	4.792.664	
Totaal	1.350.571.576	882.308.460	468.263.116	455.258.090	13.005.026
<u>Detail eigen middelen</u>					
ASLK, Termijnbeleggingen				100.098.870	
Speciën				119.711	
Postrekening				430.690	
Gemeentekrediet, rct				39.886.906	
Gemeentekrediet, rek. 1 maand				313.000.000	
Gemeentekrediet, rek. 3 jaar				116.000	
Aslk				1.605.913	
Totaal eigen middelen				455.258.090	



Ontvangsten	Begrotingsraming	Erkende vordering	Verschil	Gedane inningen	Blijft te innen	Oninbaar	Realiseerbaar
Gewone	31.968.548	48.333.420	-16.364.872	28.038.243	20.295.177	105.921	20.189.256
Vorige jaren	1.105.797.594	519.167.010	586.630.584	500.851.561	18.315.449	5.821	18.309.628
Huidig jaar							
Buitengewone	111.877.398	140.203.760	-28.326.362	61.814.909	78.388.851	5.000	78.383.851
Vorige jaren	25.923.226	4.137.657	21.786.169	4.137.057	0	0	0
Huidig jaar							
Orderontvangsten	0	359.901.233	-359.901.233	359.900.312	921	0	921
Pensioenkas	0	216.704.519	-216.704.519	216.429.766	274.753	0	274.753
Andere							
Eindtotaal	1.275.566.766	1.288.446.999	- 12.880.233	1.171.171.848	117.275.151	116.742	117.158.409

Uitgaven	Begrotingskrediet	Aangewend	Gemandateerd	Betaald	Nog te betalen
Gewone	26.529.061	10.822.128	6.221.792	5.858.925	362.867
Vorige jaren	1.026.444.710	613.104.036	600.862.531	578.546.650	22.315.881
Huidig jaar					
Buitengewone	113.146.353	109.169.522	28.784.996	21.750.907	7.034.089
Vorige jaren	40.427.381	15.471.242	6.848.706	6.256.726	591.980
Huidig jaar					
Orderuitgaven	0	52.335.440	52.335.440	52.335.440	0
Pensioenkas	0	156.130.212	156.130.212	155.463.142	667.070
Andere					
Eindtotaal	1.206.547.505	957.032.580	851.183.677	820.211.790	30.971.887

Vergelijk ontvangsten en uitgaven 01.01.1985 - 30.08.1985

Ontvangsten	Erkende vorderingen	Oninbaar (min)	Totaal
Gewone	48.333.420	105.921	48.227.499
Vorige jaren	519.167.010	5.821	519.161.189
Huidig jaar			
Buitengewone	140.203.760	5.000	140.198.760
Vorige jaren	4.137.057		4.137.057
Huidig jaar	359.901.233		359.901.233
Pensioenkas	216.704.519		216.704.519
Andere			
Eindtotaal	1.288.446.999	116.742	1.288.330.257

Uitgaven	Aangewend	Verschil ontvangsten-uitgaven
Gewone	10.822.128	37.405.371
Vorige jaren	613.104.036	- 93.942.847
Huidig jaar		
Buitengewone	109.169.522	31.029.238
Vorige jaren	15.471.242	- 11.334.185
Huidig jaar	52.335.440	307.565.793
Pensioenkas	156.130.212	60.574.307
Andere		
Eindtotaal	957.032.580	331.297.677

Ontvangsten	Begrotingsra- ming	Erkende Vorderingen	Verschil	Gedane inmingen	Blijft te inmen	Orinbaar	Realiseerbaar
Gewone							
Vorige jaren	177.775.868	131.602.853	46.173.015	115.213.054	16.389.799	336.757	16.053.042
Huidig jaar	1.126.094.722	575.308.039	550.786.683	540.036.176	35.271.863	9.003	35.262.860
Buitengewone							
Vorige jaren	91.413.171	111.904.824	- 20.491.653	33.526.093	78.378.731	280.000	78.098.731
Huidig jaar	97.976.000	11.136.228	86.839.772	10.258.174	878.054	0	878.054
Order							
Pensioenkas	0	404.972.384	-404.972.384	392.064.612	12.907.772	0	12.907.772
Andere	0	246.902.371	-246.902.371	246.393.112	509.259	0	509.259
Eindtotaal	1.493.259.761	1.481.826.699	11.433.062	1.337.491.221	144.335.478	625.760	143.709.718

Uitgaven	Begrotingskrediet	Aangewend	Gemandateerd	Betaald	Nog te betalen
Gewone					
Vorige jaren	8.195.842	8.173.555	3.169.463	3.163.358	6.105
Huidig jaar	1.082.641.628	642.791.237	607.441.193	602.866.169	4.575.024
Buitengewone					
Vorige jaren	94.456.016	94.110.745	17.521.508	13.900.974	3.620.534
Huidig jaar	101.744.000	21.026.235	11.690.334	11.077.215	613.119
Order					
Pensioenkas	0	45.182.712	45.182.712	45.099.261	83.451
Andere	0	197.874.888	197.874.888	197.913.792	- 38.904
Eindtotaal	1.287.037.486	1.009.159.372	882.880.098	874.020.769	8.859.329

Vergelijk ontvangsten en uitgaven 01.01.1986 - 30.08.1986

Ontvangsten	Erkende vorderingen	Oninbaar (min)	Totaal
Gewone			
Vorige jaren	131.602.853	336.757	131.266.096
Huidig jaar	575.308.039	9.003	575.299.036
Buitengewone			
Vorige jaren	111.904.824	280.000	111.624.824
Huidig jaar	11.136.228		11.136.228
Order			
Pensioenkas	404.972.384		404.972.384
Andere	246.902.371		246.902.371
Eindtotaal	1.481.826.699	625.760	1.481.200.939

Uitgaven	Aangewend	Verschil ontvangsten-uitgaven
Gewone		
Vorige jaren	8.173.555	123.092.541
Huidig jaar	642.791.237	- 67.492.201
Buitengewone		
Vorige jaren	94.110.745	17.514.079
Huidig jaar	21.026.235	- 9.890.007
Order		
Pensioenkas	45.182.712	359.789.672
Andere	197.874.888	49.027.483
Eindtotaal	1.009.159.372	472.041.567

## Verordeningen van toepassing in het jaar 1985

040/361/01 Afgifte administratieve bescheiden	2.174.596
040/362/01 Verhaalbelasting : verwerving van de wegbedding	381.411
040/362/02 Verhaalbelasting : bestrating	748.083
040/362/03 Verhaalbelastingen leggen van trottoirs	352.376
040/362/04 Verhaalbelastingen leggen van riolen	766.204
040/363/61 Afhalen van vuilnis	16.970.050
040/363/63 Afhalen van nijverheidsvuil en grof vuilnis	0
040/363/64 Afhalen van verpakkingsmaterialen	307.500
040/363/71 Op het rioolnet aangesloten en/of aansluitbare gebouwen	8.170.206
040/364/11 Tewerkgesteld personeel	4.195.251
040/364/21 Drijfkracht	10.242.824
040/364/51 Drankslijterijen	472.170
040/364/54 Leurhandel	160.400
040/364/56 Drankgelegenheden die openblijven na het sluitingsuur	1.675.000
040/364/72 Reclameborden	691.800
040/364/94 Indirecte belasting op gevaarlijke, ongezonde en hinderlijke inrichtingen	88.750
040/365/11 Vertoningen en vermakelijkheden	4.560.465
040/365/13 Muziekinstrumenten en T.V.-toestellen	338.750
040/366/12 Plaatsrechten op markten : retributies	2.424.435
040/366/13 Kermiskramen- en wagens : belastingen op kermiswagens en andere belastingen op privé-eigendom	0
040/366/14 Kermiskramen- en wagens : retributies	3.847.338
040/366/22 Plaatsen van terrassen, tafels en stoelen	304.200
040/366/23 Parkeren	8.958.736
040/366/25 Standplaats frituurwagens	511.430
040/366/31 Benzine, olie- en persluchtpompen	146.250
040/367/21 Bouwen, verbouwen en schutsels	2.371.636
040/367/31 Balkons, loggia's en marquises	360.500
040/367/37 Niet-bebouwde gronden	6.050.250
040/367/39 Ontstentenis van parkeerruimte	750.000
040/367/42 Tweede verblijven	1.552.500
040/368/21 Luxe-paarden	47.000
040/371/01 Opcentiemen O.V. - 2.500 opc.	177.455.181
040/372/01 Opcentiemen P.B. - 9 % opc.	154.189.900
040/373/01 Opcentiemen, opdecimen en aanvullende belasting op motorrijtuigen : 20 en 40 fr.	7.503.631
040/374/02 Opcentiemen, opdecimen en aanvullende belastingen rijwielen zonder en met hulpmotor : 50 opc.	1.015.681
040/374/03 Opcentiemen, opdecimen en aanvullende belastingen motorrijwielen, plezierboten en vaartuigen : 15 - 10 %	3.445
040/375/01 Opcentiemen, opdecimen en aanvullende belastingen honden : 171,43 opcentiemen	581.400
040/466/01 Uitzonderlijke toelage K.B. 202	14.642.585

\* \* \* \* \*

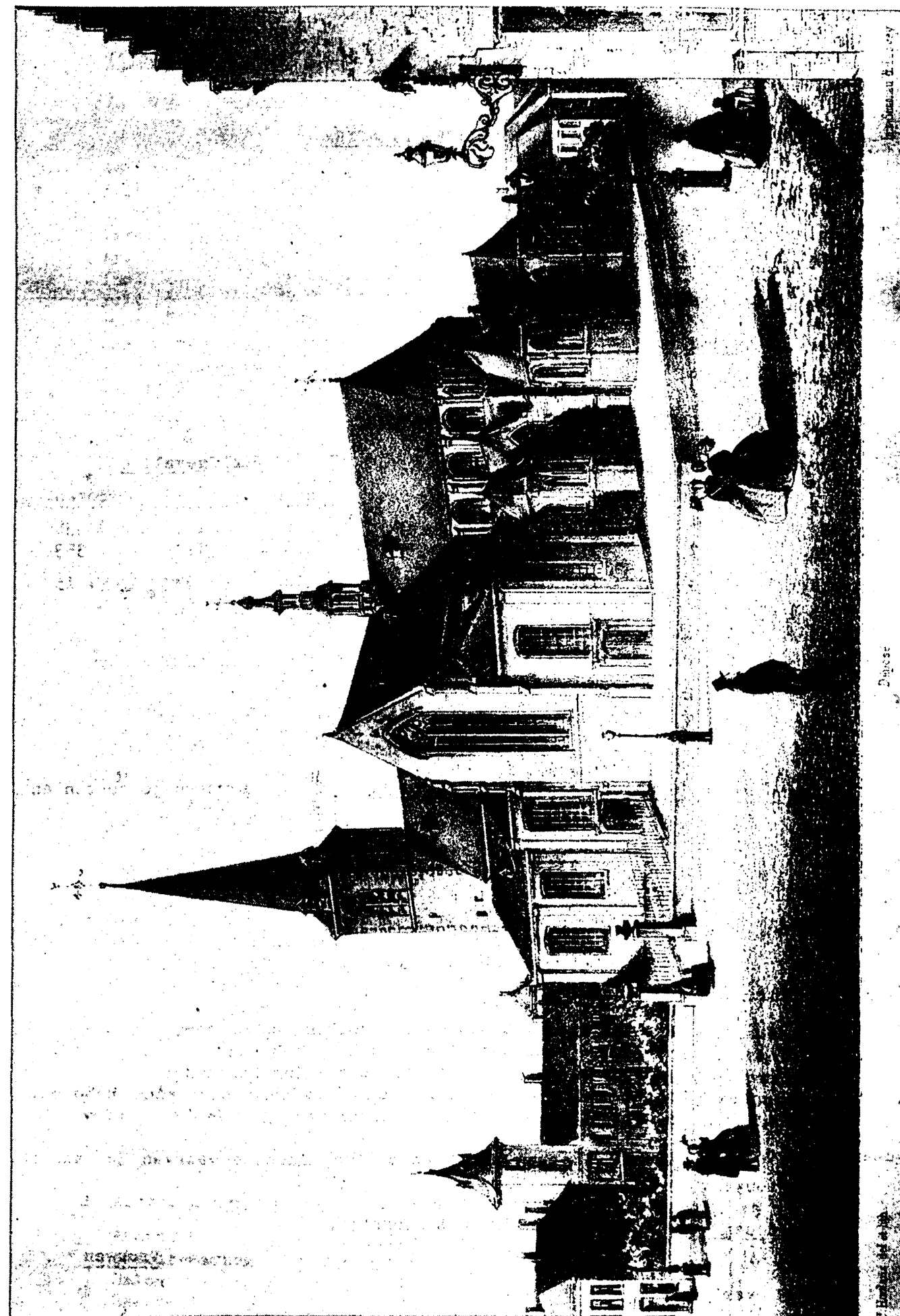

## T I T E L IV

\*\*\*\*\*

GEMEENTELIJKE DIENSTEN

## BURGERLIJKE STAND

\*\*\*\*\*

Staat der bevolking

Aantal inwoners op 31 december 1985 :

mannen : 18.332

vrouwen: 19.142

Totaal : 37.474

Burgerlijke Stand van de Turnhoutse bevolking

Jaar	Geboorten			Sterfgevallen		
	Mannen	Vrouwen	Totaal	Mannen	Vrouwen	Totaal
1984	249	245	494	188	150	338
1985	252	257	509	176	177	353
verschil :	+ 3	+ 12	+ 15	- 12	+ 27	+ 15

Meer geboren dan overleden

Jaar	Aantal
1984	156
1985	156
verschil	0

Doodgeboren en levenloos aangegeven kinderen (Niet inbegrepen geboorten en sterfgevallen).

Jaar	Aantal
1984	13
1985	8
verschil	- 5

In 1985 zijn in onze stad :

474 personen overleden die niet tot onze bevolking behoorden;  
 1862 kinderen geboren die niet tot onze bevolking behoren;  
 28 personen elders overleden die tot onze bevolking behoorden;  
 4 kinderen in het buitenland geboren die tot onze bevolking behoren;  
 12 kinderen elders geboren die tot onze bevolking behoren.

Tussen de 2371 geboorten waren er 62 onwettige kinderen waarvan 32 mannen en 30 vrouwen.

Leeftijd der overledenen Aangiften te Turnhout

	Mannen	Vrouwen
In 1985 overleden in onze stad :		
- beneden de 1 jaar oud :	3	0
- van méér dan 1 jaar oud :	438	386
	441	386

Tijdstip van overlijden Aangiften te Turnhout

In 1985 overleden in de maand :

	Mannen	Vrouwen
januari	42	37
februari	39	31
maart	36	25
april	30	42
mei	30	28
juni	42	29
juli	32	31
augustus	35	32
september	32	31
oktober	38	26
november	54	36
december	31	38
	441	386

Huwelijken

In 1985 werden 235 huwelijken gesloten.

Echtscheidingen

In 1985 werden 74 echtscheidingen overgeschreven.

Erkenning en wettigingen natuurlijke kinderen

(Opgetekend in de registers van de Burgerlijke Stand der gemeente ongeacht de woonplaats van het kind).

Natuurlijke kinderen erkend in 1985	Jongens	Meisjes
vóór de geboorteakte	0	0
in de geboorteakte	20	21
na de geboorteakte	14	9

Aantal gewettigde natuurlijke kinderen

	Jongens	Meisjes
- erkend voor het huwelijk door beide ouders	4	2
- erkend in de huwelijksakte door beide ouders	0	0
- erkend voor het huwelijk door één der ouders en in de huwelijksakte door de andere ouder	0	0
- erkend door een vonnis na het huwelijk	0	0
- door aanneming	5	1

Statistiek Burgerlijke Stand - geboorteaangiften

Totaal aantal aangiften van geboorten gedurende het jaar 1985 = 2371

- Aantal aangiften vangeboorten waarvan de ouders de Stad Turnhout bewonen : 509
- Aantal aangiften van geboorten waarvan de ouders woonden te :

Arendonk	122	Geel	50
Baarle-Hertog	14	Herentals	24
Balen	12	Hoogstraten	198
Beerse	146	Kasterlee	165
Brecht	30	Lille	92
Dessel	66	Malle	42

Meerhout	11	Rijkevorsel	112
Merksplas	101	Vosselaar	95
Mol	53	Westerlo	12
Oud-Turnhout	118	Wuustwezel	10
Ravels	164	Zoersel	14
Retie	106		

3. Verder nog	02 gemeenten met	9 geboorteaangiften
"	" 01 gemeente met	8 geboorteaangiften
"	" 01 gemeente met	7 geboorteaangiften
"	" 02 gemeenten met	6 geboorteaangiften
"	" 02 gemeenten met	5 geboorteaangiften
"	" 01 gemeente met	4 geboorteaangiften
"	" 04 gemeenten met	3 geboorteaangiften
"	" 04 gemeenten met	2 geboorteaangiften
"	" 26 gemeenten met	1 geboorteaangifte.

-----  
 Geboorten - Jaar 1985  
 -----

TURNHOUT	509		
Amsterdam (Ned.)	1	Kapellen	3
Antwerpen	6	Kasterlee	165
Arendonk	122	Kortenaken	1
Baarle-Hertog	14	Laakdal	3
Baarle-Nassau (Ned.)	2	Lebbeke	1
Balen	12	Leuven	7
Beerse	146	Lille	92
Beringen	1	Lommel	6
Bocholt	1	Lubbeek	1
Borgerhout	4	Malle	42
Brasschaat	1	Mechelen	1
Brecht	30	Meerhout	11
Breda (Ned.)	1	Merksplas	101
Bredene	1	Mol	53
Dessel	66	Niel	1
Edegem	1	Olen	9
Essen	1	Oud-Turnhout	118
Geel	50	Ranst	5
Genk	1	Ravels	164
Gent	5	Rebecq	1
Gistel	1	Retie	106
Grobbendonk	9	Rijkevorsel	112
Ham	3	Schilde	1
Hamont-Achel	1	Schoten	1
Hasselt	3	Sint-Niklaas	1
Hechtel-Eksel	1	Sri Lanka	1
Heist op den Berg	1	Tessenderlo	2
Herentals	24	Vorselaar	8
Herenthout	1	Vosselaar	95
Herselt	1	Westerlo	12
Hoogstraten	198	Wommelgem	2
Hulshout	1	Wuustwezel	10
Zandhoven	2		
Zoersel	14		

STEDELIJKE BEGRAAFPLAATSEN

\*\*\*\*\*

Aantal begravingen

- Kwakkelstraat : 150
- Steenweg op Merksplas : 252 (waaronder 9 kinderen beneden de 7 jaar)
19 verstrooiingen
5 bijzettingen in het columbarium
276

- Afstand van grondvergunningen : 1

Eerste verlenging voor een periode van 10 jaar : 1

Concessieprijs :

- grondvergunningen voor 30 jaar : 7.100 fr./m<sup>2</sup>
- eerste en tweede verlenging van vergunning voor 10 jaar : 2.850 fr./m<sup>2</sup>
- vergunning voor het bijzetten van een asurne in het columbarium voor maximum 30 jaar : 7.100 fr.
- grondvergunning voor het begraven van een asurne in volle grond voor maximum 30 jaar : 7.100 fr.
- een éénmalige verlenging van grondvergunning met 15 jaar (enkel van toepassing op de begraafplaats Kwakkelstraat voor grondvergunningen voor de duur van 50 jaar : 4.275 fr./m<sup>2</sup>).

\*\*\*\*\*

## BEVOLKING

\*\*\*\*\*

Werkelijke bevolking der gemeente op :

- januari 1986 : 37.438  
 - 31 december 1985 : 37.474

Samenstelling van de werkelijke bevolking in 1985:

- aantal Belgen 36.261  
 - aantal vreemdelingen in de bevolkingsregisters ingeschreven 1.132  
 - aantal vreemdelingen in het vreemdelingenregister ingeschreven 81

Verdere inlichtingen nopens de beweging van de bevolking tijdens 1985:

- aantal ingewekenen 1.381  
 - aantal huwelijken 235  
 - aantal geboorten 525  
 - aantal uitgewekenen 1.489  
 - aantal overlijdens 381

Verhoging van de bevolking : - mannelijke 7  
 - vrouwelijke 29  
 Totaal 36

a. mannen + 12 jaar  
 b. vrouwen + 12 jaar  
 c. jongens - 12 jaar  
 d. meisjes - 12 jaar

## STATISTIEK DER VREEMDELINGEN

Inwoners van	a	b	c	d	Inwoners van	a	b	c	d
Afghanistan					Egypte	1	1		
Albanië					El-salvador				
Algerië					Estland				
Amerika (V.S.)	1	1			Ethiopië		1		
Angola					Filipijnen				
Argentinië					Finland				
Australië					Frankrijk	5	6		2
Bangladesh					Gabon				
Barbados					Gambia				
Burundi					Ghana	1			
Bolivië					Griekenland	2			
Botswana					Groot-Britannië	8	4	2	
Brazilië					Guatemala				
Bulgarije					Guinea				
Cambodja					Guyana				
Canada	2				Haiti				
Centraal Afrika					Honduras				
Chili	1		1	3	Hongarije				
China (Volksrep.)	2	2	1	4	Hong-Kong				
Colombia					Ierland				
Costarika					IJsland				
Cuba					India			3	1
Cyprus					Indonesië	1			
Denemarken					Irak				
Duitsland (Bondsrep.)	16	6	1		Iran				
Duitsland (D.D.R.)					Israël				
Dominik.Republiek					Italië	37	19	6	7
Ecuador					Ivoorkust				

Inwoners van	a	b	c	d	Inwoners van	a	b	c	d
Jamaïca					Polen			1	
Japan					Portugal				
Joegoslavië	2				Roemenië				
Jordanië					Rwanda				
Kaapverd.Eiland.					Saoedi-Arabië				
Kameroen					Senegal				
Kongo					Seychellen				
Korea					Singapore				
Laos					Soedan	1			
Letland					Somalië				
Libanon					Spanje	6	2		
Libië					Sri-Lanka				
Litauwen					Suriname				
Luxemburg					Syrië				
Malawi					Taiwan				
Maleisië					Tanzanië				
Mali	79	40	14	17	Thailand				
Malta					Tibet				
Marokko	73	62	71	72	Togo				
Mauretanië					Tsjaad				
Mauritius					Tsjechoslowakije				
Mexico					Trinidad en Tobago				
Monaco					Tunesië	1			
Nederland	415	284	26	19	Turkije	3			
Nepal					Uruguay				
Nicaragua					U.S.S.R.	3			
Nieuw-Zeeland		1	1		Vaderlandslozen				
Nigeria					Venezuela				
Noorwegen		2			Niet-Nam				
Oeganda					Vluchtelingen(UNO ea)				
Onbepaald					Yemen				
Oostenrijk	2	2			Zaire				
Opper-Volta					Zimbabwe				
Pakistan	1	2			Zuid-Afrika	1			
Panama					Zweden		1		
Paraguay					Zwitserland		1		
Peru					Andere:Laotische	4	4	1	1

## STRUCTUUR DER BEVOLKING PER NATIONALITEIT

Nationaliteit	Heren	Vrouwen	Totaal
Duitsland/Bondsrep.	16	4	20
Oostenrijk	2	1	3
Spanje	6	2	8
Frankrijk	5	8	13
Groot-Brittannië	8	2	10
Griekenland	2		2
Noorwegen		2	2
Polen			
Zweden		1	1
Zwitserland		1	1
Italië	43	24	67
Nederland	423	294	717
Joegoslavië			

België	207	221	428
Indië			
Indonesië			
Filippijnen			
China/Volkrepub.	3	5	8
Pakistan	1	1	2
Turkije	3		3
Ghana			
Zuid-Afrika/rep.	1		1
Arabische rep. Egypte			
Marokko	133	116	249
Soedan			
Tunesië	1		1
Canada	2		2
Ver. Staten van Amerika	1		1
Nicaragua	1	1	2
Chili	1		1
Van Laotische herkomst	5	5	10
Vaderlandsloos	3		3
<b>TOTAAL :</b>	<b>867</b>	<b>688</b>	<b>1.555</b>

STATISTIEK OVER DE GEZINSSAMENSTELLING

		Aantal gezinshoofden														
	Zonder kind	Met één of meer kinderen														
		1	2	3	4	5	6	7	8	9	10	11	12	13	14	15
A	774	7	3	0	0	0	0	0	0	0	0	0	0	0	0	0
B	943	56	5	2	0	0	0	0	0	0	0	0	0	0	0	0
C	3759	2441	2230	777	218	61	23	7	0	3	0	0	0	0	0	0
D	147	100	66	23	1	0	1	0	0	0	0	0	0	0	0	0
E	321	62	20	3	3	0	0	0	0	0	0	0	0	0	0	0
F	1439	253	81	27	4	5	0	0	0	0	0	0	0	0	0	0
G	333	38	15	6	0	0	1	0	0	0	0	0	0	0	0	0
H	181	145	96	33	7	1	0	0	0	0	0	0	0	0	0	0
I	6	0	0	0	0	0	0	0	0	0	0	0	0	0	0	0
J	4	0	1	0	0	0	0	0	0	0	0	0	0	0	0	0
K	2	0	0	0	0	0	0	0	0	0	0	0	0	0	0	0
L	0	0	0	0	0	0	0	0	0	0	0	0	0	0	0	0
<b>T</b>	<b>7909</b>	<b>3102</b>	<b>2517</b>	<b>871</b>	<b>233</b>	<b>67</b>	<b>25</b>	<b>7</b>	<b>0</b>	<b>3</b>	<b>0</b>	<b>0</b>	<b>0</b>	<b>0</b>	<b>0</b>	<b>0</b>

Kode : A : ongehuwde man	784
B : ongehuwde vrouw	1006
C : gehuwde man	9519
D : gehuwde vrouw	338
E : weduwnaar	409
F : weduwe	1809
G : gescheiden man	393
H : gescheiden vrouw	463
I : man gescheiden van tafel en bed	6
J : vrouw gescheiden van tafel en bed	5
K : man zonder informatie 120	2
L : vrouw zonder informatie 120	0
<b>T : Algemeen Totaal</b>	<b>14734</b>

Grafiek van het aantal inwoners volgens de ouderdom : TOTAAL

MANNEN		VROUWEN		TOTAAL	
Leeftijd	Aantal	Grafiek	Grafiek	Aantal	Leeftijd
98-99	0			0	98-99
97-98	1			3	97-98
96-97	1			1	96-97
95-96	0			4	95-96
94-95	1			6	94-95
93-94	2			6	93-94
92-93	3			7	92-93
91-92	2			10	91-92
90-91	2			20	90-91
89-90	2			19	89-90
88-89	3			34	88-89
87-88	4			30	87-88
86-87	5			40	86-87
85-86	6			54	85-86
84-85	7			60	84-85
83-84	8			77	83-84
82-83	9			51	82-83
81-82	10			111	81-82
80-81	11			53	80-81
79-80	12			121	79-80
78-79	13			143	78-79
77-78	14			147	77-78
76-77	15			155	76-77
75-76	16			146	75-76
74-75	17			167	74-75
73-74	18			181	73-74
72-73	19			162	72-73
71-72	20			152	71-72
70-71	21			159	70-71
69-70	22			129	69-70
68-69	23			127	68-69
67-68	24			121	67-68
66-67	25			159	66-67
65-66	26			207	65-66
64-65	27			200	64-65
63-64	28			186	63-64
62-63	29			155	62-63
61-62	30			157	61-62
60-61	31			225	60-61
59-60	32			153	59-60
58-59	33			189	58-59
57-58	34			225	57-58
56-57	35			232	56-57
55-56	36			220	55-56
54-55	37			231	54-55
53-54	38			259	53-54
52-53	39			215	52-53
51-52	40			222	51-52
50-51	41			235	50-51
49-50	42			229	49-50
48-49	43			159	48-49
47-48	44			227	47-48
46-47	45			235	46-47
45-46	46			210	45-46
44-45	47			191	44-45
43-44	48			206	43-44
42-43	49			206	42-43
41-42	50			228	41-42
40-41	51			229	40-41
39-40	52			247	39-40
38-39	53			244	38-39
37-38	54			249	37-38
36-37	55			223	36-37
35-36	56			227	35-36
34-35	57			253	34-35
33-34	58			256	33-34
32-33	59			265	32-33
31-32	60			284	31-32
30-31	61			314	30-31
29-30	62			318	29-30
28-29	63			323	28-29
27-28	64			346	27-28
26-27	65			379	26-27
25-26	66			348	25-26
24-25	67			369	24-25
23-24	68			343	23-24
22-23	69			401	22-23
21-22	70			375	21-22
20-21	71			364	20-21
19-20	72			258	19-20
18-19	73			289	18-19
17-18	74			255	17-18
16-17	75			292	16-17
15-16	76			303	15-16
14-15	77			240	14-15
13-14	78			224	13-14
12-13	79			157	12-13
11-12	80			206	11-12
10-11	81			178	10-11
09-10	82			172	09-10
08-09	83			216	08-09
07-08	84			153	07-08
06-07	85			152	06-07
05-06	86			220	05-06
04-05	87			233	04-05
03-04	88			210	03-04
02-03	89			218	02-03
01-02	90			242	01-02
00-01	91			257	00-01
TOT. :	18.299			19.137	Totaal

DOMEINEN

\*\*\*\*\*

Aankoop

Regie voor Grond en Bouwbeleid :  
 Wed. Raeymaekers-Steemans  
 perceel grond gelegen in de Kwakkelstraat 350.000 fr.

Stad Turnhout :  
 N.V. Philips  
 2 percelen gelegen in de Slachthuisstraat 276.000 fr.

O.C.M.W.-Turnhout  
 perceel beddinggrond gelegen in de Schorvoortstraat 8.960 fr.  
 (vergoeding) 5.650 fr.

290.610 fr.

Ruiling

I.O.K. :  
 beddinggronden verlaten en nieuwe wegen en waterlopen  
 in industriezones Turnhout kosteloos

Aanvaarding

Fam. Nuyens  
 percelen grond gelegen in de bedding van de wegenis van  
 de Emiel Fleerackersstraat kosteloos

Regie van Telegrafie en Telefonie  
 perceel grond gelegen hoek Heilig Hartstraat/Vla-  
 mingenstraat kosteloos

Verkoop

Regie voor Grond- en Bouwbeleid :  
 Van der Vliet-Vanhove J.  
 perceel K.M.O.-grond gelegen Noord-Brabantlaan 788.000 fr.

N.V. P. Heeren-Beheer  
 2 percelen grond gelegen aan de binnengordel Parklaan 2.400.000 fr.

N.V. Trend Design  
 perceel K.M.O.-grond gelegen Noord-Brabantlaan 3.069.000 fr.

P.V.B.A. Diamweg  
 perceel K.M.O.-grond gelegen Noord-Brabantlaan 2.267.175 fr.

8.524.175 fr.



## Stad Turnhout :

P.V.B.A. Verbeeck-Robberechts  
perceel grond gelegen industriezone Steenweg op Gierle/  
hoek Muizenvenstraat 7.479.250 fr.

Verhuring

## Regie voor Grond- en Bouwbeleid :

Hugo Meeus  
stadswoning Kongostraat 64 - vanaf 1 oktober 1985

Brahim Alkodase-Kaiddour  
stadswoning Kongostraat 30 - vanaf 1 oktober 1985

Leopold Mariën  
stadswoning Kongostraat 62 - vanaf 1 maart 1986

## Stad Turnhout :

Regie Water Stad Turnhout  
gedeelte stadsgebouwencomplex in de Lindestraat -  
ingang 1 april 1985

Proces-verbaal van overgave en overname

Dienst voor de Scheepvaart  
strook grond linkeroever kanaal Dessel-Schoten

Gebruiksovereenkomst

Ministerie van Onderwijs (Rijksbasisschool Zuid)  
klaslokaal Rijksbasisschool Zuid - vanaf 1 maart 1986

- Overname Zuiveringsstation en rioolcollectoren door de V.W.Z.

Op basis van de in de omzendbrief dd. 20.02.1985 van de Gemeenschapsminister J.Lenssens vermelde procedure werden de dossiers samengesteld inzake de overname van het zuiveringsstation en de rioolcollectoren door de V.W.Z.

Deze dossiers werden op 12.11.1985 afgegeven op de V.W.Z., buitendienst Herentals.

Tot op heden is er geen verder nieuwsterzake ontvangen vanwege de V.W.Z.

- Restauratie Sint-Pieterskerk

- \* Binnen- en buitenrestauratie;
- \* Vernieuwen elektrische installatie;
- \* Demonteren van het orgel;

De 3 betreffende aannemers hebben, op vraag van de stad, reeds voor de 5de maal de geldigheidstermijn van hun bieding met 6 maanden verlengd.

Begin augustus werd een kopie ontvangen van een brief dd. 1 augustus 1986 van Gemeenschapsminister P. Dewael, waarin hij mededeelt dat hij op 1 augustus 1986 de drie respectievelijke beloftes van toelage heeft ondertekend en dat de dossiers verder zullen afgehandeld worden door de bevoegde administraties.

Tot op heden zijn de ondertekende beloftes van toelage nog niet op de stad toegekomen.

- Herstellingswerken aan de O.L.Vrouw-Middelareskerk

Met brief dd. 23 januari 1986 werd door de stad bij de betrokken Gemeenschapsminister een aanvraag ingediend voor het bekomen van een verhoogde staatssubsidie.

Hierover is tot op heden nog geen antwoord ontvangen.

- Huis Metten Thoren - KaartenmuseumA. Nieuwbouw

Geen verdere evolutie in dit dossier.

B. Restauratie

In zitting van 14 april 1986 besloot de Gemeenteraad :

- \* goedkeuring te hechten aan het aangepaste definitief ontwerp, met een aangepaste en geactualiseerde kostenraming van 52.100.130 fr. (inclusief B.T.W.);
- \* deze werken te gunnen bij middel van een openbare aanbesteding;
- \* de bevoegde departementen en het provinciebestuur om een maximale betoelaging te verzoeken;

Het dossier werd op 17 april 1986 voor gepast gevolg overgemaakt aan het Provinciebestuur.

Met brief dd. 15 juli 1986 deelde de Gouverneur mee dat hij goedkeuring heeft gehecht aan de gemeenteraadsbeslissing dd. 14 april 1986 en dat het dossier werd doorgezonden naar de Gemeenschapsminister van Cultuur.

- Verbouwingswerken aan het Stedelijk Jeugdcentrum "WOLLEWEI"

In zitting van 14 april 1986 besloot de Gemeenteraad :

- \* goedkeuring te hechten aan het definitief ontwerp, met een kostenraming (inclusief B.T.W.) van 30.522.584 fr. (fase A) en 8.207.399 fr. (fase B);
- \* deze werken te gunnen bij middel van een openbare aanbesteding;
- \* het bevoegde departement om een maximale staatsbetoelaging te verzoeken.

Het dossier werd op 22 april 1986 voor gepast gevolg overgemaakt aan het Provinciebestuur.

Met brief dd. 15 juli 1986 deelde de Gouverneur mee dat hij goedkeuring heeft gehecht aan de gemeenteraadsbeslissing dd. 14 april 1986 en dat het dossier werd doorgezonden aan de Gemeenschapsminister van Cultuur.

In zitting van 14 april 1986 hechtte de gemeenteraad goedkeuring aan de aangepaste overeenkomst af te sluiten met de tijdelijke associatie "Croenen-Groep 5". De Gouverneur nam op 23 mei 1986 akte van deze beslissing.

De aangepaste overeenkomst werd ondertekend op 18 juni 1986.

- Groenhuis

A. Restauratie

Geen verdere evolutie in dit dossier.

B. Renovatie van het aan het Groenhuis palend woonhuis

Met schrijven dd. 3 september 1985 deelde de Gemeenschapsminister M. Galle mee dat in het kader van de herwaardering van dorp en platteland deze werken in aanmerking komen voor een subsidie van 60 %. In zitting van 9 september 1985 besloot het College dat de mogelijkheden van de gebouwen dienden onderzocht te worden en dat hierover een kosten-batenanalyse diende gemaakt. Dit onderzoek is heden nog niet afgerond.

- Bouwen van 17 bejaardenwoningen en 3 appartementen achter het Groenhuis

Geen verdere evolutie in dit dossier.

- Vernieuwen van de filterinstallatie van het zwembad Kursaal

Geen verdere evolutie in dit dossier.

- Aanpassingswerken omkleedruimten zwembad Stadspark

In zitting van 16 september 1985 besloot de Gemeenteraad:

- \* goedkeuring te hechten aan het definitief ontwerp, met een kostenraming van 19.992.792 fr. (inclusief B.T.W.);
- \* deze werken te gunnen bij middel van een openbare aanbesteding;
- \* het betrokken departement te verzoeken hiervoor de maximale overheidssubsidie te willen verlenen.

Het dossier werd op 23 september 1986 voor gepast gevolg overgemaakt aan het Provinciebestuur.

Met brief dd. 16 december 1985 deelde de Gouverneur mee dat hij goedkeuring heeft gehecht aan de gemeenteraadsbeslissing dd. 16 september 1985 en dat het dossier werd doorgezonden naar de Gemeenschapsminister van Cultuur.

- Verwijderen en vervangen van de akoestische asbestisolatie van de schouwburg van het Cultureel Centrum.

De werken werden voorlopig aanvaard op 14 februari 1986.  
De totale eindafrekening bedraagt 15.799.163 fr. (inclusief B.T.W.).

- Aanleg nieuwe atletiekpiste met kampstanden in het Stadspark

In zitting van 2 juni 1986 besloot de gemeenteraad:

- \* goedkeuring te hechten aan het door de stedelijke technische dienst opgemaakte definitief ontwerp, met een kostenraming van 27.091.350 fr. (niet-waterdoorlatende verharding) - 27.006.671 fr. (water doorlatende verharding);
- \* deze werken te gunnen bij middel van een algemene offerteaanvraag onder de vorm van een wedstrijd;
- \* de betrokken minister om een maximale staatstoelage te verzoeken.

Het dossier werd op 5 juni 1986 voor gepast gevolg overgemaakt aan het Provinciebestuur.

Met brief dd. 25 augustus 1986 deelde de Gouverneur mee dat hij goedkeuring heeft gehecht aan de gemeenteraadsbeslissing dd. 2 juni 1986 en dat het dossier werd doorgezonden aan de Gemeenschapsminister van Cultuur.

Werken aan stadsgebouwen

Uitvoeren tegelwerken in stadswoningen Kongostraat

Het College van Burgemeester en Schepenen, in zitting van 28 mei 1985 vertrouwde de uitvoering van deze werken toe aan de laagste bieder, de heer Sneyers Cyriel, Maria van Zimmerenstraat 8, 2300 Turnhout mits de prijs van 479.879 fr. inclusief B.T.W.

Nadat de borg van 42.000 fr. gestort werd door de aannemer, werd het bevel tot aanvang gegeven op 2 september 1985.

Het werk dient voltooid te worden binnen de termijn van 80 werkdagen. Zij werden uitgevoerd in de periode van 2 september 1985 - 18 oktober 1985.

De voorlopige oplevering vond plaats op 12 november 1985, waarna de helft van de borg werd vrijgegeven.

De eindafrekening bedroeg 479.879 fr. inclusief B.T.W.

Vervangen plastiekwand in sporthal, Steenweg op Zevendonk

De bestaande plastiekwand in de stedelijke sporthal, Steenweg op Zevendonk werd vervangen door metalen ramen.

Deze werken werden uitgevoerd door de firma Couwenberg en Schellens, Elzenstraat 20, 2390 Ravels mits de prijs van 634.793 fr. inclusief B.T.W. in de periode 18 juni 1985 - 14 augustus 1985, zijnde 22 werkdagen.

De voorlopige oplevering vond plaats op 10 september 1985 waarna de helft van de gestelde borg werd vrijgegeven.

Schilderwerken aan voorgevel A.S.K., Gemeentestraat

De borgsom van 35.000 fr. werd door de firma Van Dael, Vrijheid 2, 2370 Arendonk gestort voor de uitvoering van schilderwerken aan de voorgevel van de A.S.K., Gemeentestraat.

De werken werden begonnen op 1 mei 1985 en waren uitgevoerd op 9 augustus 1985.

De voorlopige aanvaarding vond plaats op 12 september 1985.

De eindafrekening bedroeg 398.515 fr. inclusief B.T.W.

Schilderwerken aan Kapel van Nazareth, Steenweg op Merksplas

Na de storting van 22.000 fr. door de firma Gebruers, Gasthuisstraat 11, 2440 Geel, werd het bevel tot aanvang der schilderwerken aan de Kapel van Nazareth, Steenweg op Merksplas, gegeven op 1 mei 1985.

De aannemer voerde de werken uit op 44 werkdagen.

Na de voorlopige oplevering op 13 september 1985 werd de helft van de gestelde borg terug vrijgegeven.

De eindafrekening bedroeg 246.402 fr. inclusief B.T.W.

Roofingwerken aan het dak van de garage O.W. en prefab-lokalen

Bij de opening der biedingen die plaatsvond op 22 oktober 1985 werden er vijf inschrijvingen ingediend voor de uitvoering van roofingwerken aan het dak van de garage van de dienst openbare werken (lot 1) en aan het dak van de prefab-lokalen (lot 2), Grote Markt 1, Turnhout. In zitting van 4 november 1985 vertrouwde het Schepencollege lot 1, toe aan de firma Segers, Sint-Antoniusstraat 14, 2360 Oud-Turnhout mits de prijs van 359.525 fr. inclusief B.T.W.

Lot 2 werd niet toegewezen wegens het overschrijden van de kostenraming zijnde 907.831 fr. met meer dan 10 %.

In zitting van 28 november 1985 werd het aangepast ontwerp voor lot

2 goedgekeurd door de gemeenteraad. De nieuwe kostenraming bedroeg 948.222 fr. inclusief B.T.W.

De werken werden door het College van Burgemeester en Schepenen, in zitting van 9 december 1985 eveneens toevertrouwd aan de firma Segers mits de prijs van 939.676 fr. inclusief B.T.W.

Na de storting van de nodige borgsommen werd het bevel tot aanvang der werken gegeven op 2 juni 1986 voor lot 1 en 12 mei 1986 voor lot 2.

De roofingwerken aan de prefab-lokalen werden uitgevoerd in de periode 12 mei 1986 - 9 juni 1986, zijnde 17 werkdagen.

De werken aan het dak van de garage O.W. werden uitgevoerd op 4 werkdagen; nl. van 2 juni 1986 - 9 juni 1986.

De voorlopige oplevering van beide werken vond plaats op 24 juni 1986. De eindafrekening bedroeg 374.746 fr. inclusief B.T.W. voor lot 1 en 949.157 fr. inclusief B.T.W. voor lot 2.

#### Vernieuwen dakbedekking pastorie H. Hart

Op 26 september 1985 werd er aan 6 aannemers prijs gevraagd voor het vernieuwen van de dakbedekking van het hoofddak van de pastorie H. Hart, Kruishuisstraat 73 te Turnhout.

Er werden vier prijzen ingediend.

Het College van Burgemeester en Schepenen, in zitting van 28 oktober 1985 besloot de uitvoering der werken toe te vertrouwen aan de pvba Heylen Domin, Hoog Heultje 14-16, 3180 Westerlo mits de prijs van 143.142 fr. inclusief B.T.W.

De uitvoeringstermijn nam aanvang op 28 april 1986. Het werk diende voltooid te zijn binnen de termijn van 20 werkdagen.

De aanvaarding der werken vond plaats op 30 mei 1986.

De eindafrekening bedroeg 150.050 fr. inclusief B.T.W.

#### Levering C.V.-installatie school Prinsenstraat

Per aangetekend schrijven werd er op 12 november 1985 aan negen firma's prijs gevraagd voor het leveren van centrale verwarmingsketels, verwarmingselementen en bijhorigheden voor de stedelijke lagere school Prinsenstraat, Kongoplein 2 te Turnhout.

Bij de opening der biedingen op 5 december 1985 werden er vijf biedingen ingediend.

Het Schepencollege vertrouwde de levering toe aan de laagste bieder, nl. n.v. Loodfabriek Van Machelen, depot Kempen, Lindendreef 11, 2350

Beerse mits de prijs van 462.078 fr. inclusief B.T.W.

De materialen werden geleverd op 22 april 1986.

De plaatsing van de nieuwe installatie gebeurde door stadspersoneel, in eigen beheer, tijdens de grote vakantie 1986.

#### Vernieuwen roofing-dakbedekking museum Taxandria

De vernieuwing van de roofing-dakbedekking van het plat dak van het museum Taxandria, Mermansstraat werd door het Schepencollege toevertrouwd aan de firma Atab, d'Herbouvillekaai 80, 2000 Antwerpen mits de prijs van 481.118 fr. inclusief B.T.W., overeenkomstig de inschrijving dd. 21 oktober 1985.

Na de storting van de borgsom ten bedrage van 42.000 fr. door de firma werd bevel tot aanvang gegeven op 1 september 1986.

Het werk dient voltooid te zijn binnen de termijn van 30 werkdagen.

#### Vernieuwen dakbedekking prefab-lokalen school Prinsenstraat

Nadat er prijs gevraagd werd aan 8 firma's voor het vernieuwen van

de dakbedekking van de prefab-lokalen in de stedelijke school Prinsenstraat, vertrouwt het College van Burgemeester en Schepenen, in zitting van 28 oktober 1985 de werken toe aan de firma Segers Eddy, Sint-Antoniussstraat 14, 2360 Oud-Turnhout mits de prijs van maximaal 450.000 fr. inclusief B.T.W. overeenkomstig de inschrijving dd. 15 oktober 1985.

De leninggelden werden aangevraagd en goedgekeurd op 17 januari 1986. Het bevel tot aanvang der werken werd gegeven op 25 augustus 1986. De aannemer kreeg een uitvoeringstermijn van 20 werkdagen.

#### Aanpassingswerken in het jeugdcentrum Wollewei

De gemeenteraad, in zitting van 4 november 1985 hechtte zijn goedkeuring aan de verantwoordingsnota, opgemaakt door de dienst Openbare Werken inzake de aanpassingswerken in het jeugdcentrum Wollewei.

De kostenraming voor de levering van de materialen, nodig voor de uitvoering in eigen beheer werd vastgesteld op 400.000 fr. inclusief B.T.W. De gunning gebeurde door middel van bestelbons.

#### Onderhoudswerken in het Stedelijk Hoger Handelsinstituut

In zitting van 4 november 1985 ging de gemeenteraad akkoord met de verantwoordingsnota, opgemaakt door de dienst openbare werken inzake de onderhoudswerken in het stedelijk hoger handelsinstituut te Turnhout. De kostenraming voor de levering van de materialen, nodig voor de uitvoering in eigen beheer, werd vastgesteld op 300.000 fr.

De levering van de materialen gebeurde onderhands, door middel van bestelbons.

#### Aanpassings- en herstellingswerken in de gebouwen van het Stedelijk Hoger Handelsinstituut

De gemeenteraad, in zitting van 30 juni 1986 ging akkoord met de verantwoordingsnota dd. 16 juni 1986, opgemaakt door de dienst Openbare Werken inzake de voorziene uitgaven voor de aanpassings- en herstellingswerken aan de gebouwen van het stedelijk hoger handelsinstituut.

De kostenraming voor de levering van de materialen, nodig voor de uitvoering in eigen beheer, werd vastgesteld op 300.000 fr. te gunnen door middel van bestelbons, die werden opgemaakt in de maand augustus 1986.

#### Levering en plaatsing sanitaire akkommodatie in het woonwagenvak

De gemeenteraad, in zitting van 4 november 1985 hechtte zijn goedkeuring aan het ontwerp, opgemaakt door de technische dienst inzake de levering en plaatsing van een sanitaire akkommodatie in het woonwagenvak, Steenweg op Tielen (aan E3) te Turnhout met een kostenraming van 195.390 fr. inclusief B.T.W.

Er werd prijs gevraagd aan negen firma's waarvan er 5 een prijs binnenbrachten.

In zitting van 16 december 1985 besloot het Schepencollege de aanneming toe te vertrouwen aan de pvba Elwebo, Genkersteenweg 1A, 3500 Hasselt mits de prijs van 151.150 fr. inclusief B.T.W.

De leninggelden werden aangevraagd en goedgekeurd op 27 februari 1986. Het bevel tot uitvoering werd gegeven op 17 juni 1986.

De aanvaarding vond plaats op 5 augustus 1986.

De eindafrekening bedroeg 151.150 fr. inclusief B.T.W. overeenkomstig de inschrijving.

### Instandhoudingswerken aan verschillende stadsgebouwen

In zitting van 5 mei 1986 ging de gemeenteraad akkoord met de verantwoordingsnota, opgemaakt door de dienst Openbare Werken inzake de voorziene uitgaven voor instandhoudingswerken aan verschillende stadsgebouwen.

Deze instandhoudingswerken omvatten :

- het schilderen van de ramen in de scheidingsmuur van het stadhuis en het pand Grote Markt 77;
- het aanpassen van de centrale verwarmingsinstallatie van de garage Openbare Werken en van de werkplaats van de politie;
- het uitvoeren van dringende herstellingswerken aan het stadsmagazijn, Guldensporenlei 6-8;

De kostenraming voor de levering van de materialen, nodig voor de uitvoering van de werken in eigen beheer, werd vastgesteld op 400.000 fr. inclusief B.T.W.

De levering van bovenvermelde materialen worden onderhands gegund, door middel van bestelbons.

### Aanpassings- en herstellingswerken aan de gebouwen voor Tewerkstelling

Door de dienst Openbare Werken werd een verantwoordingsnota opgesteld voor de uitgaven voor aanpassings- en herstellingswerken aan de gebouwen voor Tewerkstelling. Deze nota werd door de gemeenteraad, in zitting van 5 mei 1986 goedgekeurd.

De kostenraming voor de levering van de materialen, nodig voor de uitvoering in eigen beheer, werd vastgesteld op 200.000 fr. (deel 1) en 210.000 fr. (deel 2), inclusief B.T.W.

Voor beide delen werden de nodige bestelbons opgemaakt.

### Vernieuwing C.V.-ketel café sportcentrum

In de begroting 1986 werd een som van 200.000 fr. voorzien voor het vernieuwen van de C.V.-ketel van de café van het sportcentrum.

Door de dienst Openbare Werken werd een verantwoordingsnota opgesteld voor de uitgaven van deze kredieten.

In zitting van 30 juni 1986 besloot de gemeenteraad akkoord te gaan met de verantwoordingsnota en de levering van de materialen; nodig voor de uitvoering in eigen beheer, onderhands te gunnen door middel van bestelbons.

Deze bestelbons werden opgemaakt in de maand augustus 1986.

### Aanpassings- en herstellingswerken aan gebouwen muziekacademie

De gemeenteraad, in zitting van 30 juni 1986 besloot akkoord te gaan met de verantwoordingsnota, opgemaakt door de dienst openbare werken inzake de voorziene uitgaven voor de aanpassings- en herstellingswerken aan de gebouwen van de stedelijke muziekacademie met een kostenraming van 200.000 fr. inclusief B.T.W.

De levering van de materialen, nodig voor de uitvoering in eigen beheer, worden onderhands gegund door middel van bestelbons.

De werken omvatten volgende posten :

- het aanbrengen van draperies tot verbetering van de akoestiek;
- het aankopen van gewafelde schuimrubberen -isolatie;
- het aanbrengen van een akoestische wand;
- het leveren en plaatsen van vloerbekleding in een lokaal;
- het leveren van 6 spots voor het auditorium;
- het leveren van spiegels die dienen als didactisch hulpmateriaal bij diverse verrichtingen.

### Vernieuwen ramen in de stedelijke school Parkwijk

Het ontwerp, opgemaakt door de technische dienst inzake het vernieuwen van de ramen in de stedelijke lagere school Parkwijk, Haagbeemdenplantsoen 95, werd goedgekeurd door de gemeenteraad, in zitting van 30 juni 1986. Er werd prijs gevraagd aan 8 firma's waarvan er 4 een bieding binnenbrachten.

Het College van Burgemeester en Schepenen, in zitting van 25 augustus 1986 vertrouwde de werken toe aan de heer Cavens Marcel, Apostoliekenstraat 113, 2300 Turnhout mits de prijs van 435.343 fr. inclusief B.T.W. De uitvoeringstermijn voor deze werken neemt een aanvang op 15 september 1986. Het werk dient uitgevoerd te worden binnen de termijn van 40 werkdagen.

### Uitvoeren schilderwerken aan verschillende schoolgebouwen

In zitting van 30 juni 1986 hechtte de gemeenteraad zijn goedkeuring aan het ontwerp, opgemaakt door de technische dienst inzake het uitvoeren van schilderwerken aan verschillende schoolgebouwen van het primair onderwijs, met een kostenraming van 999.765 fr. inclusief B.T.W. De opening der biedingen van deze beperkte aanbesteding zal plaatsvinden op 25 september 1986.

### Leveren en plaatsen aardgasradiatoren in het stadspand Jozef Simonslaan 16

In de begroting 1986 is er een krediet voorzien van 130.000 fr. voor het vervangen van de oude radiatoren door nieuwe in het stadspand Jozef Simonslaan 16, verbonden aan de stedelijke lagere school Prinsenstraat. De gemeenteraad, in zitting van 5 mei 1986 ging akkoord met de verantwoordingsnota, opgemaakt door de dienst openbare werken voor de bovenvermelde werken.

De levering van de nodige materialen, voor de uitvoering in eigen beheer, zal gebeuren door verschillende firma's waarvoor bestelbons werden opgesteld.

### Leveren en plaatsen twee prefab-klassen voor het Stedelijk Hoger Handelsinstituut

Het ontwerp, opgemaakt door de technische dienst, inzake het leveren en plaatsen van twee prefab-klassen voor het stedelijk hoger handelsinstituut, Parklaan 52, Turnhout werd door de gemeenteraad goedgekeurd in zitting van 30 juni 1986.

De kostenraming werd vastgesteld op 1.120.000 fr. inclusief B.T.W. De beperkte offerteaanvraag werd uitgeschreven.

De opening der biedingen vond plaats op 7 augustus 1986. Er werden 4 inschrijvingen ingediend.

Het College van Burgemeester en Schepenen, in zitting van 25 augustus 1986 besloot de aanneming niet toe te vertrouwen om reden van het overschrijden van de kostenraming met meer dan 10 %.

De kostenraming werd geactualiseerd en ter goedkeuring voorgelegd aan de gemeenteraad, in zitting van 8 september 1986.

## Wegenis- en rioleringswerken

### Herstellen stoepen in het centrum van Turnhout - dienstjaar 1985

Het College van Burgemeester en Schepenen, in zitting van 15 april 1985 vertrouwde de werken toe aan de firma Carpentier, Oude Steenweg 35, 2280 Grobbendonk mits de prijs van 1.750.996 fr. inclusief B.T.W. De leninggelden werden goedgekeurd op 18 november 1985. De borgsom van 75.000 fr. werd gestort door de aannemer. Het bevel tot aanvang der werken werd gegeven op 10 oktober 1985 en dienen uitgevoerd te worden binnen de termijn van 50 werkdagen. De werken werden uitgevoerd in de periode van 10 oktober 1985 - 14 november 1985. De voorlopige oplevering vond plaats op 27 november 1985. De eindafrekening bedroeg 1.979.647 fr. inclusief B.T.W. en herzieningen.

### Herstellen stoepen in het centrum van Turnhout - dienstjaar 1986

Het ontwerp, opgemaakt door de technische dienst voor het herstellen van stoepen in het centrum van Turnhout - dienstjaar 1986 werd goedgekeurd door de gemeenteraad in zitting van 3 maart 1986. De kostenraming bedroeg 917.129 fr. inclusief B.T.W. De opening der biedingen vond plaats op 26 augustus 1986. Er werden zes inschrijvingen ingediend. De toewijzing der werken gebeurde door het Schepencollege in zitting van 8 september 1986.

### Levering materialen voor verharding Kleine Reesdijk

Het College van Burgemeester en Schepenen vertrouwde de leveringen toe aan de firma Grab, 't Vlotje 1, 2280 Grobbendonk mits de maximale prijs van 1.000.000 fr. inclusief B.T.W. en herzieningen. De leninggelden werden goedgekeurd op 7 november 1985. De materialen werden door onze diensten bij de firma afgehaald naargelang de noodwendigheden en dit vanaf 1 oktober 1985. De eindafrekening bedroeg 994.986 fr. inclusief B.T.W.

### Onderhoud betonwegen - dienstjaar 1985

In zitting van 9 april 1985 vertrouwde het Schepencollege het onderhoud van de betonwegen - dienstjaar 1985 toe aan de laagste inschrijver, zijnde firma Kembo, Goormansdijk 9-11, 2480 Dessel, mits de prijs van 1.381.089 fr. inclusief B.T.W. De leninggelden werden goedgekeurd op 25 november 1985. Nadat de borgsom van 60.000 fr. gestort werd door de aannemer, werd het bevel tot aanvang der werken gegeven op 28 oktober 1985. De werken werden uitgevoerd in de periode 28 oktober 1985 - 24 maart 1986, zijnde 28 werkdagen. De eindafrekening bedroeg 1.370.199 fr. inclusief B.T.W. en herzieningen. De voorlopige oplevering vond plaats op 7 mei 1986 waarna de helft van de borgsom terug werd vrijgegeven.

### Herstellen winterschade aan landbouwwegen, gemeentewegen - parkings - dienstjaar 1985

Het College van Burgemeester en Schepenen, in zitting van 3 juni 1985

vertrouwde deze aanneming toe aan de laagste bidder, de n.v. Hoogmartens wegenbouw, Hoogstraat 30, 3578 Meeuwen mits de prijs van 2.116.951 fr. inclusief B.T.W.

De leninggelden werden aangevraagd en goedgekeurd op 18 november 1985. Nadat de borgsom van 91.000 fr. werd gestort door de aannemer, werd het bevel tot aanvang gegeven op 21 oktober 1985. Het werk werd uitgevoerd op 12 werkdagen, nl. van 21 oktober 1985 tot en met 8 november 1985. De voorlopige oplevering vond plaats op 5 december 1985 waarna de helft van borg werd vrijgegeven. De eindafrekening bedroeg 2.286.585 fr. inclusief B.T.W. en herzieningen.

### Wegenis- en rioleringswerken langsheen Steenweg op Zevendonk

Het College van Burgemeester en Schepenen, in zitting van 23 september 1985 besloot de uitvoering van de rioleringswerken en overlaging met koolwaterstofverhardingen van de Steenweg op Zevendonk, voor wat het stadsaandeel betreft, toe te vertrouwen aan de pvba Nijs, Bleukenlaan 15, 2300 Turnhout mits de prijs van 2.970.690 fr. inclusief B.T.W. voor de riolering, 895.842 fr. inclusief B.T.W. voor de wegenis en 579.655 fr. inclusief B.T.W. voor de stoepen. Aan het Ministerie van Openbare Werken werd gevraagd de maximale tussenkomst toe te staan. Nadat de financiering volledig in orde was gebracht, werd het bevel tot aanvang gegeven op 3 maart 1986, door het Ministerie van Openbare Werken, die optreedt als opdrachtgevend bestuur. In de maand augustus waren de werken nog volop in uitvoering.

### Afwerking stortplaats

De gemeenteraad, in zitting van 16 september 1985 hechtte zijn goedkeuring aan het aangepast ontwerp voor de afwerking van de stortplaats, gelegen in de Watertappingstraat met een geactualiseerde kostenraming van 4.001.400 fr. inclusief B.T.W. Met een aangetekend schrijven werd aan 11 firma's prijs gevraagd. Bij de opening der biedingen werden er 3 inschrijvingen ingediend. Het College van Burgemeester en Schepenen, in zitting van 4 november 1985 besloot de afwerking toe te vertrouwen aan de laagste bidder, nl. firma Adams, Hoekeinde 40, 2330 Merksplas mits de prijs van 4.390.425 fr. inclusief B.T.W. De leninggelden werden goedgekeurd op 5 maart 1986 en de toezegging van de subsidies gebeurde op 1 april 1986. De borgsom van 188.000 fr. werd door de aannemer gestort. Het bevel tot aanvang der werken werd gegeven op 1 juni 1986; de werken moeten voltooid zijn binnen de termijn van 60 werkdagen. De voorlopige oplevering der werken zal plaatsvinden op 17 september 1986.

### Aanbrengen bestrijking in gedeelte Dombergstraat

Het ontwerp, opgemaakt door de technische dienst inzake het aanbrengen van een tweelaagse bestrijking op groefgrind in een gedeelte van de Dombergstraat, tussen de Watertappingstraat en de ingang van de Baalse Hei, werd door de gemeenteraad goedgekeurd in zitting van 30 juni 1986. De kostenraming werd vastgesteld op 1.388.696 fr. inclusief B.T.W. Bij de opening der biedingen op 26 augustus 1986 werden er 4 inschrijvingen ingediend waarvan de firma Van Rooy, de laagste prijs inschreef. Het Schepencollege, in zitting van 1 september 1986 besloot de werken toe te vertrouwen aan de firma Van Rooy, Borgeleien 1, 2440 Geel mits de prijs van 1.293.168 fr. inclusief B.T.W.

De leninggelden werden aangevraagd.

#### Onderhoud aan bitumineuze verhardingen - bestrijkingen 1986

In zitting van 30 juni 1986 besloot de gemeenteraad zijn goedkeuring te hechten aan het ontwerp, opgemaakt door de technische dienst inzake het onderhoud aan bitumineuze verhardingen - bestrijkingen dienstjaar 1986 met een kostenraming van 952.333 fr. inclusief B.T.W.

Op 26 augustus 1986, bij de opening der biedingen, werden er 4 inschrijvingen binnengebracht.

Het College van Burgemeester en Schepenen, in zitting van 1 september 1986 besloot de werken toe te vertrouwen aan de laagsteieder, zijnde de firma Hoogmartens, Hoogstraat 30, 3578 Meeuwen mits de prijs van 918.132 fr. inclusief B.T.W.

De leninggelden werden eveneens aangevraagd.

#### Onderhoud betonwegen - dienstjaar 1986

De gemeenteraad, in zitting van 14 april 1986 hechtte zijn goedkeuring aan het ontwerp, opgemaakt door de technische dienst inzake het onderhoud van betonwegen - dienstjaar 1986.

De kostenraming werd vastgesteld op 1.953.905 fr. inclusief B.T.W.

Bij de opening der biedingen op 10 juni 1986 werden er 4 inschrijvingen ingediend.

Het Schepencollege, in zitting van 16 juni 1986 besloot de werken toe te vertrouwen aan de firma Molse bouwonderneming, Pettenlaan 32, 2400 Mol mits de prijs van 1.640.490 fr. inclusief B.T.W. overeenkomstig de bieding van deze firma.

De leninggelden werden onmiddellijk aangevraagd.

#### Verhardingswerken in gedeelte Riststraat

Het ontwerp, opgemaakt door de technische dienst inzake de verhardingswerken in een gedeelte van de Riststraat, werd door de gemeenteraad goedgekeurd in zitting van 30 juni 1986.

De kostenraming werd vastgesteld op 530.712 fr. inclusief B.T.W.

De opening der biedingen van deze beperkte aanbesteding vond plaats op 26 augustus 1986. Er werden 4 inschrijvingen ingediend.

In zitting van 1 september 1986 besloot het College van Burgemeester en Schepenen de uitvoering van deze werken toe te vertrouwen aan de firma Hoogmartens, Hoogstraat 30, 3578 Meeuwen mits de prijs van 501.228 fr. inclusief B.T.W.

De leninggelden werden aangevraagd.

#### Herinrichtingswerken in de Patersstraat, Dierckxstraat en de hoek Duinenstraat - Steenweg op Gierle

De gemeenteraad, in zitting van 14 april 1986 hechtte zijn goedkeuring aan het ontwerp, opgemaakt door de technische dienst inzake de herinrichtingswerken in de Patersstraat, Duinenstraat-Steenweg op Gierle en Dierckxstraat te Turnhout met een kostenraming van 2.434.936 fr. inclusief B.T.W.

Per aangetekend schrijven werden er 7 aannemers gevraagd prijs in te dienen. Bij de opening der biedingen werden er 5 prijzen ingeschreven.

Het College van Burgemeester en Schepenen, in zitting van 23 juni 1986 vertrouwde de uitvoering van deze werken toe aan de p.v.b.a. Nijs,

Bleukenlaan 15, 2300 Turnhout mits de prijs van 2.590.405 fr. inclusief B.T.W.

De leninggelden werden aangevraagd.

#### Verhardings- en rioleringswerken in de Driezenstraat

In zitting van 28 november 1985 hechtte de gemeenteraad zijn goedkeuring aan het aangepast ontwerp, opgemaakt door de technische dienst inzake de verhardings- en rioleringswerken in de Driezenstraat met een kostenraming van 5.369.449 fr. inclusief B.T.W.

Er werd besloten af te zien van de aanvraag tot betoelaging zoals oorspronkelijk aangevraagd was.

Op 19 december 1985 vond de opening der biedingen plaats. Er werden 5 inschrijvingen ingediend.

In zitting van 23 december 1985 besloot het College van Burgemeester en Schepenen de werken toe te vertrouwen aan de firma Carpentier, Oude Steenweg 35, 2280 Grobbendonk mits de prijs van 3.901.877 fr. inclusief B.T.W. voor de wegenis en 347.440 fr. inclusief B.T.W. voor de riolering.

Het dossier werd goedgekeurd door het provinciebestuur op 12 mei 1986. Nadat de nodige borgsommen werden gestort door de aannemer, werd het bevel tot aanvang der werken gegeven op 1 juni 1986. Het werk moet uitgevoerd worden binnen de termijn van 30 werkdagen.

Op 31 augustus 1986 waren de werken nog volop in uitvoering.

#### Verhardings- en rioleringswerken in gedeelte Merodelei

Op 9 juli 1985 werd het ontwerp, opgemaakt door de technische dienst inzake de verhardings- en rioleringswerken in een gedeelte van de Merodelei (tussen station en zeshoek) voor goedkeuring overgemaakt aan het Provinciebestuur van Antwerpen.

De goedkeuring bleef echter zeer lang uit zodat besloten werd de kosten zelf te financieren in plaats van te wachten op subsidies.

Een aangepast ontwerp, er waren immers opmerkingen van de Provincie, werd ter goedkeuring voorgelegd aan de gemeenteraad in eerste zitting van september 1986.

#### Verhardings- en rioleringswerken Witte Weverspoort

De gemeenteraad, in zitting van 4 november 1985 hechtte zijn goedkeuring aan het ontwerp, opgemaakt door de technische dienst inzake de verhardings- en rioleringswerken in de "Witte Weverspoort" met een kostenraming van 1.677.963 fr. inclusief B.T.W.

Aan de Gemeenschapsminister van Ruimtelijke Ordening, Landinrichting en Natuurbehoud werd de maximale betoelaging gevraagd.

Daar de toekenning van de betoelaging te lang op zich liet wachten besloot de gemeenteraad, in zitting van 30 juni 1986, af te zien van deze tussenkomst en de kosten zelf te financieren.

De beperkte aanbesteding zal in de maand september of oktober 1986 uitgeschreven worden.

#### Ruimen onbevaarbare waterlopen - dienstjaar 1985

Het ruimen van de onbevaarbare waterlopen van 3de categorie - dienstjaar 1985 werd door het College van Burgemeester en Schepenen, in zitting van 9 september 1985 toevertrouwd aan de laagsteieder, de heer L. Van Raak, Heggestraat 102, 2390 Ravels mits de prijs van 390.860 fr. inclusief B.T.W. De borg van 34.000 fr. werd gestort door de aannemer zodat het bevel tot aanvang der werken kon gegeven worden op 25 november 1985.

Het werk werd uitgevoerd in de periode 25 november 1985 - 30 januari 1986. De eindafrekening bedroeg 399.911 fr. inclusief B.T.W. en herzieningen.

De borg werd teruggestort.

### Ruimen onbevaarbare waterlopen - dienstjaar 1986

Het ontwerp, opgemaakt voor het ruimen van de onbevaarbare waterlopen van 3de categorie - dienstjaar 1986 werd goedgekeurd door het College van Burgemeester en Schepenen in zitting van 28 april 1986.

Er werd prijs gevraagd aan 7 aannemers.

Bij de opening der biedingen op 8 juli 1986 werden er 6 inschrijvingen ingediend.

De aanneming werd door het College van Burgemeester en Schepenen in zitting van 28 augustus 1986 toevertrouwd aan de laagste bieder, de heer L. Van Raak, Heggestraat 102, 2390 Ravels mits de prijs van 414.878 fr. inclusief B.T.W.

### Private verkavelingen

#### Verkaveling Generaal Van der Meerschstraat - Nijs Jozef, Bleukenlaan 15, 2300 Turnhout

In zitting van 26 augustus 1985 ging het College van Burgemeester en Schepenen akkoord met de gestelde waarborg van 1.614.000 fr. bij de Generale Bankmaatschappij door de heer Nijs Jozef, Bleukenlaan 15, 2300 Turnhout voor de financiering van de infrastructuurwerken in de private verkaveling Generaal Van der Meerschstraat.

De werken werden aangevat op 9 september 1985.

Op 31 augustus 1986 kon de eindafrekening nog niet worden opgemaakt; de voorlopige oplevering had nog niet plaatsgevonden.

### Aankopen dienst Openbare Werken

#### Aankoop, huur of leasing van personen- en bestelwagens voor verschillende diensten - dienstjaar 1985

De leveringen werden toevertrouwd aan verschillende leveranciers. Het bevel tot levering werd gegeven op 24 september 1985.

De leveringen werden uitgevoerd op verschillende data.

De eindafrekeningen bedroegen :

voor de bestelwagen magazijn O.W. : 392.664 fr.

voor de bestelwagen brandweer : 429.513 fr.

voor de bestelwagen O.W. : 428.665 fr.

voor de patrouillewagen politie : 372.990 fr.

voor de anonieme wagen politie : 274.056 fr.

voor het voertuig landmeter : 302.467 fr.

#### Leveren en plaatsen afzuiginstallatie - dienstjaar 1985

De aanneming werd toevertrouwd aan de n.v. C.Philips te Puurs.

Het bevel tot aanvang werd gegeven op 30 september 1985.

De plaatsing is gebeurd op 19 november 1985.

De eindafrekening bedroeg 328.859 fr.

#### Aankopen, huren of leasen vrachtwagen - dienstjaar 1985

De levering met onderhoudscontract werd toegewezen aan de n.v. Mercedes Benz Belgium te Wilrijk.

Het bevel tot levering werd gegeven op 9 oktober 1985.

De levering vond plaats op 12 december 1985.

De eindafrekening bedroeg 2.278.255 fr.

#### Aankoop landbouwtraktor - dienstjaar 1985

De levering vond plaats op 2 september 1985.

De eindafrekening bedroeg 893.428 fr.

#### Aankoop lichte bestelwagen voor verschillende diensten

De gemeenteraad hechte in zitting van 5 mei 1986 zijn goedkeuring aan de lastvoorwaarden Beperkte Offerteaanvraag voor het leveren van lichte bestelwagens voor verschillende diensten.

Er werd prijsgevraagd aan 19 leveranciers.

Er werden 7 inschrijvingen ingediend.

In zitting van het College dd. 28 juli 1986 werd de levering van een lichte bestelwagen algemene diensten en van een bode-voertuig voor de dienst onderwijs toevertrouwd aan n.v. Klaasen & C°, Everdongenlaan 2 te Turnhout mits respectievelijk 322.911 fr. en 319.887 fr.

Het bevel tot levering werd nog niet gegeven.

#### Leveren van een trilplaat

De gemeenteraad hechte in zitting van 5 mei 1986 zijn goedkeuring aan de lastvoorwaarden onderhandse opdracht voor het leveren van een trilplaat.

Er werd prijsgevraagd aan 3 leveranciers.

Er werden 3 biedingen ingediend.

In zitting van het College dd. 28 juli 1986 werd de levering toevertrouwd aan de Et. H.E. Callens, Boomsesteenweg 253, 2610 Wilrijk mits

de som van 131.138 fr.  
Het bevel tot levering werd gegeven op 5 augustus 1986.  
De levering vond nog niet plaats.

#### Leveren en plaatsen van parkeerautomaten op de parking van de Warande

De gemeenteraad hechtte in zitting van 30 juni 1986 zijn goedkeuring aan de lastvoorwaarden onderhandse opdracht voor het leveren en plaatsen van parkeerautomaten.  
Er werd prijsgevraagd aan slechts 1 leverancier in toepassing van art. 17 § 2, 1° van de wet van 14 juli 1976.  
In zitting van het College dd. 25 augustus 1986 werd de aanneming toevertrouwd aan de n.v. Krautli, Industrialaan 15, 1720 Dilbeek mits 571.040 fr.  
Er werd nog geen bevel tot aanvang gegeven.

#### Aankoop, verhuur of leasing van een bestelwagen voor de Warande

De gemeenteraad hechtte in zitting van 30 juni 1986 zijn goedkeuring aan de lastvoorwaarden beperkte offerteaanvraag voor de aankoop, verhuur of leasing van een bestelwagen voor de Warande.  
Er werd prijsgevraagd aan 13 leveranciers.  
Er werden 3 biedingen ingediend.  
In zitting van het College dd. 25 augustus 1986 werd deze levering toevertrouwd aan de n.v. Deckx, Steenweg Op Mol 24-28 te Turnhout mits 699.990 fr.  
Er werd nog geen bevel tot levering gegeven.

#### Leveren en plaatsen van verrijdbare archiefrekken voor het stadsarchief

De gemeenteraad hechtte in zitting van 5 mei 1986 zijn goedkeuring aan de lastvoorwaarden beperkte offerteaanvraag voor het leveren en plaatsen van verrijdbare archiefrekken.  
Er werd prijsgevraagd aan 5 leveranciers.  
Dit dossier is tijdelijk uitgesteld.

#### Werken uitgevoerd door Iveka in de periode van 1 september 1985 - 31 augustus 1986

Straat	Kostenraming	Goedkeuring gemeenteraad	Toewijzing College	Bevel tot aanvang	Eindafrekening
Herentalsstraat. vernieuwen O.V.-net	362.924 fr.	30.06.1986	14.07.1986		
Hoveniersstraat vernieuwen 2 O.V.-palen	70.468 fr.	30.06.1986	14.07.1986	22.07.1986	
Kleine Reesdijk overname ondergronds O.V.-net	22.983 fr.	14.04.1986	21.04.1986	27.05.1986	
Korte Gasthuisstraat vernieuwen O.V.-net	221.114 fr.	11.02.1986	10.03.1986	05.08.1986	
Raadsherenstraat overname ondergronds O.V.-net	41.199 fr.	14.04.1986	21.04.1986	27.05.1986	
Steenweg op Tielen overname ondergronds O.V.-net	27.702 fr.	14.04.1986	21.04.1986	27.05.1986	
Steenweg op Tielen aanleg O.V. in sociale verkaveling	417.819 fr. stadsaandeel: 42.639 fr.	13.01.1986	24.03.1986		
Vredestraat vernieuwen O.V.-net	171.770 fr.	02.06.1986	09.06.1986	05.08.1986	
Vredestraat slopen ondergronds O.V.-net	9.888 fr.	02.06.1986	09.06.1986	05.08.1986	
Warandestraat vernieuwen O.V.-net	563.782 fr.	30.06.1986	07.07.1986	05.08.1986	
Warandestraat slopen bovengronds net	49.352 fr.	30.06.1986	07.07.1986	05.08.1986	
Lukerstraat aanpassing bovengronds O.V.-net	11.895 fr.	06.05.1985	20.05.1985	25.10.1985	
Oude Vaartstraat bijplaatsen armatuur O.V.	34.157 fr.	04.11.1985	18.11.1985	02.12.1985	
Stwg.Merksplas vanaf brug II tot aan C.M.-klinieken verplaatsen O.V.-installatie ingevoelge wegeniswerken	36.774 fr.	03.06.1985	17.06.1985	25.10.1985	



Wouwerstraat vervangen O.V.-paal+armatuur	31.393 fr.	16.09.1985	30.09.1985	25.10.1985	23.162 fr.
Patersstraat vernieuwen O.V.-net	413.410 fr.	28.11.1985	09.12.1985	11.03.1986	
Patersstraat slopen bovengronds net	38.369 fr.	28.11.1985	09.12.1985	11.03.1986	
Otterstraat vernieuwen O.V.-net	292.460 fr.	29.10.1985	09.12.1985	03.02.1986	
Otterstraat slopen bovengronds net	36.529 fr.	29.10.1985	09.12.1985	03.02.1986	
Boomstraat vervangen O.V.-paal	35.797 fr.	14.04.1986	21.04.1986	27.05.1986	
Driezenstraat vernieuwen O.V.-net	746.597 fr.	03.03.1986			
Goedendagstraat vervangen 2 versleten betonpalen van O.V.-net	53.007 fr.	14.04.1986	21.04.1986	27.05.1986	
Nieuwe Kaai, Guldensporenlei, Harmoniestraat vernieuwen O.V.-net	815.017 fr.	05.04.1982	13.04.1982	22.09.1982	1.171.397 fr.
Nieuwe Kaai, Guldensporenlei, Harmoniestraat slopen ondergronds net	27.508 fr.	05.04.1982	13.04.1982	22.09.1982	70.087 fr.
Sint Pietersstraat vernieuwen ondergronds O.V.-net	80.187 fr.	05.04.1982	13.04.1982	22.09.1982	117.967 fr.
Sint Pietersstraat slopen bovengronds O.V.-net	8.710 fr.	05.04.1982	13.04.1982	22.09.1982	13.000 fr.
Stoktsestraat verplaatsen O.V.-installatie	32.501 fr.	02.05.1983	26.05.1983	03.10.1983	
Ambachtzone Bentel bijplaatsen lichtpunt	55.006 fr.	21.12.1984	27.12.1984	09.01.1985	
Eik- en Beukstraat vervangen 2 O.V.-palen + armaturen	62.272 fr.	04.02.1985	18.02.1985	25.10.1985	54.234 fr.

Elandersplantsoen vervangen O.V.-paal	11.823 fr.	25.03.1985	09.04.1985	25.10.1985	
Goedendagstraat vervangen O.V.-paal	18.615 fr.	25.03.1985	09.04.1985	25.10.1985	
Heizijde uitbreiding O.V.-net	79.303 fr.	06.05.1985	20.05.1985	25.10.1985	
Klein Engeland vervangen lamp	31.173 fr.	25.03.1985	09.04.1985	25.10.1985	
Klinkstraat vervangen versleten armatuur	32.340 fr.	25.03.1985	09.04.1985	25.10.1985	

UrbanisatieA. Bouwvergunningen

Op het industrieterrein dat bij K.B. dd. 26 april 1968 werd goedgekeurd bekwamen de volgende firma's een bouwvergunning:

## ZONE I, II en III

.....

- 276/85 Coll.30.12.1985 pvba Nuyts, Steenweg op Gierle 286  
Stwg. op Gierle 286 bouwen droogkamers en hout-  
opslagplaats
- 315/85 Coll.20.01.1986 vzw Amival, Everdongenlaan 27  
Everdongenlaan 27 werkplaats uitbreiden +  
bouwen magazijn en burelen
- 321/85 Coll.10.02.1986 pvba Verbeeck-Robberechts, Kruisbergstraat 35  
Stwg. op Gierle/Muizen- industriegebouw oprich-  
venstraat ten
- 374/85 Coll.24.01.1986 nv Philips, Steenweg op Gierle 417  
Steenweg op Gierle 417 uitbreiden gebouw
- 373/85 Coll.24.01.1986 nv Philips, Steenweg op Gierle 417  
Steenweg op Gierle 417 bouwen opslagplaats
- 372/85 Coll.24.01.1986 BV Di Giorgio International, Everdongenlaan 12  
Everdongenlaan 12 bouwen opslagplaats
- 34/86 Coll.01.04.1986 pvba Van Deun, Everdongenlaan 26  
Everdongenlaan 26 uitbreiden gebouwen
- 76/86 Coll.16.06.1986 nv Wouters, Zierenbosstraat 2  
Zierenbosstraat bouwen bedrijfshallen  
en vellen 33 bomen
- 151/86 Coll.30.06.1986 H.Kriekemans, Tieblokkenlaan 10  
Tieblokkenlaan 10 verbouwen en uitbreiden  
vleeswarenbedrijf
- 180/86 Coll.04.08.1986 BV Di Giorgio International, Everdongenlaan 12  
Everdongenlaan 12 uitbreiden bedrijfsgebou-  
wen
- 232/86 Coll.25.08.1986 pvba Verbeeck-Robberechts, Kruisbergstraat 35  
Steenweg op Gierle/Mui-  
zenvenstraat uitbreiden fabrieksgebouw

Op het industrieterrein dat bij K.B. dd. 18 juli 1975 werd goedgekeurd, bekwamen de volgende firma's een bouwvergunning:

## ZONE IV

.....

- 333/85 Coll.27.01.1986 pvba Römer Gas, Steenweg op Baarle Hertog 52  
Bremheidelaan gasdepot, kantoren, gara-  
ge en plaatsen vultanks
- 51/86 Coll.21.04.1986 Kriekemans H., Tieblokkenlaan 10  
Bremheidelaan bouwen nieuw slachthuis

- 207/86 Coll.04.08.1986 pvba Gillis, Duinenstraat 79A  
Veedijk bouwen magazijn/burelen
- 106/86 Coll.04.08.1986 pvba Dekaplast, de Merodelei 17  
Grotenhoutlaan bouwen produktiehal
- 205/86 Coll.18.08.1986 Organon Teknika, Veedijk 58  
Veedijk 58 bouwen kantoren en lokalen
- 224/86 Coll.25.08.1986 pvba Tumag, Bremheidelaan 2  
Bremheidelaan 2 uitbreiden fabrieksgebouw

B. Zone voor K.M.O.'s

Op de zone, gelegen langsheen de Noord-Brabantlaan, bekwamen de volgende firma's een bouwvergunning:

- 26/86 Coll.17.02.1986 nv Trend Design, Parklaan 124  
Noord-Brabantlaan oprichten industriegebouw
- 236/86 Coll.25.08.1986 Lievens X., Otterstraat 18-20  
Noord-Brabantlaan oprichten bedrijfsgebouwen

Op de zone, gelegen langsheen de Steenweg op Gierle, bekwamen de volgende firma's een bouwvergunning:

- 330/85 Coll.20.01.1986 Immo C.A.C., Steenweg op Gierle z/n  
Steenweg op Gierle z/n bouwen car-wash

C. Ingevolge artikel 48 van de Stedebouwwet werd door de Provinciale Dienst van de Stedebouw te Antwerpen de volgende vergunningen verleend:

a. Bouwvergunningen

- 33/85 Coll.06.01.1986 Dienst der Scheepvaart  
Kanaal Dessel-Schoten vellen olmen en wilg
- 338/85 Coll.10.02.1986 Stadsbestuur Turnhout  
Parklaan bouwen doorloopkabines bij  
zwembad
- 310/85 Coll.24.03.1986 Bestuur der Wegen  
Steenweg op Diest heraanleg van de rijksweg  
Turnhout/Leuven (Stwg.Diest)
- 361/85 Coll.09.06.1986 N.M.B.S.  
Kanaal Dessel-Schoten slopen van 3 metalen spoor-  
wegbruggen
- 181/86 Coll.04.08.1986 Stadsbestuur Turnhout  
Parklaan 52 bouwen prefab-leslokalen
- 209/86 Coll.04.08.1986 Stadsbestuur Turnhout  
Steenweg op Merksplas 66 bouwen dienstgebouw (kerk-  
hof)
- 19/86 Coll.04.08.1986 Stadsbestuur Turnhout  
Kastelein vellen van 2 eiken

b. verkavelingsvergunningen

- V6/85 Coll.10.02.1986 Stadsbestuur Turnhout en deelhebbers  
Kempenlaan verkaveling nr.123/278-2  
8 kavels (herverkaveling)

V12/85 Coll.14.04.1986 Stadsbestuur Turnhout  
Oude Dijk verkaveling 123/351 - 2 kavels

D. Door het stadsbestuur van Turnhout werden volgende bouwvergunningen verleend aan :

- 45/86 Coll.01.04.1986 Parochiale Werken van de Dekenij Turnhout  
p.a. Sint Antoniusstraat 10 bus 2  
Otterstraat 67-69 uitbreiden schoolgebouw
- 95/86 Coll.12.05.1986 E.Z. M. Debusschere voor het Instituut H. Graf  
Patersstraat 26  
Apostolijkenstraat 22 bouwen sanitair blok
- 133/86 Coll.16.06.1986 vzw Sint Jozefcollege, Kon. Astridlaan 33, Turnhout  
Pieter De Nefstraat bouwen sanitair blok

Besluiten

Met schrijven dd. 8 november 1985 laat het Ministerie van de Vlaamse Gemeenschap, Bestuur voor Monumenten- en Landschapszorg, het Ministerieel Besluit geworden met betrekking tot vaststelling van het ontwerp van lijst van voor bescherming vatbare monumenten, stads- en dorpsgezichten m.b. "De Wassertoren" gelegen Warandestraat 103.

Statistiek bouwen en herbouwen

Nieuwe gebouwen

Verbouwingen

	Partikulieren	Nijverheid	Partikulieren	Nijverheid
Sept.85	6	1	8	-
Oktober	2	1	4	2
November	2 x 36 + 14 + 2	-	2	-
December	6	-	6	3
Jan. 86	5	5	3	6
Februari	8	4	5	6
Maart	8	-	4	1
April	11	5	5	3
Mei	9	2	5	1
Juni	17	2	7	3
Juli	3	-	1	-
Augustus	10	8	10	6

Tijdens de periode 01.09.1985 - 31.08.1986 werden 112 lozingsvergunningen en 30 exploitatievergunningen afgeleverd.

1° klas

- n.v. Atelfond, Bareelstraat 42, Turnhout
- p.v.b.a. Meubelfabriek A. Van Deun, Everdongenlaan 28, Turnhout
- Constructie-Mechaniek Firma Dockx, Kon. Elisabethlei 56-58, Turnhout
- R.T.T. te Mechelen (M.B.)
- p.v.b.a. V.A.G., Steenweg op Gierle 228 te Turnhout
- Rombouts R., Korte Gasthuisstraat 85 te Turnhout
- Ver. Energiebedrijven Scheldeland (N.V. Ebes), Vaartkaai 2 PB 8 Merksem
- Machielsens A., Steenweg op Baarle-Hertog 49 te Turnhout (M.B.)
- N.V. Surface Treatment België, Rouwleegd 46, Beerse
- N.V. Van Genechten-Biermans, Raadsherenstraat 2, Turnhout (akteneming)

2° klas

- n.v. Kuwait Petroleum, Marsveldplein 5, 1050 Brussel
- Moonen, Hogestraat 9, Turnhout
- Fr. Simons, Klinkstraat 15, Turnhout
- Transportbedrijf Biddeloo & Zn., Visbeekstraat 9, Turnhout
- p.v.b.a. Turnicon International, Oude Vaartstraat 41/43, Turnhout
- p.v.b.a. De Rede, Kon. Albertstraat 14, Turnhout
- J. Wijnen, Kruishuisstraat 87, Turnhout
- Hillen-Hermans, Steenweg op Baarle-Hertog 77, Turnhout
- Staes, Patersstraat 135, Turnhout
- Keersmaekers, Wouwerstraat 76, Turnhout
- Printshop, Patersstraat 114, Turnhout
- Stappers Ingrid, Otterstraat 133, Turnhout
- Keuppens-Leysen Etn., n.v., Druivenstraat 18/20, Turnhout
- J. Peeters, Rozenlaan 27, Turnhout
- E. Van Tongerlo, Renier Sniedersstraat 9, Turnhout
- Bluekens Michel, H. Hartstraat 9, Turnhout
- p.v.b.a. Van Looveren, Renier Sniedersstraat 62-64, Turnhout
- J. Janssens, Kruisbergstraat 70, Turnhout
- p.v.b.a. Alg. Ondernemingen Proost, Steenweg op Zevendonk 281, Turnhout
- R. Reyden, de Merodelei 116, Turnhout

\*\*\*\*\*

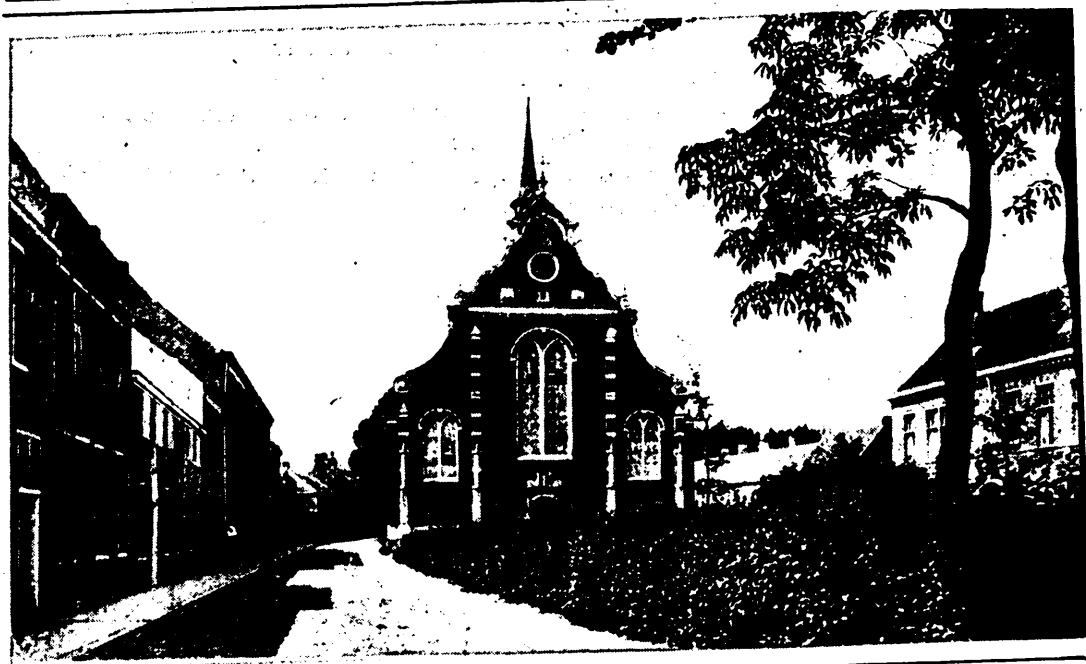
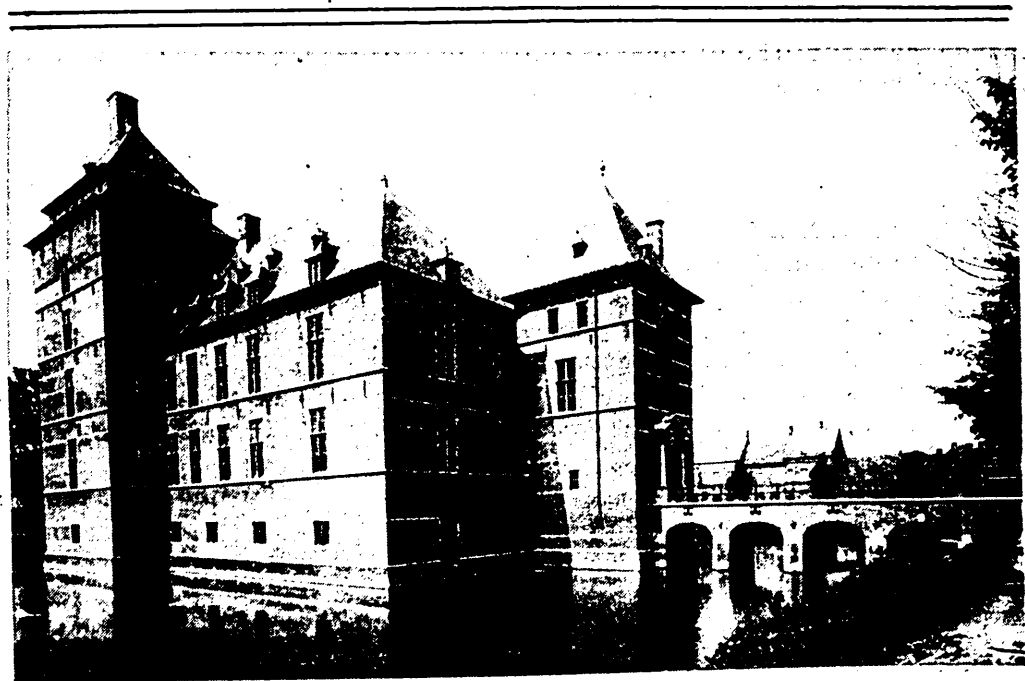

GEMEENTEBEDRIJF WATER

\*\*\*\*\*

Waterverbruiken :

De hoeveelheid brut water opgevangen in 1985 bedraagt : 2.405.560 m<sup>3</sup>;  
hetgeen een stijging is van 188.114 m<sup>3</sup> tegenover 1984.

Voor 1985 werden er 16.316 facturen waterverbruik uitgeschreven.

Het fakturatiebedrag van de verkoop van het water bedraagt 34.761.852 fr.

De resultatenrekening sluit met een winst van 5.928.269 fr.

Balans dienstjaar 1985 :

De vastliggende waarden werden als volgt aangepast :

- herwaarderingsmeerwaarden	: + 6.165.978 fr.
- gerealiseerde investeringen	: + 3.524.120 fr.
- afschrijvingen	: - 13.664.980 fr.
- uitboekingen	: - 75.043 fr.
<b>Totaal</b>	<b>: - 4.049.925 fr.</b>

De investeringen omvatten

- magazijn	: 17.350 fr.
- administratie burelen	: 80.224 fr.
- gereedschappen	: 122.115 fr.
- aanvoerleidingen/bedelingsnet	: 1.820.531 fr.
- rollend materiaal	: 512.294 fr.
- watermeters	: 866.670 fr.
- bureelmeubelen/machines	: 104.936 fr.
	<b>3.524.120 fr.</b>

Mec.nr.	Aktief	Bedragen	Totaal	Mec.nr.	Passief	Bedragen	Totaal
0399	<u>III Materiële vaste activa</u>		326.411.753	2199	<u>I Kapitaal</u>	38.371.874	38.371.874
0309	A. Terrainen en gebouwen	133.551.044		2109	A. Ingetekend kapitaal	38.371.874	
0319	B. Installaties, machines en uitrusting	191.991.432		2399	<u>III Reserve</u>		
0329	C. Meubelen en rollend materiaal	869.277		2309	A. Wettelijke reserve	1.000.000	
0699	<u>VI Voorraden</u>			2319	B. Niet beschikbare reserve	28.265.716	
0799	A. Grondstoffen, verbruiks- goederen, hulpstoffen		4.199.672	2339	C. Beschikbare reserve	6.162.764	
0709	<u>VII Vorderingen op ten hoogste één jaar</u>		16.757.953	2199	<u>IV Overgedragen winst 1985</u>		5.928.269
0712	A. Wegens leveringen en diensten	16.432.481		2599	<u>V Herwaarderingsmeerwaarde</u>		236.765.105
0999	B. Overige vorderingen	325.472		2699	<u>VI Ontvangen subsidies</u>		81.173.594
1099	<u>IX Beschikbare waarden</u>		64.526.246	2899	<u>VIII Schulden op langer dan één jaar</u>		
	<u>X Overlopende rekeningen</u>		1.288.012	2999	E. Kredietinstellingen	323.455	5.056.775
				2919	<u>IX Schulden op ten hoogste één jaar</u>		5.114.964
				2929	B. Kredietinstellingen		
				2939	C. Schulden met hoofde van aankoop van goederen en diensten	3.192.014	
				2949	D. Schulden wegens bezoldigingen	501.777	
				2959	E. Ontvangen vooruitbetalingen	880.718	
				3099	F. Andere leningen en borgtochten	217.000	
	<u>Totaal</u>		413.183.636		<u>X Overlopende rekeningen</u>		5.344.575
					<u>Totaal</u>		413.183.636

Mec.nr.	Kosten	Bedragen	Totalen	Mec.nr.	Opbrengsten	Bedragen	Totalen
4109	<u>I Bedrijfsresultaten</u>		3.814.838		<u>I. Bedrijfsresultaten</u>	40.072.127	
4101	A. Handelsgoederen, grondstoffen, verbruiksgoederen en hulpstoffen	3.814.838		5109	A. Omzet		
4119	1. Aankopen		2.944.920	5129	C. Interne werken gevaloriseerd op vaste activa	700.790	
4111	B. Diverse goederen en diensten	2.944.920		5139	D. Andere bedrijfsopbrengsten	337.404	
4129	1. Aankopen en leveringen		16.664.238	5199	Bedrijfsopbrengsten		41.110.321
4139	C. Personeel		16.664.238		<u>II Financiële resultaten</u>		
	1. Bezoldigingen, pensioenen en andere personeelskosten			5219	B. Opbrengsten uit andere vorderingen, thesauriebeleggingen en niet beschikbare waarden	5.197.366	
4139	D. Afschrijvingen, waardeverminderingen, voorzieningen voor risico's en lasten		13.101.175	5299	Financiële opbrengsten		5.197.366
4131	1. Afschrijvingen		13.101.175				
4149	E. Andere bedrijfskosten		1.922.762				
4199	<u>Bedrijfskosten</u>		38.447.933				
4209	<u>II Financiële resultaten</u>		630.458				
4209	A. Kosten van de schulden op langer dan één jaar		1.301.027				
4201	1. Interesten	630.458					
4229	C. Andere financiële kosten		1.301.027				
4299	2. Diverse financiële kosten		1.931.485				
	<u>Financiële kosten</u>		5.928.269				
4509	<u>V Resultaat van het boekjaar</u>		46.307.687				
	B. Winst van het boekjaar						
	<u>Totaal</u>						

\*\*\*\*\*

KOSTEN		OPBRENGSTEN	
I	Bedrijfsresultaten		
II	Bedrijfskosten		Bedrijfsopbrengsten
	A) Handelsgoederen		A. Omzet
	1. Aankopen	350.000	
	2. Wijziging in de voorraad (toename-, afname +)	4.579.335	
	B) Diensten en diverse goederen	929.808	
	C) Bezoldigingen, sociale lasten en pensioenen	787.000	
	G) Andere bedrijfskosten	190.834	
			Financiële opbrengsten
			C) Andere financiële opbrengsten
V	Financiële kosten		
	A. Kosten van schulden	3.308.640	
			Uitzonderlijke opbrengsten
			E) Andere uitzonderlijke opbrengsten
VIII	Uitzonderlijke kosten		
X	A) Belastingen		B) Regularisering Belastingen
XI	Winst van het boekjaar	2.085.915	Verlies van het boekjaar
	Totaal kosten	12.231.532	Totaal opbrengsten
			12.231.532

Overboeking naar belastingvrije reserve

XII Overboeking naar belastingvrije reserve

Te bestemmen resultaat van het boekjaar

XIII Te bestemmen winst 2.085.915 XIII Te verwerken verlies

Resultaatverwerking

- A. Te bestemmen winstsaldo  
(te verwerken verliessaldo)
1. Te bestemmen winst van het boekjaar (te verwerken verlies) 2.085.915
2. Overgedragen winst van het vorig boekjaar (overgedragen verlies)
- B. Onttrekking aan de eigen middelen
1. Aan het kapitaal en aan de uitgiftepremie's
2. Aan de reserves
- C. Toevoeging aan de reserves
1. Aan de wettelijke reserve 104.296
2. Aan de overige reserves 1.981.619
- D. Over te dragen resultaat
1. Over te dragen winst
2. Over te dragen verlies
- E. Tussenkost van de vennoten in het verlies
- F. Uit te keren winst
1. Vergoeding van het kapitaal
2. Bestuurders of zaakvoerders
3. Andere rechthebbenden

BALANS : op 31 december 1985Aktiva

## Vaste Aktiva

- .....
- I Oprichtingskosten
- II Immateriële vaste aktiva
- III Materiële vaste aktiva
- IV Financiële vaste aktiva

## Vlottende aktiva

- .....
- V Vorderingen op meer dan 1 jaar
- VI Voorraden en bestellingen in uitvoering

- A. Voorraden
- 4 handelsgoederen

180.501.133

VII	Vorderingen op ten hoogste 1 jaar	
	A. Handelsvorderingen	9.243.295
	B. Overige vorderingen	48.752
VIII	Geldbeleggingen	
IX	Liquide middelen	1.570.467
X	Overlopende rekeningen	489.228
	<b>TOTAAL DER AKTIVA</b>	<b>191.852.875</b>
		=====
	<u>Passiva</u>	
	Eigen vermogen	
	.....	
I	Kapitaal	
	A. Geplaatst kapitaal	78.346.435
II	Uitgiftepremies	
III	Herwaarderingsmeerwaarden	43.567.417
IV	Reserves	
	A. Wettelijke reserve	1.601.325
	B. Onbeschikbare reserve	7.841.645
	D. Beschikbare reserve	23.889.548
V	Overgedragen winst/verlies	
VI	Kapitaalsubsidies	
	Voorzieningen voor risico's en kosten	
	.....	
VII	Voorzieningen voor risico's en kosten	
	D. Overige risico's en kosten	2.139.154
	Schulden	
	.....	
VIII	Schulden op meer dan 1 jaar	
	A. Financiële schulden	
	4 kredietinstellingen	28.620.912
IX	Schulden op ten hoogste 1 jaar	
	A. Schulden op meer dan 1 jaar die binnen het jaar vervallen	1.753.122
	B. Financiële schulden	
	1. Kredietinstellingen	2.109.627
	2. Overige leningen	200.000
	C. Handelsschulden	
	1. Leveranciers	528.094
X	Overlopende rekeningen	1.255.596
	<b>TOTAAL DER PASSIVA</b>	<b>191.852.875</b>
		=====

## Verhuringen :

<u>Huurder</u>	<u>Verhuurde pand</u>	
Alkodasse	Kongostraat 30	
Starckx Emilius	Kongostraat 32	(1)
Surinckx Gustaaf	Kongostraat 34	
Faddar Cyriel	Kongostraat 36	
Eelen Josephus	Kongostraat 38	
Melis Johannes	Kongostraat 40	
Verbeek Marie-Louise	Kongostraat 42	
Van Heuckelom Gerardus	Kongostraat 44	
Canters Ludovicus	Kongostraat 58	
Ceelen Josephus	Kongostraat 60	(1)
Maerien Leopold	Kongostraat 62	
Meeus Hugo	Kongostraat 64	(1)
Moelans Anna	Kongostraat 66	
Van Gompel Maria	Kongostraat 68	(1)
Clymans Pieter	Kongostraat 70	
Willemsen Eduardus	Kongostraat 72	
Borgmans Anna	Kongostraat 74	(1)
Buurtwerk 't Stokt	Kongostraat 76	(2)
Stad Turnhout Algemene Diensten	Kongostraat 76	(2)
Meeuwesse Florimondus	Laguitstraat 53	
Domen Aloysius	Laguitstraat 63	
Moelans Joannes	Laguitstraat 67	
Houtmeyers Emmanuel	Laguitstraat 73	
Lemsallah-Majid	Lukerstraat 32	
Peeters Frans	Patersstraat 136	
Verheyden Gustaaf	Watertappingstraat 1	
Mervis Constant	Watertappingstraat 2	
Houtmeyers Leonardus	Watertappingstraat 5	
Savelkoel Yvonne	Watertappingstraat 9	
Houtmeyers Henricus	Watertappingstraat 11	
Claeys Agnes	Watertappingstraat 13	
Nick Verdick	Kasteelplein 29	
Brouwerij Sterckens	Grote Markt 2	
Stad Turnhout-Alg.Diensten	Stwg.op Oosthoven 150	

(1) voor deze woningen worden jaarlijks huursubsidies ontvangen van het Ministerie van de Vlaamse Gemeenschap - Bestuur voor de Huisvesting.

(2) Deze woning wordt verhuurd aan de v.z.w. Buurthuis 't Stokt. Nochtans wordt hiervan één lokaal gehuurd door de stad Turnhout - Algemene Diensten om gebruikt te worden als stempel-lokaal.

## Verpachtingsovereenkomst :

Turnhoutse Hondenafrichting  
p.a. Kongostraat 72  
gronden gelegen tussen Rubensstraat en Patriottenstraat

Janssens Karel  
Steenweg op Tielen  
gronden Steenweg op Tielen

Brijs Alphonsus  
Groeningeplein 7  
gronden gelegen Steenweg op Oosthoven achter het stadsmagazijn

Elst Cyrillus  
Hogestraat 54  
gronden gelegen Steenweg op Oosthoven achter het stadsmagazijn

Janssens J.  
Watertappingstraat 14  
stukje grond gelegen op woonwagenkamp Laguit

Park Elek n.v.  
Parklaan 1  
stukje grond gelegen aan de Parklaan

Verhuur gronden :

een stuk van de gronden Mesmaeckers werd verhuurd voor het plaatsen van een tent voor een handelsbeurs.

Aankopen	zone	Wwe. Raeymaekers perceel grond Kwakkelstraat	raadsbeslissing 16.09.1985	350.000
<u>Verkopen</u>	zone 07	Heeren P. perceel grond Parklaan	raadsbeslissing 04.11.1985	1.785.200
	zone 08	Vanhout perceel grond Kempenlaan	raadsbeslissing 30.06.1986	1.283.850
		Van Steenberg perceel grond Kempenlaan	raadsbeslissing 30.06.1986	1.328.850
	zone 13	Diamwag pvba perceel grond Noord-Brabantlaan	raadsbeslissing 20.12.1985	1.785.200
		Lievens X. perceel grond Noord-Brabantlaan	raadsbeslissing 20.12.1985	1.413.125
		Wijnen perceel grond Noord-Brabantlaan	raadsbeslissing 20.12.1985	665.000
		Trend Design perceel grond Noord-Brabantlaan	raadsbeslissing 20.12.1986	3.069.000
<u>Ruiling</u>	zone 15	Coll en Inst Bisdom percelen grond Jubileumlaan	raadsbeslissing 30.06.1986	2.424.610 (A) 2.366.300 (V)

EIGENDOMMEN (toestand op 1 januari 1986)

Zone	Oppervlakte	Grond- waarde	Infrastruk- tuur	Bouwwer- ken	Financ. kosten	Fictieve kosten	Exploitatie- kosten	Totaal
01 Groten Bente	46 a 93 ca	1.225.646	16.230		162.112	32.271	64.676	1.500.935
02 Tuinbouwstraat	1 ha 86 a 55 ca	6.507.335			3.172.978	1.558.423		11.238.736
03 Melkhoek	1 ha 93 a 30 ca	1.566.178			328.628	764.097	347.542	3.006.445
04 Boongaarvplein	50 a 72 ca	1.857.600				1.204.652		2.062.252
05 Lukerstraat/ Meirgorenstraat	8 a 45 ca	845.000				547.981	51.610	1.444.591
06 Noord-Brabantlaan Woonzone	3 ha 88 a 27,4 ca	15.361.461			33.098	8.823.254	267.096	24.484.909
07 Parklaan	60 a 16 ca	2.804.000				1.888.164	60.437	4.672.601
08 Kempenlaan	1 ha 24 a 60 ca	7.243.813				3.222.364	98.605	10.564.782
09 Kongostraat	47 a 26 ca	5.995.890		20.739.107	8.397.736	1.592.405	1.351.859	38.076.997
10 Leguitstraat/ Watertappingstraat	43 a 78,6 ca	2.517.779		339.281		1.889.745	282.346	5.029.151
11 Diverse woningen	21 a 36 ca	7.712.449			659.237	3.747.096	434.864	12.553.646
12 Industrie	7 ha 78 a 47 ca	3.873.200				2.511.768		6.384.968
13 Noord-Brabantlaan Ambachtelijk	64 a 41 ca	2.203.366			16.173	972.568	139.655	3.331.762
15 Diversen	3 ha 94 a 67,5 ca	14.067.359			285.232	8.679.223	385.477	23.417.291
16 Gronden Mesmaekers	51 a 90 ca	11.073.956			367.856	4.101.255	340.269	15.883.336
17 Groenmuis	23 a 40 ca	2.939.000				1.088.458	505.470	4.532.928
18 Etaf	1 ha 21 a 88 ca	4.714.901			65.941	1.018.618	349.590	6.149.050
19 Belgica	13 a 39 ca	4.358.500			370.055	5.075	433.123	5.166.753
20 Patersstraat	26 ha 19 a 51,5 ca	96.867.433	16.230	21.078.388	13.859.046	43.567.417	5.112.619	180.501.133



ONTVANGSTEN

Code	Omschrijving	Begr.+BW	Erk.Vord.	Geïnd	Nog te innen	Verschil EV +	Begr. + BW -
Voorgaande jaren							
173.000.02	lening infrastructuurwerken	5.125.899	9.854.431	9.852.731	1.700	4.728.532	
499.000.01	Te regulariseren WZ	1.830.000	1.830.000	1.830.000			99.848
499.010.01	Te regulariseren IZ	100.000	152	152			200.000
499.999.01	Te regulariseren ALG	58.952	58.952	58.952			
439.010.01	Lening gem.pensioenkas	700.000	700.000	200.000	500.000		
615.000.01	Ontvangen verz.premies	2.122	2.122	2.122			
700.000.01	Verkoop grond WZ	11.400.000	1.800.200	15.000	1.785.200	8.202.300	9.599.800
700.010.01	Verkoop grond IZ		8.202.300	788.000	7.414.300		
700.100.01	Huurgelden	2.144.300	2.164.291	2.073.444	90.847	19.991	
756.000.01	Financiële inkomst	17.897	17.897	17.897			
757.000.01	Optr.bel.korte termijn	37.471	37.471	37.471			
764.000.01	Uitzonderlijke opbrengsten	11.542	11.542	11.542			
766.000.01	Administratie kosten		5.000	5.000		5.000	
	Totaal eigen dienstjaar	16.502.284	14.829.927	5.039.580	9.790.347	8.227.291	9.899.648
	Algemeen Totaal	21.628.183	24.684.358	14.892.311	9.792.047	12.955.823	9.899.648

Vergelijking Begroting 1985 - Rekening 1985 (in reële cijfers)

UITGAVEN

Code	Omschrijving	Begr. + BW	Vastgelegd	Betaald	Nog te betalen	verschil vastg. +	- begr. + BW
Voorgaande jaren							
499.000.01	Te regulariseren WZ	5.039.147	4.298.196	4.199.683	98.513		740.951
499.010.01	Te regulariseren IZ	100.000	152	152			99.848
499.999.01	Te regulariseren ALG	200.000					200.000
600.000.01	Verw. gronden	58.952	58.952	58.952			
610.090.01	Huurgelden lokaal	4.400.000	350.000	20.000	350.000		4.050.000
611.000.01	Ordnthoudwerken	20.000	20.000	530.072	25.481		1.444.447
611.000.03	Overname kosten	2.000.000	555.553				75.000
612.290.01	Verwarming lokaal	75.000	5.000	5.000			
612.490.01	Verlichting lokaal	5.000	1.500	1.500			
612.690.01	Kantoorbenodigd., en drukw.	1.500	6.264	6.264			2.736
612.690.11	Verwerking automatisatie	9.000	6.264	15.564	4.000		5.436
613.100.01	Schattingsvervalag	25.000	19.564	11.750			68.250
613.100.02	Commissielonen derden	80.000	11.750				200.000
613.100.03	Erelonen	200.000	50.000		50.000		
615.000.01	Verzekeringen	50.000	26.948	26.948			412
617.090.01	Post, telegraaf, telefoon	27.360	160	60	100		40
620.090.01	Wedde schepenen	200	155.000	155.000			
620.290.01	Wedde bedienden	632.000	632.000	632.000			
622.790.01	Reis- en verblijfkosten	10.000					10.000
630.000.01	Aflossingen	1.723.358	1.723.358	1.247.927	475.431		
630.000.51	Vervroegde aflossingen	5.500.000	5.500.000	5.500.000			
640.000.01	Belasting en taks : OV	191.213	184.741	184.741			6.472
640.010.01	Belasting en taks : OV	2.407	1.619	1.619			788
645.090.01	Belasting en taks : RV	4.474	4.474	4.474			
650.000.01	Intresten en leningen	3.381.000	3.285.886	1.625.886	1.660.000		95.114
650.090.01	Intresten en leningen	197.375	176.961	176.961			20.414
	Totaal eigen dienstjaar	19.221.726	12.942.769	10.377.757	2.565.012		6.278.957
	Algemeen Totaal	24.260.873	17.240.965	14.577.440	2.663.525		7.019.908

## Samenvatting

Omschrijving	Ontvangsten Begr. + BW	Erk. vordering	Uitgaven Begr. + BW	vastgelegd
VJ voorgaande jaren	5.125.899	9.854.431	5.039.147	4.298.196
010 eigen middelen, voorzien meer dan 1 jaar	1.830.000	1.830.000		
040 Vorderingen en schulden op 1 jaar	1.058.952	759.104	358.952	59.104
060 Handelsgoederen			4.400.000	350.000
061 Diensten en diverse goederen	2.122	2.122	2.493.060	696.739
062 Bezoldigingen			797.000	787.000
063 Afschrift en waardevermindering			7.396.245	7.396.245
064 Andere Bedrijfskosten			198.094	190.834
065 Financiële kosten			3.578.375	3.462.847
070 Omzet	13.544.300	12.166.791		
075 Financiële opbrengsten	55.368	55.368		
076 Uitzonderlijke opbrengsten	11.542	16.542		
Totaal eigen dienstjaar	16.502.284	14.829.927	19.221.726	12.942.769
Algemeen Totaal	21.628.183	24.684.358	24.260.873	17.240.965

## Balans op 31 augustus 1986

AKTIEF	PASSIEF
I Oprichtingskosten	Kapitaal
II Immateriële vaste activa	A. Geplaatst Kapitaal
III Materiële vaste activa	Uitgiftepremies
IV Financiële vaste activa	Herwaarderingsmeerwaarden
V Vorderingen op meer dan 1 jaar	Reserves
VI Voorraden en bestellingen in uitvoering	A. Wettelijke reserve
A. Voorraden	B. Onbeschikbare reserve
4. Handelsgoederen	D. Beschikbare reserve
177.511.695	Overgedragen winst (verlies)
Vorderingen op ten hoogste 1 jaar	Kapitaalsubsidies
A. Handelsvorderingen	Voorzieningen voor risico's
B. Overige vorderingen	2.139.154
Geldbeleggingen	VIII Schulden op meer dan 1 jaar
IX Liquide middelen	A. Financiële schulden
4.854.522	4. Kredietinstellingen
Overlopende rekeningen	Schulden op ten hoogste 1 jaar
489.228	A. Schulden op meer dan 1 jaar
188.067.111	die binnen het jaar vervallen
	B. Financiële schulden
	1. Kredietinstellingen
	2. Overige leningen
	C. Handelsschulden
	1. Leveranciers
	2.840.670
	Overlopende rekeningen
	188.067.111

Bedrijfsresultaten		Bedrijfsopbrengsten	
I		A. Omzet	4.979.000
		1. Verkopen WZ	
		2. Verkopen IZ	
		3. Huurgelden	1.765.544
II	Bedrijfskosten		
	A. Handelsgoederen		
	2. Wijziging in de voorraad		
	B. Diensten en diverse goederen	3.519.363	
	1. Onderhoudswerken WZ	297.031	
	2. Automatisatie	11.000	
	3. Schattingsverslagen	14.600	
	4. Verzekeringen	25.334	
	5. Kantoorbenodigdheden	3.264	
	6. Post, telegraaf, telefoon	40.940	
	7. Commissie derden	10.000	
	8. Huur lokaal	205.335	
	9. Infrastructuur		
	C. Bezoldigingen		
	1. Wedde schepenen	79.000	
	2. Wedde bedienden	331.000	
	G. Andere bedrijfskosten		
	1. Belastingen en taksen OV-WZ	157.485	
	2. Belastingen en taksen OV-IZ	68	
	3. Belastingen en taksen RV		
III	Bedrijfsresultaat	2.050.124	
	Financiële resultaten		
IV	Financiële opbrengsten		1.970
V	Financiële kosten		
	A. Kosten van schulden		
	1. Intresten en leningen WZ	1.581.677	

Uitzonderlijke resultaten		Financieel resultaat	
VIII	Uitzonderlijke kosten		
IX	Uitzonderlijk resultaat		63.700
X	Belastingen		
	Belastingen op het resultaat		
	Regularisering van belastingen		
XI	Winst van het boekjaar		534.117
	Overboeking naar de belastingvrije reserves		
XII	Overboeking naar de belastingvrije reserves		
XIII	Te bestemmen winst van het boekjaar		534.117
	Te bestemmen resultaat van het boekjaar		
	Verlies van het boekjaar		
	Overboeking naar de belastingvrije reserves		
	Te bestemmen resultaat van het boekjaar		
	Te verwerken verlies van het boekjaar		
	Financieel resultaat		1.579.707
	Uitzonderlijke opbrengsten		63.700

## AUTOMATISATIE

\*\*\*\*\*

## 1. Algemeen Overzicht

De automatisatie van de administratieve diensten van de Stad begon in 1980.

Samen met Cipa heeft ons bestuur een programma ontwikkeld voor het automatisch verwerken van de belastingen. In de beginfase werden de nodige gegevens door ons bestuur overgemaakt aan Cipa die ze daar ter plaatse overbracht in het systeem door middel van ponskaarten. Een afdruk van deze verwerking werd dan aan ons bestuur overgemaakt.

Vrij vlug werd dan overgeschakeld op het invoeren en opvragen van gegevens door het bestuur ter plaatse. Vandaar dat in 1980 een lijnverbinding gelegd werd tussen het stadhuis en Cipa te Geel. Het bestuur had toen één terminal ter beschikking.

Ondertussen werd reeds gewerkt aan de programmatie van alle ontvangsten terwijl de programmatie voor de belastingen werd uitgebreid en verfijnd. Door de omvang van de te verwerken aanslagbiljetten werd het noodzakelijk om een tweede scherm aan te schaffen (1981).

In 1982 was de programmatie klaar voor alle ontvangsten te verwerken via het geautomatiseerde systeem en werd reeds gewerkt aan de uitgaven.

Het bijkomend aantal vorderingen dat toen diende te worden verwerkt, had tot gevolg dat een derde scherm werd bijgeplaatst. Deze schermen werden gebruikt zowel door de rekendienst als de ontvangerij.

De uitgaven konden vanaf 1983 eveneens via het geautomatiseerd systeem verlopen.

Aangezien het ganse boekhoudpakket nu klaar was dienden dat jaar nog twee schermen te worden bijgeplaatst.

Momenteel draait dus de volledige boekhouding via het geautomatiseerd systeem en worden er momenteel nog verfijningen en uitbreidingen aangebracht.

Ondertussen was Cipa ook begonnen met een personeelssysteem dat vanaf 1984 proef werd gedraaid en definitief werd gebruikt op 1 januari 1985.

Dit systeem werd door Cipa ontwikkeld zonder rechtstreekse medewerking van ons bestuur. Ook hier wordt momenteel nog gewerkt aan verfijningen en uitbreidingen van de programmatie.

Het Cultureel Centrum was ook reeds enkele jaren op zoek naar een geschikt systeem. Uit een marktonderzoek bleek dat in eigen land hiervoor nog niets beschikbaar was. Uiteindelijk werd dan in Nederland een softwarepakket gevonden dat kon herwerkt worden zodat het geschikt werd voor culturele centra in ons land. Het oorspronkelijke pakket werd in 1984 geïnstalleerd en vanaf dan herwerkt naar Belgisch model in samenwerking met de Warande en Cipa en de leverancier.

De bevolking was reeds geruime tijd aangesloten op de diensten van het rijksregister via een rechtstreekse lijnverbinding. In 1983 werd de mogelijkheid geboden om deze lijnverbinding te realiseren via Cipa. Aangezien ons Bestuur toch al een lijnverbinding had met Geel, werd overgeschakeld op één lijn zowel voor de boekhouding als voor de bevolking en kon de rechtstreekse lijn met het rijksregister worden opgezegd. In de praktijk komt dit hierop neer dat Turnhout de boekhoudgegevens doorstuurt naar de centrale eenheid in Geel.

Via diezelfde lijn worden de bevolkingsgegevens doorgestuurd naar Geel van waaruit ze verder doorgezonden worden naar het rijksregister te Brussel.

Naar aanleiding van de nieuwe wet op het rijksregister waarbij alle besturen zich dienden aan te sluiten op het rijksregister en dat deze nog

enkel de negen wettelijke gegevens zou bijhouden, werd door de regionale centra (Cipa) een bevolkingspakket aangeboden. Dit pakket is veel uitgebreider dan datgene van het rijksregister en is zo gestructureerd dat men de gegevens nodig voor het rijksregister doorstuurt naar Brussel en ze eveneens op een bestand te Geel bewaard samen met nog een aantal andere gegevens nuttig voor het bestuur.

In februari 1986 werd door ons bestuur overgeschakeld op het bevolkingsstelsel aangeboden door Cipa. De oorspronkelijke lijnverbinding van 1983 werd natuurlijk bewaard.

Eveneens in 1986 werden de politiediensten uitgerust met de nodige apparatuur om een administratief programma te draaien specifiek voor politiediensten. Dit programma werd door de heer provinciegouverneur ter beschikking gesteld.

Tevens konden de verschillende besturen een aanvraag doen tot subsidiëring van de apparatuur. Turnhout is hierop ingegaan en in mei 1986 werd dit alles geïnstalleerd en operationeel. Er werd toen ook geopteerd voor een rechtstreekse lijnverbinding met de bevolking om de nodige gegevens onmiddellijk en up-to-date te gebruiken.

## 2. Hardware

- Rekendienst en ontvangerij

Beide diensten samen beschikken momenteel over vijf beeldschermen die verbonden zijn met de centrale eenheid op Cipa te Geel. Deze verbinding wordt gemaakt via een telefoonlijn aan elke zijde uitgerust met een modem. De grootte van deze modem bepaalt de snelheid waarmee de gegevens worden opgestuurd en ontvangen. De huidige modem werd opgesplitst in twee : één voor rekendienst en ontvangerij en personeelsdienst en één voor bevolking.

- Personeelsdienst

Deze dienst beschikt over één beeldscherm dat eveneens aangesloten is op de centrale eenheid te Geel via de hierboven aangehaalde lijnverbinding.

- Bevolking

Deze dienst beschikt momenteel over drie beeldschermen die eveneens via dezelfde lijnverbinding aangesloten zijn op de centrale eenheid te Geel. Elk der beeldschermen is bovendien nog uitgerust met een printer. Op Cipa te Geel worden de nodige gegevens doorgezonden naar het rijksregister. De dienst bevolking kan ofwel werken met de gegevens opgeslagen in het bestand op Cipa of rechtstreeks met het rijksregister.

- Warande - Cultureel Centrum

Deze dienst beschikt momenteel over een eigen centrale eenheid die uitgerust is met vier terminals, twee schermen ten behoeve van het publiek, een ticketprinter en een matrixprinter. Het is een volledig autonome configuratie die geen enkele binding heeft met een ander systeem.

- Politie

Deze dienst beschikt eveneens over een eigen centrale eenheid die uitgerust is met drie terminals en een printer. Deze configuratie heeft een verbinding met de bevolking.

### 3. Software

De software voor rekendienst en ontvangerij, personeelsdienst en bevolking draait op de centrale verwerkingseenheden van Cipal en worden enkel door ons bestuur gebruikt. Hiervoor dient een gebruiksrecht te worden betaald.

De software voor het cultureel centrum wordt aangekocht door de stad. De software voor de politie werd ter beschikking gesteld van de heer Provinciegouverneur.

#### - Rekendienst en ontvangerij

Het boekhoudpakket omvat volgende bestanddelen :

- belastingen (belastingplichtigen, belaste goederen, opmaken kohier)
- ontvangsten (erkende vorderingen en inningen)
- uitgaven (aanwendungen, facturen, mandaten en betalingen)

de basis van dit alles is het debiteuren/crediteurenbestand en het bestand met de begrotingscodes;

Uit dit alles wordt geheel automatisch de jaarrekening opgemaakt.

Tevens kan het bestuur wekelijks beschikken over een aantal lijsten en worden alle stukken afgedrukt (aanslagbiljetten, aanmaningen, invorderingsstaten en mandaten).

Verder werd een begrotingsmodule ontwikkeld waardoor het opmaken van de begroting vrij vlug kan gebeuren, waar de nodige simulaties kunnen op gebeuren en is een automatische overdracht van begroting naar boekhouding ingebouwd. De begroting wordt eveneens afgedrukt.

#### - Personeelsdienst

Het personeelspakket omvat volgende bestanddelen :

- maandelijkse verwerking (loonberekening, loonstaten, weddeuittreksels, betalingsbevelen, berekening achterstallen, vergoedingen);
- kwartaalverwerking (ziektebons, RSZ-aangifte)
- eindejaarsverwerking (belastingfiche, verzamelstaat);
- eindejaarstoelage, verlofgeld, kindergeld

#### - Bevolking

Het bevolkingspakket omvat volgende bestanddelen :

- inbrengen en bijwerken gegevens
- opzoeken van persoonsgegevens
- afdrukken van de nodige formulieren

dit alles wordt opgeslagen in een woningenbestand, geboortejarenbestand en een militiebeheer

nota : momenteel is Turnhout pilotgemeente inzake een project van het ministerie van Binnenlandse Zaken met betrekking tot militiebeheer. De software hieromtrent wordt ontwikkeld door het COI (centrum voor overheidsinformatica). Hiervoor werd door het Ministerie een PC geïnstalleerd verbonden via een lijnverbinding met het Ministerie van Binnenlandse Zaken.

#### - Warande - Cultureel Centrum

Het Warandepakket omvat momenteel volgende onderdelen :

- voorstellingen, abonnementen, plaatsenverkoop
- tekstverwerking
- adressenbeheer

dit pakket is nog niet volledig, de andere onderdelen dienen nog te worden aangepast aan de Belgische normen (boekhouding, zalenverhuur)

#### - Politie

Het politiepakket omvat volgende bestanddelen :

- gerechtelijke informatie (opdrachten parketten, informatieverslagen personeel, klachten en aangiften publiek, vaststellingen van ambtswege);
  - administratieve informatie (opdrachten bestuurlijke overheid, klachten publiek, vaststellingen en tussenkomsten van ambtswegen);
  - korpsadministratieve informatie;
- dit alles wordt ondergebracht in de pv-administratie  
Verder is er een bestand strafregister en wapenregister.

#### - Capaciteit (cijfers gedurende 1985)

De verschillende automatiseringsprojecten vergen van een bepaald systeem een zekere capaciteit.

Voor die projecten die werken op de main-frame van Cipal (centrale computer te Geel verbonden via lijnverbinding met Turnhout) wordt een deel van de gehele capaciteit aan het bestuur aangerekend.

Het grote voordeel van het werken met dit systeem is dat de leverancier van de software zelf (in dit geval Cipal) dient in te staan voor de beschikbare capaciteit.

Wanneer men werkt met een mini-computer dient deze over een capaciteit te beschikken die voldoende groot is om de nodige informatie te stockeren.

#### - Rekendienst en ontvangerij

Gebruikte MB (megabyte) :	januari	138
	februari	167
	maart	169
	april	122
	mei	122
	juni	122
	juli	122
	augustus	122
	september	122
	oktober	122
	november	127
	december	138

de eerste drie maanden van het jaar worden er twee boekjaren bijgehouden zodat de gebruikte geheugencapaciteit sterk verhoogd wordt ten overstaan van de andere maanden van het jaar.

Naargelang het jaar vordert, dient een groter aantal gegevens te worden bijgehouden zodat ook dan een stijging in geheugencapaciteit te noteren valt.

#### - Personeelsdienst

Gebruikte MB (megabyte) :	januari	14
	februari	18
	maart	18
	april	20
	mei	22
	juni	25
	juli	26
	augustus	26

september	26
oktober	26
november	26
december	26

Ook hier is een lichte stijging waar te nemen naarmate het jaar vordert en er dus meer gegevens dienen te worden bijgehouden.

- Bevolking

De aansluiting gebeurde pas in de maand februari 1986. Tot dusver zijn hierover nog geen cijfers in verband met capaciteit bekend.

- Warande - Cultureel Centrum

Deze mini-computer heeft een capaciteit van 256 KB intern geheugen en 28 MB extern geheugen (schijf eenheid). Verder is een cartridge tape unit voorzien van 20 MB.

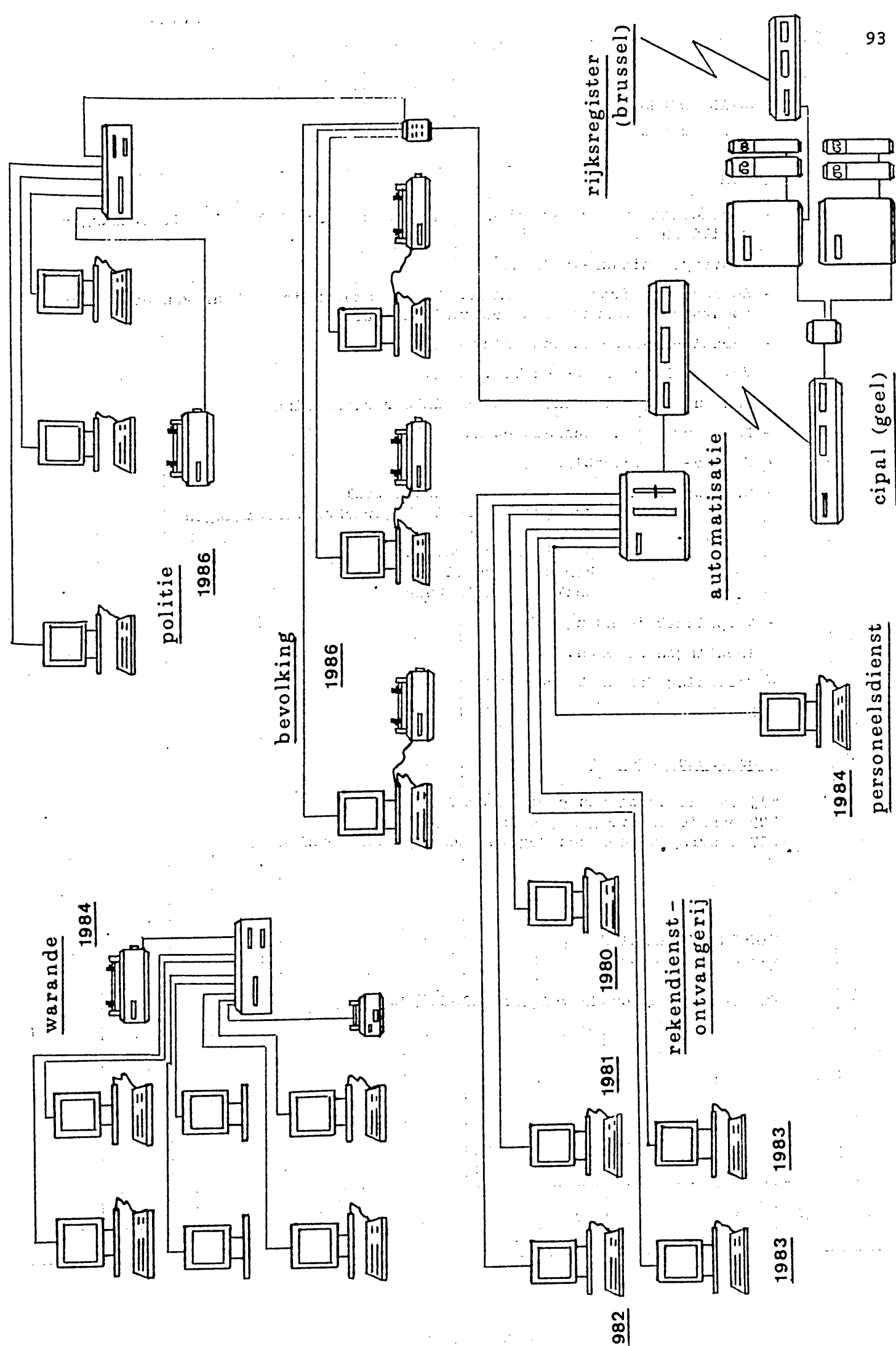

1984  
personeelsdienst

## SOCIALE DIENST

\*\*\*\*\*

Taken

- Pensioenaanvragen, opvolgen van het dossier, hulp bij uitbetalingsmoeilijkheden.
- Aanvragen minder-validen.
- Sociaal telefoontarief R.T.T. + tussenkomst in de huur van een telefoontoestel vanwege het provinciebestuur.
- Verhuis-, huur- en installatietoelage.
- Vrijstelling radio- en T.V. taks.
- Aansluiting rijksfonds voor sociale reclassering.
- Parkeerkaarten gehandicapten.
- Kinder- en wezenbijslag.
- Stadstoelagen : sociaal pedagogische toelage  
toelage aan sociaal gerichte verenigingen  
adoptiepremie  
premie-voorhuwelijkssparen  
herstelvergoeding  
toelage familiehulp
- Verplichte inenting polio.
- Inenting scholen.
- Toelating dragen blindestok.
- Huisbezoeken.

Specifieke gegevens

Tijdens de opgegeven periode werden er :  
529 pensioenaanvragen gedaan  
227 aanvragen voor een tegemoetkoming minder-validen.

## KINDERBEWAARPLAATS

=====

Zie statistiek op de volgende bladzijde.

	september 1985	oktober 1985	november 1985	december 1985	januari 1986	februari 1986	maart 1986	april 1986	mei 1986	juni 1986	juli 1986	augustus 1986
1	gesl.	7	Aller- heiligen	gesl.	Nieuw- jaar	10	7	7	Feest van de Arbeid	gesl.	4	gesl.
2	1	11	8	7	7	gesl.	gesl.	9	8	2	5	gesl.
3	4	10	gesl.	6	4	9	7	12	2	4	4	gesl.
4	12	7	6	13	7	6	3	10	gesl.	9	16	—
5	6	11	6	7	gesl.	12	8	8	4	9	6	2
6	6	gesl.	9	11	5	6	8	gesl.	6	9	gesl.	7
7	9	1	7	7	6	7	10	9	11	9	3	11
8	gesl.	4	6	gesl.	12	7	9	10	O.H.Hem- melvaart	gesl.	11	11
9	3	9	7	4	11	gesl.	gesl.	6	16	7	2	6
10	4	8	gesl.	9	9	7	8	9	gesl.	3	13	gesl.
11	7	8	Wapen- stilstand	16	11	7	7	18	gesl.	8	6	7
12	7	4	7	5	gesl.	2	6	1	6	3	2	8
13	7	gesl.	9	10	4	15	10	gesl.	3	12	gesl.	12
14	12	2	4	15	6	12	5	5	12	5	11	6
15	gesl.	7	12	gesl.	12	—	5	5	4	gesl.	7	O.L.V.Hem- melvaart
16	3	13	16	2	15	gesl.	gesl.	10	10	5	3	gesl.
17	5	8	gesl.	7	12	1	5	3	7	1	7	gesl.
18	19	15	3	13	13	8	3	7	gesl.	13	5	5
19	7	10	4	6	gesl.	9	14	11	Pinkster- maandag	5	gesl.	9
20	7	gesl.	14	8	7	7	8	gesl.	3	15	gesl.	4
21	8	2	10	16	4	12	6	8	11	14	Nation- feestdag	12
22	gesl.	7	9	gesl.	10	6	14	3	8	gesl.	11	5
23	3	9	7	10	8	gesl.	gesl.	8	14	5	2	5
24	3	6	gesl.	gesl.	10	5	5	17	10	2	7	gesl.
25	10	10	4	Kerstmis	8	6	4	8	gesl.	7	12	9
26	4	7	8	4	gesl.	14	17	6	3	5	gesl.	7
27	9	gesl.	13	13	6	9	7	gesl.	3	5	gesl.	5
28	6	11	7	10	3	6	12	3	9	5	1	9
29	gesl.	7	13	gesl.	8		7	4	6	gesl.	8	9
30	2	10	8	12	7		gesl.	14	11	10	2	11
31		5		gesl.	14		Paas- maandag		10		10	
	164	209	197	211	219	183	195	211	177	172	158	160

Bezettingsaantal kinderbewaarplaats :

"Het Lindeke"  
-----

Turnhout	:	161
Oud-Turnhout	:	19
Vosselaar	:	8
Vlimmeren	:	7
Beerse	:	5
Merksplas	:	4
Arendonk	:	3
Gierle	:	3
Geel	:	3
Herentals	:	2
Tielen	:	2
Vorselaar	:	2
Brussel	:	2
Lichtaart	:	2
Weelde	:	1
Wortel	:	1
Kasterlee	:	1

\* \* \* \* \*

HUWELIJKSJUBILEA

\* \* \* \* \*

-----  
GOUDEN BRUILOFTEN

- Moonen-Van den Broeck Julianus, Otterstraat 206	07.09.1935
- Geerts-Deckx Henricus, Nieuwstad 20	10.09.1935
- De Ridder-Caers F.M.Remigius, Parklaan 169	11.09.1935
- Embrechts-Van Casteren Joannes, Sint Beggaplein 5	11.09.1935
- Verbeek-Dehouwer Jan, Korte Begijnenstraat 13	16.09.1935
- Nuyens-Dierckx Augustinus, Graatakker 154	17.09.1935
- Devolder-Thielemans Serafinus, Veldstraat 44	28.09.1935
- Van Gelder-Hens Joannes, Vianenstraat 108	12.10.1935
- Van Houtven-Melis Guilielmus, Klinkstraat 56	12.10.1935
- Van den Bliet-Van Gansen Adrianus, Steenweg op Oosthoven 123	12.10.1935
- Huybregts Starckx Augustinus, Graatakker 67	14.10.1935
- Van Moeseke-Lauwerijs Josephus, Zandstraat 200	14.10.1935
- Van Emmerick-Arduwie Franciscus, Spoorwegstraat 74 bus 2	14.10.1935
- Van Glabbeek-Lenaerts Karel, Taeymanslaan 4	14.10.1935
- Eelen-Mathee Godefridus, Tuinstraat 11	22.10.1935
- Cabanier-Cabanier Constantinus, Koning Albertstraat 18	28.10.1935
- Lievens-Nuyts Josephus, Steenweg op Gierle 50	29.10.1935
- Van Bourgognie-Schellekens Camiel, Albert Van Dijkstraat 75	12.11.1935
- Nuyts-Joren Jan, Steenweg op Oosthoven 13	18.11.1935
- Claessens-Crets Joannes, Kongostraat 108	30.11.1935
- Vandingenen-Hoskens Ludovicus, Heizijde 42	08.01.1936
- Hendrickx-Verbeek Petrus, Robsonplein 19	18.01.1936
- Leysen-Sterckx Jos, Wieltjes 4	30.01.1936
- Govaerts-Zegers Franciscus, Sint-Pietersstraat 16	08.02.1936
- Vandenbussche-Van Ostaeyen Tony, Steenweg op Gierle 231 bus 2	19.02.1936
- Vanluffelen-Huysmans Jozef, Albrecht Rodenbachplantsoen 64	22.02.1936
- Leysen-Pauwels Leopoldus, Pater Van Mierlostraat 25	22.02.1936
- Moelans-Persegael Alphonsus, Wouwerstraat 69	22.02.1936
- Melis-Grieten Antonius, Klinkstraat 56	22.02.1936
- Dierckx-Daemen August, Hertoginstraat 75	22.02.1936
- Verheyen-Langewouters Henricus, Wouwerstraat 107	24.02.1936
- Allaerts-Van Gestel Josephus, Otterstraat 37	14.04.1936
- Lenaerts-Degraaf Frans, Steenweg op Oosthoven 11	18.04.1936
- Mahieu-Devolder Augustinus, Kongostraat 122	20.04.1936
- Stefens-Van Roy Carolus, Begijnhof 38	21.04.1936
- Daelemans-Wouters Lodewijk, Pieter de Nefstraat 11	21.04.1936
- Borgmans-Raeymaekers Jan, Heizijde 20	21.04.1936
- Van Herck-Smets Louis, Driedostraat 2	22.04.1936
- Lauwers-Deckx Josephus, Prinsessenstraat 4	02.05.1936
- Poels-Geudens Leonard, Robsonplein 17	02.05.1936
- Van Bourgoenien-Van Hoeck Joannes, Emiel Verreesstraat 13	03.05.1936
- Dekoninck-Van Broeckhoven Gustaaf, Rerum Novarumlaan 51	05.05.1936
- Verrydt-Proost Carolus, Steenweg op Diest 64	06.05.1936
- Boogers-Bax Gustavus, Haagbeemdenplantsoen 71	11.05.1936
- Van Cleuvenberg-Peeters Eduardus, Duinenstraat 24	13.05.1936
- Teerlinck-Roers Joannes, Kastelein 45	11.03.1936
- Luyckx-Hendrickx Johannes, Dierckxstraat 3	30.05.1936
- Pastijn-Van der Veken Marcellus, Albert Van Dijkstraat 10 bus 26	02.06.1936
- Prinsen-Hendrickx Josephus, Jachthoornstraat 17	20.06.1936
- Eykens-Verhulst Alphonsus, Meirstraat 16	04.07.1936
- Starckx-Christiaensen Emilius, Kongostraat 32	04.07.1936
- Lavrysen-Van Soom Franciscus, Draaiboomstraat 25	08.08.1936
- Vervecken-Cleymans Leo, Lokerenstraat 92 bus 1	10.08.1936
- Steurs-Lemmens Jan, Korte Mermansstraat 7	17.08.1936
- Gesp-Verschueren Joannes, Lukerstraat 34	17.08.1936
- Aben-Van Hoeck Henricus, Koningin Elisabethlei 11	31.08.1936
- Cleymans-Geerts Augustinus, de Merodelei 88 bus 1	17.02.1936



## DIAMANTEN BRUILOFTEN

- Grard-Peeters Theo, Prinsenstraat 35	09.11.1925
- Cornelissen-Vermeiren Ludovicus, Prinsenstraat 53	12.04.1926
- Storms-Verbiest Josephus, Koningin Elisabethlei 54	12.04.1926
- Vermeulen-Grauwels Dismas, Apostoliekenstraat 97	22.05.1926
- Van Herck-Somers Crispijn, Steenweg op Antwerpen 66	22.05.1926
- Delsard-Cambré Benedictus, Steenweg op Gierle 152	23.08.1926

## BRILJANTEN BRUILOFTEN

- Peeters-Borghs Petrus, Steenweg op Oosthoven 294	26.01.1921
- Van Tongerloo-Van Cleuvenberg Joannes, Nieuwstad 11	08.08.1921



## BRANDWEER

\* \* \* \* \*

## 1. Brandweerpersoneel

a) Beroepspersoneel	:	- dienstchef (Kpt-Kdt)	1
		- officieren (Ltn)	2
		- onderofficieren (adj:sgt)	4
		- korporaals	6
		- brandweermannen	22
		Totaal	35
b) Vrijwillig personeel	:	- officieren	1
		geneesheer, Lt	1
		Lt	1
		- onderofficieren	1
		1 <sup>o</sup> Sgt	1
		Sgt	6
		- korporaals	5
		- brandweermannen	36
		- stagiairs	6
		Totaal	56
c) Administratief personeel	:	- opsteller	1
		ALGEMEEN TOTAAL	92

## 2. Taken van de Brandweer

De eerste en voornaamste taak der brandweerdienst is gelegen in de brandbestrijding in al haar vormen. Daarnaast zijn er nog bijzondere interventies, die moeten uitgevoerd worden binnen de grenzen van de gewestelijke groep, o.a. :

1. Vervoer van en zorgen aan een verstikte of aan een drenkeling, aanvoer van zuurstof.
2. Ontploffing.
3. Persoon die in een lift is ingesloten.
4. Op een dak gevluchte persoon (inzonderheid wanneer het om een zwakzinnige gaat).
5. Bevrijding van een onder puin of afbraak bedolven persoon.
6. Bevrijding van een onder een voertuig - (tram, vrachtwagen, enz...) geklemde persoon.
7. Dringend vervoer van een zieke en van een slachtoffer van een ongeval die zich op de openbare weg of op een openbare plaats bevindt.
8. Bevrijding van een geëlectrokuteerde persoon.
9. Bevrijding van een rioolwerker (verstikking in riool).
10. Ophalen van een persoon uit put, kanaal, vijver, enz...
11. Belemmering op de rijweg, met gevaar voor personen of goederen.
12. Bevrijding van een persoon met één der ledematen geklemd in een machine.
13. Leegpompen van een kelder ingevolge overstroming of lekkage aan de waterleiding die onder de openbare weg geïnstalleerd is.
14. Interventie in een gebouw bij lekkage van schadelijke gassen.
15. Ontsnapping van stoom in een gebouw.
16. Oververhitte verwarmingsketel.
17. Luchtverversing van lokalen waar rook, gas, koudmakend mengsel is binnengedrongen.

18. Interventie voor een vliegtuig dat in moeilijkheden verkeert.
19. Interventie bij overstroming of ramp.
20. Neutralisering van een laag koolwaterstofverbinding of zuur.
21. Opsporen van een radioactieve bron die gevaar voor de bevolking kan opleveren (onder voorwaarden in gemeen overleg vast te stellen door de Minister van Binnenlandse Zaken en van Volksgezondheid overeenkomstig de bepalingen van het K.B. van 25 februari 1963).
22. Onschadelijk maken of vernietiging (eventueel met medewerking van een imker) van wesp- en bijennesten of -zwermen die gevaar meebrengen voor personen.

Deze lijst is niet beperkend.

Bij het minste teken van brand of verdachte rook moet de brandweer onmiddellijk en zonder aarzeling opgeroepen worden.

Haar tussenkomst is kosteloos.

Waar men zich vroeger enkel bezig hield met het bestrijden van branden, gaat men nu meer de nadruk leggen op de brandvoorkoming.

Dienaangaande werden er reeds diverse reglementen uitgevaardigd.

De telefoon is het beste verbindingsmiddel om de brandweer op te roepen, het volstaat het enig en algemeen oproepnummer "900" te vormen.

### 3. Materiële uitrusting

#### a) Blusmaterieel

- 2 autopompen - halfzwaar - eerste hulpwagens
  - leveringsdatum - 1971(2)
  - volledig uitgerust voor het blussen van branden
  - capaciteit van de pomp :  $\pm$  1.800 liter/ minuut
  - inhoud watertank : 2000 liter
- 1 tankwagen met mogelijkheid van zelfstandige werking
  - leveringsdatum 1980
  - inhoud watertank : 8000 liter
- 1 slangenwagen (persslangen)
  - leveringsdatum 1964
  - totale lengte aan persslangen voorzien in de wagen:
    - $\varnothing$  100 mm : 1.200 meter,  $\varnothing$  70 mm : 800 meter
- 3 gesleepte motorpompen
  - leveringsdatum 1964(2) - 1974(1)
  - capaciteit : 2 stuks - 2.400 liter/ minuut
  - 1 stuk - 1.800 liter/ minuut
- 2 draagbare motorpompen
  - leveringsdatum - 1970(2)
  - capaciteit :  $\pm$  800 liter/ minuut
- 1 autopomp (zwaar)
  - leveringsdatum 1982
  - capaciteit van de pomp :  $\pm$  3.800 liter/ minuut
  - inhoud watertank : 2.400 liter
- 1 bosbrandweerwagen
  - tankinhoud : 1.200 liter
  - 4 x 4 alle terrein
  - windas 3000 kgf
  - haspel 60 meter + 2 haspels bediening vanuit kabine

#### b) Reddingsmaterieel

- 1 ladderwagen
  - leveringsdatum 1963
  - hoogte : 30 meter
- 1 snelle interventiewagen
  - leveringsdatum 1976
  - uitgerust met :
    - porto-powerset (duwkracht 10 ton), tire-forttoestel (trekkracht 12 ton) stutmaterieel, kettingzagen, signalisatiematerieel, snijbrander, hydraulische schaar (10 ton), pneumatische snijbeitel, reanimatietoestel (zuurstofapparatuur - 1' hulp bij ongevallen).

- 1 stop-chuteapparaat
  - afdaal en zelfreddingstoestel, 30 meter

- 1 springzeil (op luchtkussen)
  - veilige hoogte :  $\pm$  11 meter

- houten schuifladders
  - hoogte 7,20 meter - 9,60 meter

- reddingskoorden + veiligheidsgordels
  - in al de voertuigen zijn een aantal reddingskoorden (20 meter ieder) en veiligheidsgordels aanwezig.

- 1 personeel- en gereedschapswagen
  - leveringsdatum 1982
  - uitgerust met allerlei reddingsmaterieel
  - hydraulische windas 5000 kgf

- 1 elevator - hoogwerker
  - werkhogte 25 m
  - belasting werklift 350 kg
  - monitor 2000 liter/ minuut met bescherming lift
  - verlichting 3 x 1000 watt
  - mogelijkheid tot plaatsen afdaaltoestel - vervoer gekwetsten
  - gewicht :  $\pm$  26.000 kg

#### c) Persslangen

$\varnothing$ 45 mm	2.140 meter
70 mm	5.440 meter
100 mm	1.960 meter

Al deze slangen zijn gevoerd met rubber om de drukverliezen tot een minimum te beperken.

Bij de persslangen zijn de nodige hulp-, verdeel- en overgangsstukken aanwezig.

Deze voorraad persslangen wordt jaarlijks aangevuld en vervangen.

De herstellingen en onderhoud worden verzorgd door het eigen personeel in de brandweerkazerne.

Al het onderhoud van blusmaterieel (persslangen) van de verschillende stadsgebouwen in Turnhout geschiedt tevens door het personeel van de brandweer.

d) Ziekenwagendienst "900"

Door het Ministerie van Volksgezondheid te Brussel werd aan de brandweerdienst van Turnhout 3 ziekenwagens ter beschikking gesteld voor het vervoer van gekwetsten van verkeersongevallen op de openbare weg en openbare plaatsen, arbeidsongevallen en zwaar zieke patiënten welke dringend naar het ziekenhuis dienen overgebracht te worden.

In de ziekenwagens is volgend materieel aanwezig :

- reanimatie- en beademingsapparatuur
- spalkmaterieel met speciaal vacuümmatras
- verbandmateriaal
- dokterskoffer
- klein materieel voor bevrijden van geklemde
- cardioscoop - hartopwekkingstoestel

In deze wagens kunnen 2 patiënten liggend en 2 zittend vervoerd worden. In al de ziekenwagens is een radioverbinding met het hulpcentrum 900 en de centrale van de brandweer Turnhout aanwezig.

e) Ander materieel

## 1 dienstwagen

- leveringsdatum 1980
- deze wagen wordt in hoofdzaak ingezet voor alle bezoeken inzake brandpreventie en kleine verplaatsingen - allerlei

## 1 poederwagen

- inhoud 250 kg

1 wagen uitgerust voor het bestrijden van olie- en benzinelekken, wegdek reinigen enz...

## 1 commandowagen alle terrein - levering 1983

- verbindingswagen
- 4 x 4 alle terrein
- laadvermogen 1000 kg.

## 1 lichte vrachtwagen

- leveringsdatum 12.11.1985
- gebruik : nazicht hydranten, duikopdrachten, kleine dringende opdrachten

## kelderledigingspompen

- overstroming, overvloedige regenval, breuk in waterleiding, enz...
- 3 draagbare pompen (benzine)
- 5 elektrische pompompen

## rookventilator (motor)

- ventileren van lokalen (rook, schadelijke gassen) of aanvoer van verse lucht
- capaciteit 130 m<sup>3</sup>/lucht

## rookventilator (waterdruk)

- combinatie om licht-schuim te produceren

## luchtcompressor

- hoogdruk tot 350 kg/cm<sup>2</sup>
- dienstig voor het vullen van flessen voor adembescherming en perslucht

## verlichtingsmaterieel

- mogelijkheid 12,24 en 220-380 volt

- 2 stroomaggregaten (220 volt - 1,5 kva)
- 2 stroomaggregaat 5 kva - 220-380 volt
- een aantal schijnwerpers met de mogelijkheid om op verschillende plaatsen verlichting te geven

## persluchttoestellen

- 20 toestellen, druk 300 kg/cm<sup>2</sup>
- bijbehorend een onderhoud-set (nazicht en controle van de toestellen)
- adembeschermingstoestel voor verkenning

## stutmaterieel

- stutmaterieel en uitschuifbare steunen, te gebruiken bij mogelijk instortingsgevaar

kledij voor het bestrijden van wespennesten

schuimprodukten en aangepast materiaal, te gebruiken voor de "speciale branden"

7 volledige duik-uitrustingen

## dreggingsmaterieel

3 hittewerende uitrustingen om een brand doeltreffender te kunnen blussen

## explosiemeter

2 gaspakken voor tussenkomsten met gaslekken, giftige concentraties...

## gasdedector

toestel om een radioactieve bron op te sporen, dosimeters te gebruiken waar een radioactieve bron aanwezig is

## radiouitrusting

- vaste post, geïnstalleerd op de centrale
- mobiele posten (3 stuks) geïnstalleerd in de verschillende voertuigen
- draagbare posten - 8 stuks
- individuele ontvangers (94 stuks) ingedeeld in 5 groepen, die het mogelijk maken, naargelang de noodwendigheid de brandweerlieden op te roepen (afstand ± 10 km) naar de brandweerkazerne

turbinepomp met gescheiden circuit voor het verpompen van vloeistoffen bij lekkage of ongeval

2 opvangreservoirs (inhoud 3000 liter elk) open en gesloten

lichte bestelwagen (overgekocht Ministerie van Volksgezondheid) voor het uitvoeren van werkzaamheden allerlei

- bouwjaar 1974

Nieuw aangekocht materieel

- gasdedectietoestel
- gereedschapswagentje voor onderhoud voertuigen
- lasgereedschap
- kelderledigingspomp
- automatisch bandopnamesysteem - centrale (alarmnummer 41.11.11.)

4. Aktiviteiten van het korpsA. Brandweerkazerne

administratief adres : Stadsbestuur Turnhout

Brandweerdienst

Grote Markt 1

2300 Turnhout

gevestigd aan : de Merodelei 145

2300 Turnhout

telefoon : alarmnummer : 41.11.11

administratie : 41.33.92

41.33.93

B. TussenkomenstenTussenkomsst bij brand :

- branden (woningen, gebouwen, industrie, bosbrand...)	67
- struik- en grasbranden	24
- schoorsteenbranden	55
- interventies - versterking in andere gemeente	2
- nutteloze goed bedoelde brandoproepen	20
- kwaadwillige oproepen voor brand	4
- branden van voertuigen	10

Andere dringende tussenkomensten

- reddingen van personen buiten de branden	67
- droogmakingswerken	115
- wespennesten	436
- interventies voor vrijmaken rijweg	118
- andere dringende opdrachten (allerlei)	232

Ziekenwagendienst "900" 1.404

Totaal uitgevoerde opdrachten 2.554

of een gemiddelde van 7 per dag.

Wat betreft de aangesloten gemeenten Oud-Turnhout en Lille (Gierle):

- 18 opdrachten werden uitgevoerd in de gemeente Lille;

135 opdrachten in de gemeente Oud-Turnhout;

C. Voornaamste branden

07.09.85 kortsluiting woning, Corbeelstraat, Turnhout.

11.09.85 oververhitting verwarmingsketel, Patersstraat, Turnhout.

16.09.85 café, de Merodelei, Turnhout

20.09.85 autobrand, Korte Gasthuisstraat, Turnhout

05.10.85 café, de Merodelei, Turnhout

07.10.85 garage, Duifhuisstraat, Turnhout

07.10.85 woning, Steenweg op Oosthoven, Oud-Turnhout

13.10.85 schoorsteenbrand, Rubensstraat, Turnhout

14.10.85 dakbrand, Steenweg op Oosthoven, Turnhout

16.10.85 schoorsteenbrand, Schuurhoven, Oud-Turnhout

17.10.85 grasbrand (struiken), Steenweg op Zevendonk, Turnhout

23.10.85 werkplaats, Lokerenstraat, Turnhout

23.10.85 winkelpand, Molenstraat, Turnhout

23.10.85 schoorsteenbrand, Grote Markt, Turnhout

23.10.85 schoorsteenbrand, Korte Memansstraat, Turnhout

25.10.85 woning, Zandstraat, Turnhout

26.10.85 schoorsteenbrand, Steenweg op Gierle, Turnhout

27.10.85 achterbouw-woning, Grimstedestraat, Turnhout

27.10.85 schoorsteenbrand, Schorvoortbergstraat, Turnhout

28.10.85 schoorsteenbrand, Karel Oomsstraat, Turnhout

03.11.85 schoorsteenbrand, Steenweg op Gierle, Turnhout

04.11.85 schoorsteenbrand, Koning Albertstraat, Turnhout

08.11.85 schoorsteenbrand, Steenweg op Oosthoven, Turnhout

09.11.85 café, Warandestraat, Turnhout

10.11.85 schoorsteenbrand, Elandersplantsoen, Turnhout

11.11.85 garage, Jef Buyckxstraat, Turnhout

13.11.85 woning, Steenweg op Mol, Oud-Turnhout

14.11.85 schoorsteenbrand, Sperwerstraat, Turnhout

14.11.85 schoorsteenbrand, de Merodelei, Turnhout

19.11.85 keukenbrand, Boomstraat, Turnhout

19.11.85 schoorsteenbrand, Steenweg op Antwerpen, Turnhout

22.11.85 schoorsteenbrand, A.Rodenbachplantsoen, Turnhout

24.11.85 schoorsteenbrand, Stationsstraat, Turnhout

25.11.85 garage, Schoolstraat, Turnhout

30.11.85 café, Steenweg op Mol, Oud-Turnhout

06.12.85 autobrand, Parklaan, Turnhout

07.12.85 kwaadwillige oproep, Verbindingsstraat, Turnhout

09.12.85 afval, Jef Buyckxstraat, Turnhout

09.12.85 schoolgebouw, Sint Jozefstraat, Turnhout

12.12.85 schoorsteenbrand, Wouwerstraat, Turnhout

19.12.85 kamerbrand, Hertoginstraat, Turnhout

19.12.85 woning, Nijverheidstraat, Turnhout

22.12.85 afval, Meirstraat, Turnhout

25.12.85 schoorsteenbrand, Bevrijdingsstraat, Turnhout

25.12.85 woning, Steenweg op Gierle, Turnhout

27.12.85 kwaadwillige oproep, Steenweg op Gierle, Turnhout

03.01.86 autobrand, Steenweg op Zevendonk, Turnhout

04.01.86 schoorsteenbrand, Koningin Astridlaan, Turnhout

05.01.86 woning, Voorzorgstraat, Turnhout

06.01.86 autobox, Rubensstraat, Turnhout

07.01.86 schoorsteenbrand, Leeuwerikstraat, Turnhout

07.01.86 schoorsteenbrand, Neerstraat, Oud-Turnhout

08.01.86 garage-woning, Steenweg op Merksplas, Turnhout

09.01.86 marktswagen, Emiel Verreesstraat, Turnhout

10.01.86 autobus, Grote Markt, Turnhout

12.01.86 keuken, Steenweg op Gierle, Turnhout

13.01.86 schoorsteenbrand, Ieperstraat, Turnhout

15.01.86 woning, Voorzorgstraat, Turnhout

16.01.86 schoorsteenbrand, Oude Vaartstraat, Turnhout

16.01.86 goed bedoelde nutteloze brandoproep, Gasthuisstraat, Turnhout

31.01.86 houtbedrijf, Veedijk, Turnhout

01.02.86 schoorsteenbrand, Grimstedestraat, Turnhout

02.02.86 woning, Leopoldstraat, Turnhout

03.02.86 schoorsteenbrand, Slagmolenstraat, Turnhout  
 03.02.86 papierbedrijf, Steenweg op Mol, Turnhout  
 04.02.86 schoorsteenbrand, Fonteinstraat, Turnhout  
 05.02.86 schoorsteenbrand, Gemeentestraat, Oud-Turnhout  
 05.02.86 schoorsteenbrand, Zilverberkstraat, Turnhout  
 07.02.86 schoorsteenbrand, Zandstraat, Turnhout  
 09.02.86 frituur, Dorp, Oud-Turnhout  
 09.02.86 schoorsteenbrand, A.Rodenbachplantsoen, Turnhout  
 11.02.86 keuken, Steenweg op Antwerpen, Turnhout  
 13.02.86 afval, Vianenstraat, Turnhout  
 13.02.86 garage-woning, Eigen, Oud-Turnhout  
 14.02.86 schoorsteenbrand, Steenweg op Turnhout, Oud-Turnhout  
 14.02.86 achterbouw-woning, Kuiltjesstraat, Oud-Turnhout  
 14.02.86 slaapkamer, Kroonstraat, Turnhout  
 18.02.86 café, Steenweg op Mol, Oud-Turnhout  
 23.02.86 grasbrand, Duivendongenstraat, Turnhout  
 24.02.86 duivenhok, Steenweg op Zondereigen, Turnhout  
 26.02.86 schoorsteenbrand, Elandersplantsoen, Turnhout  
 28.02.86 grasbrand, Muizenvenstraat, Turnhout  
 28.02.86 schoorsteenbrand, Spoorwegstraat, Turnhout  
 28.02.86 bosbrand, Klein Engeland, Turnhout  
 28.02.86 grasbrand, Bergbeemden, Turnhout  
 01.03.86 schoorsteenbrand, Steenweg op Baarle-Hertog, Turnhout  
 03.03.86 schoorsteenbrand, Steenweg op Gierle, Turnhout  
 04.03.86 schoorsteenbrand, Rabauwackers, Oud-Turnhout  
 04.03.86 schoorsteenbrand, Sint Antoniusstraat, Oud-Turnhout  
 07.03.86 schoorsteenbrand, Volksplein, Turnhout  
 08.03.86 schoorsteenbrand, Steenweg op Ravels, Oud-Turnhout  
 09.03.86 schoorsteenbrand, Waterheidestraat, Turnhout  
 11.03.86 afval, Zandstraat, Turnhout  
 12.03.86 schoorsteenbrand, Tingietersstraat, Turnhout  
 15.03.86 kwaadwillige oproep voor brand, Hoveniersstraat, Turnhout  
 16.03.86 bosbrand, Kampheidelaan, Turnhout  
 16.03.86 grasbrand, J.Embrechtsstraat, Oud-Turnhout  
 16.03.86 schoorsteenbrand, Zandstraat, Turnhout  
 19.03.86 grasbrand, Rode Kruisstraat, Oud-Turnhout  
 21.03.86 dakbrand, Steenweg op Oosthoven, Turnhout  
 22.03.86 schoorsteenbrand, Sperwerstraat, Turnhout  
 26.03.86 dakbrand, Domin Bauwensstraat, Oud-Turnhout  
 26.03.86 schoorsteenbrand, Bloemfonteinstraat, Turnhout  
 27.03.86 oververhitting-verwarmingsk., Smalvoortstraat, Turnhout  
 28.03.86 kamerbrand, Grote Markt, Turnhout  
 30.03.86 schoorsteenbrand, Pausenstraat, Oud-Turnhout  
 02.04.86 grasbrand, Rabauwackers, Oud-Turnhout  
 03.04.86 houtafval, Albert Van Dyckstraat, Turnhout  
 04.04.86 schoorsteenbrand, Valkstraat, Lille (Gierle)  
 05.04.86 werkplaats, Hertoginstraat, Turnhout  
 07.04.86 schoorsteenbrand, Steenweg op Diest, Turnhout  
 08.04.86 keuken, Warandestraat, Turnhout  
 09.04.86 schoorsteenbrand, Molenpad, Lille (Gierle)  
 10.04.86 grasbrand, Prof.Devochtstraat, Turnhout  
 11.04.86 bosbrand, Steenweg op Baarle-Hertog, Turnhout  
 11.04.86 aanplanting, de Merodelei, Turnhout  
 12.04.86 keuken, Graatakker, Turnhout  
 13.04.86 schoorsteenbrand, Polderstraat, Oud-Turnhout  
 16.04.86 schoorsteenbrand, Schorvoortberg, Turnhout  
 21.04.86 schoorsteenbrand, Veenzijde, Lille (Gierle)  
 22.04.86 manège, De Laks, Oud-Turnhout  
 23.04.86 oververhitting, Slachthuisstraat, Turnhout  
 30.04.86 grasbrand, Blekerijstraat, Oud-Turnhout  
 30.04.86 schoorsteenbrand, Domin Bauwensstraat, Oud-Turnhout

03.05.86 garage, Steenweg op Zevendonk, Turnhout  
 04.05.86 lokalen R.K., Nieuwe Kaai, Turnhout  
 08.05.86 schoorsteenbrand, Steenbakkersstraat, Turnhout  
 15.05.86 motor-werkhuis, Steenweg op Oosthoven, Oud-Turnhout  
 19.05.86 heftruck, Begijnendreef, Turnhout  
 23.05.86 afval, Den Brand, Turnhout  
 23.05.86 woonwagen, Steenweg op Mol, Oud-Turnhout  
 27.05.86 werkplaats, Steenweg op Tielen, Turnhout  
 29.05.86 afval, Hofpoort, Turnhout  
 06.06.86 schoorsteenbrand, Kleiputstraat, Oud-Turnhout  
 09.06.86 werkplaats, Slachthuisstraat, Turnhout  
 14.06.86 keuken, Driekuilenstraat, Turnhout  
 14.06.86 aanplanting, Haagbeemdenplantsoen, Turnhout  
 17.06.86 garage-woning, Otterstraat, Turnhout  
 23.06.86 afval, Tuinbouwstraat, Turnhout  
 25.06.86 autobrand, Broedersstraat, Turnhout  
 26.06.86 autobrand, Rubensstraat, Turnhout  
 05.07.86 keuken, Schoolstraat, Lille (Gierle)  
 05.07.86 afval, Diksmuidestraat, Turnhout  
 06.07.86 schuurbrand, Schuurhovendijk, Oud-Turnhout  
 13.07.86 Café, Grote Markt, Turnhout  
 18.07.86 frituur, Patersstraat, Turnhout  
 21.07.86 café, de Merodelei, Turnhout  
 01.08.86 afval, Steenweg op Ravels, Oud-Turnhout  
 04.08.86 autobrand, Tieblokkenlaan, Turnhout  
 06.08.86 autobrand, Patriottenstraat, Turnhout  
 11.08.86 autobrand, Rubensstraat, Turnhout  
 13.08.86 kwaadwillige oproep, Duinenstraat, Turnhout  
 13.08.86 dakbrand, Patriottenstraat, Turnhout  
 14.08.86 bosbrand, Corsendonk, Oud-Turnhout  
 16.08.86 grasbrand, Kloosterstraat, Lille (Gierle)  
 17.08.86 autobrand, Kasteelstraat, Turnhout  
 17.08.86 afval, Steenweg op Merksplas, Turnhout  
 17.08.86 keuken, de Merodelei, Turnhout  
 26.08.86 bergplaats, Victoriestraat, Turnhout  
 29.08.86 schoorsteenbrand, Fonteinstraat, Turnhout

D. Samenstelling van de gewestelijke groep

T U R N H O U T - Y - G R O E P S C E N T R U M

Rechtstreeks beschermde gemeenten :

Turnhout

Oud-Turnhout

Lille (Gierle)

met een totaal van 51.940 inwoners, met een totale oppervlakte van 10.864 ha.

gemeenten van de gewestelijke groep :

Arendonk

Beerse

Kasterlee

Ravels

Vosselaar

Baarle-Hertog

Merksplas

De brandweerdienst als Y-centrum kan, zonder bijzondere formaliteiten, ter hulp geroepen worden door de omliggende Z-centra : Herentals, Hoogstraten, Malle, Mol en het Y-centrum Geel.

## POLITIE

\* \* \* \*

Personeelsbezetting

<u>Voorziene kader</u>	<u>Functie</u>	<u>Bezetting</u>
1	Commissaris van politie	1
2	Adj.-Politiekomm.-Inspecteur	2
5	Adjunct-Politiekommisaris	5
1	Politieassistent(e)	1
6	Hoofdinspecteurs	6
7	Inspecteurs	7
	Hoofdbrigadiers	
	Brigadiers	49
58	Agenten op proef	3
2	Bedienden	3
	Werklieden	1
		78
	D.A.C.'ers	2
	T.W.W.	5

Processen-verbaal die in de voorbije periode opgesteld werden :

Totaal aantal opgestelde P.V.'s ingevolge opdracht van het parket:	4.224
Totaal aantal opgestelde P.V.'s van ambtswege	4.823
	<u>9.047</u>

Overzicht van de verschillende diensten

- a) De wacht- of permanentiedienst staat dag en nacht ter beschikking van de bevolking. Er zijn momenteel 5 adjunct-politiekommisariissen die, om beurt de ganse dag (tot 02.00 uur 's nachts) met dienst zijn. Gedurende de weekends zijn ze tot 04.00 uur ter beschikking. De politieagenten die in de permanentiedienst functioneren, benaderen met hun werk dicht de taak die de gemeenschap van de politie verlangt, zoals o.a. het aanwezig zijn op straat. Dit is de 'zichtbare politie' omdat de agent op de straat nogal gemakkelijk de eerste kritiek te verwerken krijgt. Men vergeet zo licht dat hij vaak met zijn mogelijkheden ogenblikkelijk over een situatie moet oordelen in de hoop dat hij de juiste beslissing neemt. Anders zal men er nadien wel weken over nadenken om dan te zeggen hoe hij het misschien beter had kunnen doen.

Hieronder volgen een aantal situaties waarvoor de agenten ingezet worden. Het getal vermeldt het aantal malen dat het gebeurd is:

- verkeersvrij maken van straten voor festiviteiten	83
- ordehandhaving, begeleiden van stoeten, ordediensten, verkeersregeling	32
- braderijen, handelsbeurzen en open-deur-dagen	51
- ordediensten aan het stadhuis bij huwelijken	57
- bestellen brieven en ordedienst tijdens de gemeenteraad	26

- ordedienst F.C.-Turnhout	17
- sirene en alarmproeven	5
- begeleiden van de blinde stadsbeiaardier naar de toren + concerten	39
- ordedienst wielervedstrijden	6

## b) administratieve dienst

### 1. Secretariaat

Hier werken tijdens de kantooruren één hoofdinspecteur en drie hoofdbrigadiers. In normale omstandigheden hebben die elk hun taak maar ze moeten ook de taken van de collega's kennen zodat ze in de verlofperiode of bij ziekte, elkaar kunnen vervangen.

De voornaamste taken zijn :

Bijhouden van het strafregister : men is reeds met de automatisatie ervan gestart alsook met het opmaken van de inlichtingen bulletins en staten van burgerlijke verantwoordelijken van inwoners die met het gerecht in aanraking komen.

Afleveren van rijbewijzen en wat erbij hoort, afleveren van bewijzen van zedelijk gedrag, administratie van de ambulante handel, van gevonden voorwerpen, reisduiven, wapens, enz... Het in- en uitschrijven van de behandelde stukken is een voorname taak. Deze taak zal echter geleidelijk geautomatiseerd worden.

De 'markt-politie' is eveneens opgedragen aan de inspecteur van het secretariaat.

Enkele gegevens :

Ingekomen en behandelde stukken	
- parket van de Prokureur des Konings	5.686
- parket van de Politierechtbank	4.230
Bewijzen van zedelijk gedrag	1.220
Inlichtingenbulletins en staten van burgerl.verantwoordelijkheid	5.743
Wapenvergunningen	46
Pro deo's	+ 150
kaders voor het College van burgemeester en Schepenen	92
'sociale' attesten	120
	53
hinderlijke inrichtingen : commodo's	30
vergunningen duiven	25
slachttingsaangiften : - aan keuring onderworpen	61
- niet aan keuring onderworpen	37
kaarten voor ambulante handel :	
- nieuwe aanvragen	31
- vernieuwingen en wijzigingen	41
rijbewijzen : originele	625
duplicaten	237
wijzigingen	65
bewijzen die gelden als rijbewijs :	
originele	295
duplicaten	1
wijzigingen	13
scholingsbewijzen	121

### 2. Onthaaldienst

Deze dienst is van belang in die zin dat de mensen die op het commissariaat moeten zijn, hier opgevangen worden. De receptioniste heeft echter nog andere taken te vervullen, zoals o.a.

- uitreiken van exploten	761
- opnemen van verlies van identiteitskaarten	301
van rijbewijzen	158

- opnemen van aangiften van verloren voorwerpen	469
- opnemen van klachten van fietsdiefstallen	902

### 3. Dienstregeling

Een hoofdinspecteur is belast met het opstellen van het dagelijkse dienst-rooster voor de wachtdienst. Alle meldingen van gebeurtenissen in de stad waarvan de politie op de hoogte moet zijn en waarvoor ze eventueel moet optreden, worden hier gecentraliseerd zodat de dienstregeling hiernaar gericht kan worden.

Ook taksen i.v.m. visverloven in het stadspark, houden van bals, modeshows, diensters, cinema's, ... worden hier ontvangen. De controle op deze gebeurtenissen gebeurt ook onder toezicht van deze hoofdinspecteur.

Enkele gegevens :

- bals en jeugdfuiven al dan niet vrijgesteld van taks	68
- bingo- en kienavonden	14
- trekking tombola's	12
- modeshows	5
- visverloven	113
- schietoefeningen korps + beschikking monitoren	25

### 4. Begroting en toezicht

Omdat een groter korps over heel wat materiaal beschikt dat regelmatig onderhouden moet worden en/of vervangen, is het zeker nodig dat iemand, in dit geval een hoofdinspecteur onder toezicht van de dienstoverste, hier het toezicht over heeft.

Hij zorgt voor de aankopen, herstellingen en houdt toezicht op de staat van het materiaal.

### 5. Documentatie

"Een bediende schrijft al de opgestelde processen-verbaal in met het notitienummer van het parket": dat was tot op heden zo. In de loop van de maand mei 1986 is de automatisatie in deze dienst gestart. Alle p.v.'s worden nu in een computer 'gestopt', zowel de aanvankelijke processen-verbaal als de opdrachten die van de rechtbank komen. Alle meldingen, telefonische en mondelinge, worden eveneens genoteerd en gaan de computer in.

Na afloop van een zekere periode kan men dus op gelijk welke dag en tijdstip alle gegevens inzake die of die persoon opvragen, d.w.z. in verband met de processen-verbaal. Deze opvraging kan echter niet door iedereen gebeuren, men moet in het bezit zijn van een 'code/sleutel' die toegang geeft tot de computer.

Deze dienst verzorgt tevens de persoonlijke briefwisseling van de commissaris, het bijhouden van de documentatie, enz... alles i.v.m. 'politie' wat van belang kan zijn.

### 6. Wijkdienst

In de loop van het jaar werd de indeling van de stad gewijzigd : i.p.v. vier wijken, hebben wij nu vijf wijken met aan het hoofd een adjunct-politiekommissaris. De kontakt-man met de 'man in de straat' blijft echter nog steeds de wijkagent. Hij is de man die dagelijks in zijn wijk is, die de kontakten met de mensen zo goed mogelijk moet onderhouden en die zo

wat de vrederechter is in kleine conflicten. In de praktijk is het vaak maar al te jammer dat de wijkagenten overstelpt worden met allerlei opdrachten, o.a. brieven bestellen voor verschillende instanties.

Enkele taken :

- Elke schooldag 's morgens toezicht houden op de drukke plaatsen waar veel schoolkinderen passeren;
  - Bestellen : oproepingen van getuigen voor de rechtbanken en onderzoek-rechter, kennisgevingen aan burgerlijke partijen, boete- en gevangenis-briefjes, alle soorten formulieren voor militie;
  - Betekeningen, o.a. ontzetting tot voeren, deurwaardersexploten die niet afgehaald worden;
  - Controle op : huisvesting, gedrag en bestaansvermogen van vreemdelingen, adreswijzigingen van nieuwe inwoners van Turnhout, hygiënische toestand van toekomstige herbergen, kaarten van verlenging van sluitingsuur van herbergen;
  - opstellen van lijsten van schutsels, stellingen en containers, rijpaarden, reclameborden, taxi's, benzinepompen, enz...
- en nog vele andere opdrachten die ter plaatse moeten gebeuren of waar ter plaatse inlichtingen over kunnen ingewonnen worden.

#### 7. Vreemdelingendienst

De vreemdelingendienst wordt verzekerd door een bediende die veel met de wijkagenten samenwerkt. Deze bediende wordt ook ingezet voor de dagelijkse bodedienst tussen het parket en het commissariaat.

Inschrijvingen in het vreemdelingenregister : 75  
waarvan 65 uit het buitenland komen en 10 uit een andere gemeente in België.

- Nederland	44
- Groot-Brittannië	4
- Duitsland	3
- Ierland	1
- Marokko	9
- Venezuela	1
- Pakistan	2
- Filippijnen	2
- Chili	2
- Indië	2
- U.S.A.	1
- Polen	1
- Egypte	2
- Soedan	1
Aankomstverklaringen	31
Vertrekken naar het buitenland	4
Vertrekken naar andere gemeenten in het Rijk	4
Vertrekken naar het bevolkingsregister	38
Geboorten	2
Ambtshalve afschrijvingen	0
Wijziging van Nationaliteit (Belg)	3
Bevelen om het grondgebied te verlaten	4
Afgeleverde arbeidskaarten	8
Afgeleverde beroepskaarten	0
Geweigerde beroepskaarten	2
Afgeleverde verblijfsdocumenten aan studenten	1

#### 8. Verkeersdienst

De verkeersdienst heeft de opdracht alles te behandelen wat met het verkeer te maken heeft, uitgezonderd het opnemen van de aanrijdingen en het vaststellen van de verkeersovertredingen. Men behandelt de plichten van het parket inzake verkeer, zorgt voor de plaatsing van de verkeersborden en de signalisatie op de weg, men regelt het verkeer aan de Watertoren, enz... Ook hier op deze dienst werd in de loop van het jaar een computer geïnstalleerd en raakt deze dienst ook voor een stuk geautomatiseerd : alle aanrijdingen, alle onmiddellijke inningen, alle plichten worden in de computer ingegeven en zijn beschikbaar voor opvraging.

Enkele gegevens :

- totaal aantal ongevallen	834
- met stoffelijke schade	613
- met gekwetsten	221
- met vluchtmisdrijf	172
- met bloedstaal	58
- aantal kantschriften van het Openbaar Ministerie	1.496
- aantal kantschriften van de Prokureur des Konings	490
- aantal verkeersinbreuken "vereenvoudigd P.V."	3.901
- aantal verkeersinbreuken gewoon P.V.	380

#### 9. De dienst "Verkeersveiligheid"

Einde 1985 kwamen 2 personen in het kader van D.A.C. terecht op de dienst verkeersveiligheid. Deze dienst werkt vooral in 'schoolverband' aan een sensibilisering van het verkeer en de verkeersveiligheid bij de jeugd.

Er is in de scholen van het Turnhoutse een grote vraag naar het verkeerspark dat hier ontleend kan worden. Dit is voor de kinderen een grote hulp bij het concretiseren van het 'verkeer'. Maar ook 'verkeerswandelingen' worden als heel didactisch beschouwd.

Dergelijke zaken worden in deze dienst verwezenlijkt.

Na ruim een jaar van bestendig graveren, is het merendeel van de fietsen in onze stad gemerkt. Dit betekent echter geen stop : men kan nog steeds zijn fiets laten graveren maar dan moet men van tevoren even telefoneren. Dit laatste, nl. het graveren, doet eveneens de hogervermelde dienst.

#### 10. De opsporingsdienst

Tijdens het dienstjaar 1 september 1985 tot en met 31 augustus 1986 resulteerde de werking van deze dienst in een 30-tal dossiers met bekentenissen van daders.

Deze kunnen onderverdeeld worden als volgt :

- m i n d e r j a r i g e n :

diefstallen van fietsen en bromfietsen  
opzettelijke beschadigingen

Ook werd er controle gedaan op de minderjarigen in herbergen, in het Kempisch ijsstadion en een controle op schoolverzuim.

- m e e r d e r j a r i g e n :

winkeldiefstallen

huisdiefstallen

juwelendiefstallen met of zonder braak en inklimming

diefstal van een plezierboot met treiler

diefstal van cheques en gebruik ervan

diefstallen van fietsen en bromfietsen



opzettelijke beschadigingen aan personenwagens  
diefstal van bijenkorven  
joyriding

Tevens werd de opsporingsdienst ingeschakeld bij controle van betogingen en bijeenkomsten en acties in samenwerking met andere gerechtelijke diensten.

#### 11. Milieudienst

Deze dienst houdt vooral toezicht op het landelijke gedeelte van het grondgebied. Men heeft vooral een preventieve en een meldingsopdracht om bepaalde zaken te voorkomen of te doen herstellen in de oorspronkelijke staat, enz...

Onderwerp	P.V.	Bestuurlijke maatregel of waarschuwing
sluikstorten	7	14 best. maatregelen
distelbestrijding	-	16 waarschuwingen
vellen hoogstammige bomen	2	3 best. maatregelen
wet op sproeimiddelen	1	2 waarschuwingen
waterlopen en lozingen	1	3 waarschuwingen
dierenverwaarlozing	1	2 waarschuwingen
hondentaks	4	12 waarschuwingen
loslopende honden	1	3 waarschuwingen
hinderlijk lawaai	-	3 tussenkomsten/waarsch.
wet op de reclame	1	48 waarschuwingen
drijfmest	1	--
vervoer afval	1	2 waarschuwingen
klachten allerlei	-	53 tussenkomsten
inlichtingen voor de inwoners van Turnhout	13	
buiten Turnhout	9	
voor scholen	4	

#### 12. De zaterdagse markt

Volgens de gegevens bracht de zaterdagse markt ten voordele van de stad 2.253.080 fr. op, samengesteld als volgt :

ontvangsten van september 1985	186.555 fr.
oktober 1985	188.140 fr.
november 1985	225.895 fr.
december 1985	180.460 fr.
januari 1986	134.985 fr.
februari 1986	122.460 fr.
maart 1986	227.105 fr.
april 1986	185.670 fr.
mei 1986	236.805 fr.
juni 1986	187.785 fr.
juli 1986	187.340 fr.
augustus 1986	189.880 fr.

2.253.080 fr.

#### 13. Land- en tuinbouwtellingen

Op 1 september 1985 werd een groententelling van nateelten in volle grond gehouden : 1,38 ha groenten waarvan 0,43 ha prei.  
Op 1 december 1986 werd overgegaan tot de algemene wintertelling.

aantal aangevers (2 nieuwe bedrijven)	118
totale oppervlakte kultuurgrond	982,23 ha
granen	48,90 ha
groenten (serres)	1,91 ha
groenvoeders (ingekuuld)	19.965 m <sup>2</sup>
paarden	52
schapen	109
varkens	5.568
runderen	4.369
kippen	188.075
bijen	35

Zomertelling van 15 mei 1986 :

weiden	718,22 ha
granen	18,45 ha
groenvoeders	218,81 ha
knolgewassen (rapen en bieten)	14,49 ha
groenten	7,86 ha
bloemen en fruit	8,90 ha
totale oppervlakte kultuurgrond	1011,89 ha
paarden	52
schapen	134
varkens	4.874
runderen	4.658
kippen	186.300
bijen	21

\*\*\*\*\*

## ONDERWIJS

\*\*\*\*\*

Aantal Turnhoutse leerplichtige kinderen tijdens het schooljaar 1985-1986 (Statistiek 1 oktober 1985) : 5.572.

SchoolbevolkingStedelijk Onderwijs :a) STEDELIJK LAGER ONDERWIJS

	<u>Kleuteronderwijs</u>	<u>Lager Onderwijs</u>	<u>Totaal</u>
1. Stedelijke Lagere School Prinsenstraat met wijkafdelingen : - Jozef Simonslaan - Stadspark	146	105	251
2. Stedelijke Lagere School Parkwijk	85	173	258
	<u>231</u>	<u>278</u>	<u>509</u>

b) STEDELIJK HOGER HANDELSINSTITUUT

1. Technisch Secundair Onderwijs (V.S.O. inbegrepen)	--	--	844
2. Hoger NIET-universitair Onderwijs	--	--	184

totaal stedelijk onderwijs : 1.537

Schoolbevolking Algemeen

- Stedelijk Onderwijs : 1.537  
- Vrij Onderwijs : 10.990  
- Rijksonderwijs : 2.832

Algemeen : 15.359

- waarvan 6.873 wonende te Turnhout;  
- waarvan 8.486 niet wonende te Turnhout;

KunstonderwijsA. Stedelijke Academie voor Schone Kunsten

a) Voorbereidende afdeling : 541  
b) Lager Secundair : 80  
c) Hoger Secundair : 166  
d) Finaliteit : 44

Totaal : 831

B. Stedelijke Muziekacademie

	<u>per cursus</u>	<u>per hoofd</u>
a) afdeling Turnhout	1.859	1.304
b) afdeling Retie	157	143
c) afdeling Vosselaar	139	127
d) afdeling Beerse	110	110
e) samenwerkingsverband S.M.A.T. met "V.S.O.-optie Muziek" Heilig Graf	91	46
Totalen :	<u>2.356</u>	<u>1.730</u>
	=====	=====

\*\*\*\*\*

## CULTUUR- EN ONTMOETINGSCENTRUM - DE WARANDE

\*\*\*\*\*

1985 was anders dan anders. Een jaar zonder schouwburg en een jaar met de Kokatoe.

In 1985 worden een aantal dingen duidelijk.

Het zal nooit meer worden zoals voorheen. Want wat we in dat jaar ontdekten komt wellicht niet terug, en wat we verloren komt naar alle waarschijnlijkheid terug.

1985 was een jaar pionieren in moeilijke momenten maar met de zekerheid dat het de moeite waard was.

1985 gaf ons de zekerheid dat de aanvankelijk geplande 3de fase van de Warande een noodzaak was.

Want niet alles kan in de schouwburg. De Kokatoe was geen schouwburgvervanging, wel een aanvulling.

Een leerzaam jaar dus, maar of de lessen voor de toekomst gangmaker zijn is nog een open vraag.

Want het is krisistijd en dan zijn prioriteiten niet zelden te situeren op een ander niveau.

Beleid en interne werkingBeleidsorgaanSamenstelling Raad van Bestuur

Naam	Voornaam	Functie	Strekking
Boone	Marcel	Schepen vanaf 1.1.86	P.V.V.
Robberechts	Arthur	Gemeenteraadslid	V.U.
Peeters	Walter	Gemeenteraadslid	C.V.P.
Van den Troost	Eric	Gemeenteraadslid	C.V.P.
Mevr. Van de Pol-Van Gool	Anna	Gemeenteraadslid	C.V.P.
Huybrechts	Paul	Gemeenteraadslid	S.P.
Meuris	Jerry	Gemeenteraadslid	S.P.
De Backer	Marc	Gemeenteraadslid	S.V.D.M.
Boogers	Walter	Culturele Raad	geen
Peeters	Theo	Culturele Raad	geen
Heyns	Herman	Culturele Raad	R.K.
Dirkx	Johan	Culturele Raad	geen
Gevers	Frans	Culturele Raad	VR.HUM.
Hermans	Louis	Culturele Raad	R.K.
Beaufays	Rudy	Culturele Raad	geen
Stevens	Arnold	Culturele Raad	R.K.
Antonis	Eric	Warande	geen
Lauwerysen	Staf	Warande	geen
Mevr. Debruyne	Mimi	Warande	geen
Aerts	Hubert	Warande	geen

Meylemans	Bert	Warande	geen
Mevr. Verbeek-Luts	Claire	Warande O.B.	geen

De Werking van de Raad van Bestuur (RVB)Vaste agendapunten

1. Verslag vorige vergadering en van het dagelijks bestuur.
2. Briefwisseling.
3. In en om de P.O.B. (plaatselijke openbare bibliotheek).
4. In en om het centrum (de Warande).
5. Evaluatie voorbije maand en nieuwe projecten :
  - a) tentoonstellingen
  - b) vormingswerk (o.a. Dinamo)
  - c) animatie
  - d) schoolprogrammatie
6. Verslaggeving : - Kunst in Huis (K.I.H.)  
- Federatie Vlaamse Erkende Culturele Centra (FeVeCC)  
- Vlaams Theatercircuit  
- vzw Krik (uitbating horecasector binnen de Warande)
7. Varia.

Jaarprogrammatie RvB

Op 17 december wordt de prioriteitenlijst aangepast aan de aktualiteit en stelt de RvB opnieuw een rangorde op voor het werkingsjaar 1986 wat neerkomt op onderstaand schema.

1. De rol van de Warande in de vakantieperiode.
2. Evaluatie en bijsturing publiciteitskanalen versus gericht publiek-werving.
3. De relatie van de Warande naar het verenigingsleven (pure receptiviteit versus actieve dienstverlening).
4. Een kritisch onderzoek naar de service-situatie in de Warande :
  - reservering
  - informatie
  - bereikbaarheid
  - horeca, e.a.
  - mensen met een handicap (gehoorgestoorden, blinden e.a.)
5. De Warande en het bedrijfsleven  
(uitgaande van het beperkte Warande-onderzoek)
6. De Warande en zijn rol in een gecoördineerd welzijnsbeleid in stad en streek (relatie jeugdwerk - sport - school - sociaal werk - e.a.)  
Participatie van deze sectoren in een overleg.
7. Inbreng van amateuristische kunstbeoefening versus het professionele culturele werk (cfr. participatieonderzoek).
8. De Warande en specifieke doelgroepen :
  - laaggeschoolden
  - bruggepensioneerden
  - alleenstaanden
  - tieners, enz.
9. De uitbouw van een videodienst. Omschrijving van het werkveld, relatie naar scholen, verenigingen, enz.
10. De Warande en zijn plaats in een filmbeleid in de Stad.
11. Inspraak bij het tot standkomen van de programmatie in de Warande versus installatie autonome werkgroepen.

- Er zijn in de Raad van Bestuur in het verleden heel wat middelen uitgeprobeerd om programmatische-inspraak te realiseren.

Wat te denken van effectieve programmatische-werkgroepen (middelen en mogelijkheden?).

12. Profileren eigen aanbod vormingswerk Warande versus vormingswerk in stad en streek.
13. De Warande en de regio. Het formuleren van een aanbod versus actieve participatie bij het tot standkomen van de programmatische.
14. Onderzoek en formulering van alternatieven i.v.m. de bereikbaarheid van de Warande.  
bv. openbaar vervoer, schoolvervoer, taxi, witte fietsen, enz.
15. De Warande en zijn infrastructuurbeleid op langere termijn.
16. In hoeverre moet het accent liggen op een publieksgerichte programmatische?
17. Decentraliseren eigen Warandeprogrammatie.

"Het leven wordt duurder" : werking van de Warande en de financiële weer-slag daarvan op de gebruiker.

Deze nota van E. Antonis wordt in oktober in de RvB uitvoerig besproken.

#### CONCLUSIE:

1. prijzen handhaven
2. iets meer commercieel werken zonder op het inhoudelijke vlak toegevingen te doen.
3. kortingen : tegen volgend seizoen terug ter sprake. Alleen 55+ wordt in vraag gesteld om in aanmerking te komen voor korting omdat deze groep meestal nog een inkomen heeft dat groot genoeg is t.o.v. jongeren.
4. De discussie over vormingswerk, tentoonstellingen, verkoopshops, sponsoring wordt in november verder gezet.
5. Agendapunt november : bespreking theoretisch voorstel E. Antonis (fictief programma met 50 voorstellingen).

In november wordt deze discussie verder gezet aan de hand van de nota "Concrete mogelijkheden van bijkomende inkomsten uit publieksbezoek".

#### 1. Tentoonstellingen

- a) beperkte toegangsprijs
- b) uitgave van kunstwerken
- c) galerij
- d) boeken

#### 2. Vormingswerk

#### 3. Theater

- a) verhoging publieksbereik
- b) theatercheques (op aanraden van bedrijfsleven)
- c) kunst- en theatershops

#### Publiciteit

Het contract met Uitgeverij Van der Poorten (Kemphaan) loopt tot juli 1986. Voorgesteld wordt om dit te bekrachtigen wat ook gebeurde door het stadsbestuur (oplage 140.000 exemplaren in Turnhout en regio - huis aan huis - bedeling).

Uitgifte van seizoenkrant vormingswerk : verspreiding in derde week van september (20.000 exemplaren), maandaffiches : 10 uitgaven op 500 exemplaren

(elke maand vanaf september, behalve januari en augustus).

De technische uitvoering blijft hetzelfde als vorig seizoen (jaar).

#### Kokatoe

Aan het einde van 1985 zijn er besprekingen om de Kokatoe te behouden als de schouwburg open gaat.

Initiatief zou uitgaan van de drie stedelijke adviesraden : Jeugdraad - Sportraad - Culturele Raad, daarnaast zouden v.z.w. Het Gevolg en de Middenstandsraad bij het gesprek betrokken worden. In 1986 zullen de nodige besprekingen verder gezet worden met alle betrokken partijen.

#### V.Z.W. Krik

De relatie tussen de uitbating van de horecasector en de werking van de Warande.

#### 1. Beheerraad

##### Samenstelling :

Stemgerechtigd : Marcel Segers : voorzitter (nu lid)  
Willy Ghilain : penningmeester (nu ook secretaris)  
Rik van Looy : secretaris (nu voorzitter)  
Frans Gheysels : lid  
Robert Catteuw : lid  
Fons De Cat : lid (nu ondervoorzitter)

##### Niet-gestemrechtigd :

Eric Antonis : cultuurconsulent  
Walter Boogers : voorzitter Culturele Raad  
Herman Heyns : voorzitter Raad van Bestuur  
Jef Van den Heuvel : boekhouder  
Joost Van Sas : algemene leiding Krik  
Marcel Mintjens : verantwoordelijke cafétaria

#### Werking:

V.Z.W. Krik vergaderde in algemene vergadering 1 maal, als Raad van Beheer 9 maal en in Dagelijks Bestuur 4 maal.

Tevens heeft er elke week overleg plaats met de verantwoordelijke van het cafétaria.

In elke vergadering van de Raad van Beheer werden de resultaatrekeningen van de uitbating overlopen.

Hoofdpunten daarbij waren het percentage van de personeelsdienst i.f.v. het ideale uitgavepatroon, de inkomsten en uitgaven op rookwaren en de coëfficiënten van de uitbating.

De vaste agendapunten waren :

- de aankoop van materiaal voor de uitbating.
- evaluatie van het personeel werkzaam in de uitbating (benoeming, ontslag, loonverdeling en de werking met zelfstandigen).
- controle en verfijning van het uitbatingsproces.
- evaluatie van de serviceverlening van de leveranciers.
- het beperken van suggesties i.v.m. steunvoorstellingen.
- evaluatie over de werking in teaterlokatie Kokatoe.
- briefwisseling in en uit.

#### 2. Interne- en externe werking

##### Personeelsbezetting 1985

- cafétaria Warande : M.Mintjens en Mieke Beckx : zelfstandig op %  
Paul Sneyers : part-time

Ann Van Laer : 2 uren-systeem

Joost Van Sas

- cafétaria Kokatoo : Joost Van Sas + hulp personeel Warande
- onderhoud : Anna Broeckx : 2 uren-systeem
- algemene leiding : Joost Van Sas
- receptie e.d. : Joost Van Sas

#### Werking van uitbating in 1985

De vzw Krik werkte over het ganse jaar met een verlies, eris alleen de laatste twee maanden een kleine positieve opflakking.

De nieuwe werking met jobstudenten in de zomermaanden had een beter verloop, ook financieel, dan in voorgaande jaren.

Daar de asbestaffaire ons nog steeds parten speelt lagen de inkomsten veel lager dan normaal.

De werking van het cafétaria in de Kokatoo bleek niet renderend te zijn en werd omgeplooid met de hulp van vrijwilligers.

De verhuring van cafétaria en toog in zaal in Kokatoo wordt meer en meer gevraagd en gebruikt.

Vooraf voor optredens en beurzen blijkt dit een goede zaak te zijn, zowel voor de inrichter als voor de vzw Krik.

#### Provisionering voor de winsten

Aangezien er in het werkjaar 1985 geen winsten waren, kan de vzw Krik ze ook voor geen echte doelstelling provisioneren.

Besluit :

De konklusie is dat de uitbating zonder schouwburgprogrammatie niet mogelijk en ook niet renderend is.

Hopelijk brengt 1986 ons weer op het oude vertrouwde peil.

### Culturele Raad

#### A. Activiteiten

##### 1. Vergaderingen

- Algemene vergaderingen 3
- Bestuur 7
- Erkenningscommissie 5
- Dagelijks Bestuur 8

##### 2. Werkgroepen

- Raad voor natuurbescherming en milieubeheer 2
- Voorbereiding "denk- en werknamiddag" 1
- Guldensporencomité 5

##### 3. Eigen inrichtingen

- 11 juli-viering onder de naam "Guldensporenviering" op 6 juli '85 (organisatie stadsbestuur, uitvoering Culturele Raad i.s.m. de Warande)
- Denk- en werknamiddag op 14 december : gepland, verplaatst en later afgelast.
- "Programmabeurs" oorspronkelijk gepland op 7 september, verplaatst naar 1986.

#### 4. Activiteiten in Kokatoo onder auspiciën van de Culturele Raad.

Opmerking : N.a.v. het sluiten van de schouwburg besloot het College van Burgemeester en Schepenen volgende afwijking te verlenen aan het verenigingsleven met het oog op het bekomen van faciliteiten voor het gebruik van de Kokatoo of schouwburg, voor het theaterseizoen 1985-1986.

- a) elke aanvraag mag afzonderlijk via Culturele Raad en Raad van Bestuur van de Warande aan het College worden voorgelegd.
- b) de tijdslimiet van aanvraag wordt vastgesteld op één maand voor de activiteit.

#### B. Overzicht inhoudelijke werking

##### 1. Vaste agendapunten

Algemene vergadering : - verslag vorige vergadering  
- briefwisseling  
- in en om de Warande  
- allerlei

Bestuur : - verslag vorige vergadering  
- briefwisseling  
- voorbereiding algemene vergadering  
- in en om de Warande  
- allerlei

Erkenningscommissie : - verslag vorige vergadering  
- briefwisseling  
- erkenningsaanvragen

Dagelijks Bestuur : - verslag vorige vergadering  
- voorbereiding bestuur en algemene vergadering  
- allerlei

##### 2. Bijzondere activiteiten in 1985

Enquête : "Onderzoek naar het verwachtingspatroon van het Turnhoutse verenigingsleven t.a.v. de Culturele Raad".

Als de Culturele Raad één van haar belangrijkste doelstellingen formuleert als "inspraak en participatie in het cultuurbeleid van de stad" en ze wil dat de gegevens adviezen m.b.t. deze materie door de gemeentelijke overheid ook ernstig genomen worden, dan is een regelmatige bevraging van de aangesloten verenigingen bij de Culturele Raad, over alles wat deze raad bezighoudt en aanbelangt, zeker geen overbodige luxe.

De werking van de Culturele Raad moet immers gedragen worden door een zo breed mogelijk platform van culturele verenigingen en diensten, om op een geloofwaardige manier het gemeentelijk cultuurbeleid te evalueren en voorstellen te doen aan de gemeentelijke overheid.

Begin 1984 diende de Culturele Raad van Turnhout bij het Ministerie van Arbeid en Tewerkstelling een B.T.K.-project in : "Onderzoek naar het verwachtingspatroon van het Turnhoutse verenigingsleven ten aanzien van de Culturele Raad"; dit met het oog op een mogelijke herbronning van de Culturele Raad : een grotere betrokkenheid van de aangesloten verenigingen bij de werking en de activiteiten van de Raad, een kwalitatieve en kwantitatieve verbetering van de te behandelen onderwerpen,...

Voor de uitvoering van het onderzoek werd half september een maatschappelijk assistent aangeworven en begin november volgde een opsteller. Beiden traden in dienst voor een periode van negen maanden.

In een eerste fase werd, in samenwerking met het bestuur van de Culturele Raad en de dienst Vorming van de Warande, een uitgebreide schriftelijke vragenlijst opgesteld, gericht aan alle mogelijke Turnhoutse culturele verenigingen.

In november werd de enquête verstuurd naar 190 verschillende adressen. Daarvan kwamen er 22 niet meer in aanmerking, omdat de vereniging onder-tussen niet meer bestond ofwel geïntegreerd werd in de werking van een andere vereniging. Er bleven dus nog 168 gekontakteerde organisaties over.

Vanaf januari 1985 gingen de onderzoekers op huisbezoek bij elke vereniging die op het eerste luik van de enquête (identificatiegegevens) antwoordde, om op meer informele manier te peilen naar de verwachtingen, teleurstellingen, meningen,...die in de verenigingen leven t.a.v. de Culturele Raad en het stedelijk cultuurbeleid in het algemeen. Op deze manier werden 75 gesprekken gevoerd.

Een aantal verenigingen hadden de vragenlijst reeds vooraf, in een bestuursvergadering, besproken en ingevuld. Tijdens het huisbezoek werd de enquête dan nog eens mondeling doorgenomen, zodat aanvullingen en verduidelijkingen konden gegeven worden.

Anderen wachtten het huisbezoek af om de enquête in te vullen. Dat werd gewoonlijk door de ondervragers gedaan, samen met de contactpersoon of -personen van de betreffende vereniging.

Precies 10 verenigingen vulden de vragenlijst in, bezorgden hem terug, maar wensten geen gesprek met de ondervragers. In totaal handelt dit dossier dus over 85 volledig ingevulde vragenlijsten.

Van 12 verenigingen kwamen enkel de identificatiegegevens binnen, om één of andere reden wensten zij niet mee te werken aan de enquête zelf. In totaal gaven dus 97 verschillende verenigingen een antwoord op de vragenlijst. Van deze 97 zijn precies 79 organisaties aangesloten bij de Culturele Raad, 18 verenigingen zijn dat niet.

De gevolgde procedure bleek vrij veel tijd in beslag te nemen.

Het was reeds eind november vooraleer de definitieve vragenlijst klaar was om verstuurd te worden aan de verschillende verenigingen.

Van dan af duurde het een hele tijd vooraleer de eerste antwoorden binnenkwamen. In totaal werden twee schriftelijke herinneringen gestuurd aan alle verenigingen die nog niet antwoorden op de enquête. Ook de huisbezoeken namen veel tijd in beslag, maar leverden een erg positieve bijdrage voor wat de volledigheid van de antwoorden betreft.

Tot eind april werden huisbezoeken afgelegd, dan restte nog een beperkte periode voor het verwerken van de verzamelde gegevens, gebundeld in een rapport.

Op basis van dit rapport zullen een aantal maatregelen uitgewerkt worden om tegemoet te komen aan de verzuchtingen zoals in de enquête tot uiting zijn gekomen.

Deze maatregelen dienen de goedkeuring weg te dragen van een zo groot mogelijke groep van betrokkenen en op basis daarvan zal de werking van de C.R. worden bijgestuurd.

Naar het einde van de legislatuur wordt de werking van de C.R. opnieuw geëvalueerd en vergeleken met de recent gehouden enquête.

### 3. Infrastructuur

#### Verbeterings- en/of uitbreidingswerken

A. Het jaar 1985 werd voornamelijk beheerd door de asbestverwijderingswerken.

Datum aanbesteding : 30 april 1985

De werken namen een aanvang op 2 september 1985

Kostprijs : 15.420.809 fr. inclusief B.T.W.

Aangevraagde subsidie : 9.175.000 fr.

Duur van de werken : 95 werkdagen

B. In eigen beheer werd eveneens de geplande inrit naar de ondergrondse parking (onder de leeszaal van de bibliotheek) dicht gemaakt. Deze ontsta-ne ruimte kan aangewend worden voor het onderbrengen van de tafels en schragen van Sint Frans, de materialen van de tuinman alsmede wordt de ruimte benut voor het stallen van de fietsen van het personeel.  
Kostprijs : ca. 80.000 fr.

C. De groenzone van de Warande wordt tijdens de avonduren slechts verlicht bij middel van enkele lichtbollen.

Om dit in de toekomst fel te verbeteren en om een betere controle te hebben op het gebouw tijdens de avonduren werden de nodige verlichtingsmaterialen aangekocht.

Kostprijs : 149.879 fr. (eigen middelen - geen subsidie)

Duur van de werken : worden uitgevoerd in de lente van 1986 door eigen personeel.

#### Aankoop technische uitrusting

Onder de noemer meubilair werden verschillende diensten voorzien van de passende stoelen en tafels.

Voor de administratie werd een nieuw elektrisch schrijfmachine aangekocht als vervanging van de steeds ouder wordende IBM-machines.

Kostprijs : 40.000 fr. (eigen middelen - geen subsidie)

Als verdere technische uitrusting kon aan de vraag van verschillende diensten gevolg gegeven worden door het zorgvuldig invullen van het toegewezen krediet.

#### Lokalen

- 5 vergaderlokalen (15 à 60 personen)
- conferentiezaal (100 personen)
- 2 multifunctionele gespreksruimten met diverse capaciteit
- balletzaal
- video-studio
- leskeuken
- schouwburg (747 zitplaatsen) met 12 kleedkamers
- 1 afgesloten tentoonstellingsruimte (250 m<sup>2</sup>)
- 1 afsluitbare tentoonstellingsruimte (350 m<sup>2</sup>)
- (ook in de centrale hal en de foyers van de schouwburg kunnen beperkte tentoonstellingen worden uitgebouwd)
- bar - restaurant (90 zitplaatsen)
- artiestencafeetje (30 zitplaatsen)
- Stedelijke Openbare Bibliotheek met een afdeling voor volwassenen, met jeugdafdeling en een afdeling audio-visuele middelen
- uitleendienst "Kunst in Huis"
- parking (200 wagens)

- Buiten de Warande (Lindestraat 7)

\* 3 cursusruimten (25 personen)

\* 1 atelierruimte (15 personen)

\* 1 ontmoetingsruimte (60 personen)

## Activiteitenverslag

Vormingswerk 1980, 1981, 1982, 1983, 1984, versus 1985

	1980	1981	1982	1983	1984	1985
Inspiraakorganen	165	122	113	176	152	125
Socio-kulturele vormingsactiviteiten	270	404	788	1237	1866	2403
Vergaderingen socio-kult.verenigingen	302	411	252	348	252	203
Cursussen	223	272	143	334	368	210
Personeelsvergaderingen	34	62	71	89	156	171
Vergaderingen sportverenigingen	54	46	69	19	35	58
Repetities	219	389	507	729	597	718
Vergad.Bestuurlijke Overheden	35	11	6	7	11	21
Jeugdverenigingen activiteiten	49	28	84	60	78	65
Vergaderingen Beroepsverenigingen	28	28	38	29	26	46
Studiedagen/Conferenties/Voor- drachten	46	29	59	74	70	57
Commerciële	180	157	171	238	151	143
Politieke verenigingen	17	9	27	29	27	8
Zitdagen	83	73	73	52	37	56
Diverse	212	228	194	193	199	154
Leskeuken	—	—	68	105	43	51
Ontspanning	—	—	—	—	348	459
	1917	2269	2653	3719	4379	4948

## Dienst Video

## Eigen video-opnamen

- 31 januari : Opname modeshow Anita Evenepoel (begeleiding tentoonstelling)
- 1 februari : Opname modeshow (opname gebruikt voor het modeprogramma 'Blikvanger' BRT)
- 7 maart : Opname schouwburgvoorstelling Levensvreugde 'Stap'
- 11 maart : Opname 'Tenhoorstelling' (begeleiding tentoonstelling)
- 2 april : Opname 'Tenhoorstelling' Baudouin Oosterlynck
- 4 april : Opname Kunst in Huis "Pool Riemis"
- 4 april : Opname schouwburgvoorstelling 'De Berg' van Het Gevolg
- april : Opname lanceerfilm 'De Berg' voor Theaterbeurs
- : Opname schouwburgvoorstelling 'Les 4 Etoiles de Zaïre'
- nov.-dec. : Werkopname verwijderingswerken asbest
- nov.-dec. : werkopname Levensvreugde (nieuw programma Stap)

## Montages Gielsbos

- 4 februari : Anita Evenepoel
- 8 maart : 'Stap' Levensvreugde
- 12 maart : Tenhoorstelling
- 1 april : St.-Jan Berghmanscollege Westmalle
- 16 april : lanceerfilm 'De Berg' van Het Gevolg
- 17 april : lanceerfilm 'Dinamo'
- 17 april : Baudouin Oosterlynck en Pool Riemis

## Andere dienstverleningen

- 6 januari : V.H.S.-weergave Brandweercursus
- 19 januari : copieëren CM-gidsen : V.H.S. - U-Matic
- 24 januari : copieëren Anita Evenepoel (2 x V.H.S.)
- 18 februari : lesdag apparatuurkennis leraren aardrijkskunde regio
- 26 februari : copieëren Wollewei (Betamax - V.H.S.)
- 15 april : monteren Ommekaar (V.H.S. - V.H.S.)
- 15 april : monteren Verbroedering Stadsdiensten (V.H.S.-U-Matic)

## Opname van T.V.

- 6,13,20,27  
januari : Het huishouden van Jan Steen V.P.R.O.
- 7 februari : Flamengo R.T.B.F.
- 4,11,18,25  
februari : Computerles B.R.T.
- 12 februari : Ommekaar B.R.T.
- 12 maart : Ommekaar B.R.T.
- 4,11,18,25  
maart : Computerles B.R.T.
- 1,8,15,22  
april : Computerles B.R.T.

## Uitleningen van audio-visueel materiaal (uitgedrukt in dagen)

- Diaprojektoren : 175 dagen
- Overheadprojektor : 47 dagen (overige dagen in gebruik door dienst  
publiciteit paneelschildering)
- Retroprojektor : 15 dagen
- Cassette box versterking en micro : 47 dagen
- Videorecorder VHS : 18 dagen
- Videorecorder Umat. : 304 dagen

T.V. monitoren	: 327 dagen
Revox versterker en boxen	: 52 dagen
R4 en omroepinstallatie	: 4 dagen
Draagbare cassetterecorder en micro's	: 24 dagen
M.B.L.E. versterkerinstallatie voor micro's	: 15 dagen

Ondanks het crisissyndroom werd de Warande een heuse video-studio rijker; hierdoor wordt eindelijk de mogelijkheid geschapen het AVM-materiaal optimaal te gaan benutten. Door de toekenning van een DAC-project werd hiervoor ook in personele uitrusting voorzien.

Door de Raad van Bestuur werden voor het werkjaar '86 belangrijke opties genomen in functie van het videowerk met jongeren.

Tevens werd het komend werkjaar voorbestemd als een experimenteerjaar waarbij - op basis van evaluatie - krachtlijnen voor het videowerk in de toekomst zouden uitgetekend worden.

#### Warande en Lokale Tewerkstelling

##### Ter situering

Het Cultureel Centrum besteedde in 1985 ruim wat energie aan het stedelijk beleid t.a.v. de lokale tewerkstellingsproblematiek. De stuurgroep tewerkstelling lanceerde enkele belangrijke projecten en alles laat voorzien dat in 1986 daarvan de eerste resultaten zullen te zien zijn.

Gegroeid vanuit een in de aanvangsfase beperkt engagement van het C.C. werd de betrokkenheid van de Warande steeds groter. Een aanleiding voor de Raad van Bestuur om in haar vergadering van 1 oktober 1985 uitvoerig en principieel te beraadslagen over de specifieke taak van het C.C. t.a.v. deze materie. De Raad was van mening dat de problematiek van de tewerkstelling belangrijk genoeg is om een inhoudelijke ondersteuning te verlenen aan dit project op voorwaarde:

- dat een bijkomend en gekwalificeerd personeelslid zou kunnen geëngageerd worden voor het eigenlijke vormingswerk;
- de stafmedewerker formeel en inhoudelijk opdrachthouder blijft bij de dienst vorming;
- dat het project na één jaar wordt geëvalueerd.

Het Schepencollege was principieel akkoord met dit uitgangspunt en begin 1986 zal in het bijkomend personeelslid worden voorzien.

##### De activiteiten in 1985

1. De oprichting van een gemeentelijk tewerkstellingsbureau T.O.U.W. (Turnhouts orgaan voor de uitbouw van de werkgelegenheid) belast met informatie, advies en begeleiding van werklozen m.b.t. allerlei vragen en problemen t.a.v. hun werkloosheidssituatie.

Dit kantoor werd ondergebracht in het jeugdcentrum de Wollewei.

De vele vragen die het kantoor nu reeds bereikten bewijzen de duidelijke behoefte van dergelijk gemeentelijk bureau.

2. De oprichting van een fietsverhuurdienst - fietsherstellerij i.s.m. het V.V.V. was meteen ook een toeristisch succes. Voor 1986 komt het erop aan de tewerkstelling te continueren.

3. Eveneens op het vlak van het toerisme werd een onderzoek gestart naar bijkomende tewerkstellingsmogelijkheden in de toeristische sector. Daartoe is een B.T.K.-project lopende.

4. Door T.O.U.W. werd in de sector van de recyclage een rapport gemaakt m.b.t. selectieve ophaling en verwerking van huisvuil. De resultaten laten een theoretische mogelijkheid zien voor bijkomende tewerkstelling. In 1986 zal het gemeentebestuur moeten bewijzen of het ook in de praktijk kan.

5. Last but not least ging grote aandacht naar de voorbereiding van het projektencentrum.

Vanuit de vaststelling dat het probleem van de werkloosheid voor een goed deel te koppelen is aan het probleem van de lage scholingsgraad was het de wens van de stuurgroep om vooral op het vlak van de vorming belangrijke inspanningen te leveren.

Daaruit is de idee van een projektencentrum gegroeid. Vooral in het buitenland kende de aanpak van dergelijke projektencentra groot succes vanuit het oogpunt van de zeer geëigende aanpak van de doelgroep van laaggeschoolde jongeren. Het komt erop neer dat aan jongeren (op vrijwillige basis) de mogelijkheid wordt geboden om eigen ideeën te toetsen aan de concrete uitwerking ervan in de praktijk.

Jongeren hebben immers vaak een goed (doch vaak al te theoretisch) idee en kunnen niet de konsekventies ervan overzien naar de diverse aspecten van uitvoering van zo'n idee: materieel (welke benodigde materialen?), financieel (totale kostprijs van het produkt), technisch (welke machines, welke technische bewerkingen), tijdsinschatting, enz. Een goede begeleiding en de mogelijkheid tot het zelf uittesten van dergelijk idee moet het de jongeren mogelijk maken in al deze facetten een beter inzicht te verkrijgen.

Daarnaast wil het projektencentrum een praktisch ingericht leerprogramma aanbieden dat is afgestemd op verdere vormingsmogelijkheden en tewerkstellingsmogelijkheden in het Turnhoutse.

In het kader van een vooronderzoek dat bij het grafische bedrijfsleven in Turnhout werd uitgevoerd bleek een overduidelijke behoefte aan een leerprogramma 'kennismaking met mechanica' (vooral de onderhoudsmechanica) alsook de 'machineleer' waarbij vooral het omgaan met machines centraal zou staan. Ook in gesprekken met de directie arbeidsbemiddeling van de RVA en de hoofdverantwoordelijke van het projekt 'alternatierendleren' blijken voor deze sector naar tewerkstellingskansen toe nog concrete mogelijkheden te zijn weggelegd.

Inmiddels werd een basisprogramma samengesteld en werd een aanvraag ingediend bij het Europees Sociaal Fonds.

Het programma zelf omvat een 17 weken durende cursus gedurende 17,5 uur per week en is toegankelijk voor ca. 15 jongeren.

In 1986 zouden twee van deze cyclussen georganiseerd worden.

Het opzet moet duidelijk worden aanzien als een experiment van tijdelijke aard. Na afloop van de twee cyclussen wordt het geheel geëvalueerd op zijn diverse aspecten en zal worden nagegaan op welke wijze (eventueel naar de toekomst) kan samengewerkt worden met bv. het projekt Lenssens (bv. door ter beschikking stellen van atelierruimte en onder welke formule.

Als het aantal studiebezoeken ter plaatse daartoe een maatstaf kan zijn, kan gesteld dat de aanpak van Turnhout een ruime belangstelling geniet in het hele Vlaamse land.

In die context verleenden we eveneens onze medewerking aan de studiedag die door de I.O.K. in samenwerking met de Koning Boudewijnstichting werd georganiseerd rond: "Lokale tewerkstellingsinitiatieven in de Kempen" op 22 november 11. en die op ruime publieke belangstelling kon rekenen.



## Projektengroepen in het vormingswerk

1. De inhoudelijke werking bij het Dinamo-project wordt gevormd door de wkg leerkrachten. Door regelmatige bijeenkomsten worden programma's op elkaar afgestemd, problemen besproken, ervaringen uitgewisseld en krachtlijnen voor de nabije toekomst bepaald.
2. Op stedelijk niveau funktioneert de werkgroep OBET - die een totaal-beleid ontwikkeld t.a.v. de van de programmatie van de basiseducatie voor Turnhout en regio.
3. Op het niveau van de tewerkstellingsproblematiek funktioneert de :
  - tewerkstellingsraad : algemeen beleid
  - de werkgroep projektencentrum i.s.m. Koning Boudewijnstichting
  - de werkgroep toerisme i.s.m. V.V.V.-Turnhout

### Dinamo 1985

In de beeldvorming van het Cultureel Centrum verkreeg het Dinamo-project een vaste plaats. 1985 was een goed jaar. Ondanks het continu ruimtegebrek was de stijging zowel van het aantal deelnemers als het aantal activiteiten merkwaardig hoog. 1985 werd afgesloten met een cursistenaantal van 680 deelnemers. De steeds grotere deelname van dezelfde cursisten aan meerdere cursussen maakt dat het aantal inschrijvingen de 1000 benaderde.

T.a.v. vorig jaar veranderde echter wel enigszins het profiel. Steeds meer huismoeders blijken te participeren aan het projekt. Daaruit moge blijken dat het projekt bekendheid heeft verkregen bij een moeilijk bereikbare doelgroep.

Ook de leermotivatie gaat duidelijk crescendo. Steeds meer wordt het duidelijk dat Dinamo van zijn sociale aanvangsdoelstelling verglijdt naar een projekt permanente vorming. Daartegenover staat het schrille feit dat het hele projekt inhoudelijk geschraagd wordt door (zij het zeer gemoedstiveerde) vrijwilligers. Is het verantwoord een projekt van dergelijke omvang op deze wijze nog te continueren?

Inhoudelijk werd het programma verrijkt met een uitgebreid ambachtenaanbod. Dankzij een subsidiëring vanwege het Ministerie van Nederlandse Cultuur ten bedrage van 600.000 fr. kon het educatief materialenbestand worden uitgebreid.

Tevens werd een eerste aanzet gegeven m.b.t. eenmalige vormingsactiviteiten, inspeliend op concrete behoeften van cursisten (bv. je eigen werk maken werkloosheid en belastingen).

In 1986 zal dit aspect worden uitgebreid.

Ook op het kwalitatieve vlak zullen in het volgend jaar initiatieven worden genomen. Naast een betere afstemming en doorstroming van de verschillende programma's zal ruime aandacht worden besteed aan inhoudelijke ondersteuning en verbetering van de cursussen.

Knelpunt blijft - ondanks de ingebruikname van de schoolgebouwen in de Lindestraat - de lokalennood.

De kwantitatieve ontwikkeling van het projekt wordt duidelijk geremd door deze handicap. Voor het zoeken naar nieuwe ruimten lijkt ons voor de Raad van Bestuur en het Stadsbestuur een belangrijke opdracht weggelegd in het komende 1986.

## Het Vormingswerk

Het profiel van het agogisch werk (een wat bredere term dan 'vormingswerk') in de Warande onderging in 1985 enkele opmerkelijke wijzigingen t.a.v. voorgaande jaren. Voor sommige deelsectoren zijn er evidente verklaringen voor dit fenomeen, voor andere is dit minder duidelijk.

1. Het aantal vergaderingen, vooral van socio-culturele verenigingen nam sterk af. De oorzaak daarvan is niet zo duidelijk : heeft het te maken met de infrastructuur van het cultureel centrum, dan wel met vergadermoedigheid van het verenigingsleven zelf. Een opmerkelijk feit is hoedanook de vooral sterke afname van het gebruik tijdens de avonduren. Een verschuiving naar overdag is vooralsnog niet mogelijk vanwege het piekgebruik overdag.
2. Het aantal socio-culturele vormingsactiviteiten nam ook in 1985 nog toe. De belangrijkste toename is toe te schrijven aan de groei van 2 projekten : het Tweedekansonderwijs en het Dinamo-project. Daarnaast blijken ook de hobbyverenigingen grote publiekstrekking te zijn, in zoverre dat zelfs de grootste lokalen te klein worden. Ook de polyvalente ervan blijft problematisch.
3. Binnen het totale pakket vormingsactiviteiten kreeg de eigen programma-film (dienst tentoonstellingen) een vaste plaats in het aanbod. De drastische daling van het aantal cursussen mag niet als globale terugval aanzien worden, doch is enkel toe te schrijven aan het wegvallen van twee 84-toppers.
4. Ondanks het schouwburg-syndroom kreeg het aantal repetities een forse hausse, o.m. toe te schrijven aan het intensieve theaterwerk van Het Gevolg.
5. Ook het aspekt ontspanning/ontmoeting krijgt een steeds ruimere plaats toebedeeld. Opvallend hierbij is de steeds grotere plaats van het welzijns-werk binnen de muren van ons centrum.

Kwantitatief gezien bleef het hoofdaccent in het vormingsaanbod van de Warande zelf bij het Dinamo-project gesitueerd. Daarover elders in dit jaarverslag meer. Er zij nochtans hier vermeld dat de belangstelling voor dit projekt vanuit het hele Vlaamse land bijzonder groot is. De vele studiebezoeken alsook de menige voordrachten en panelgesprekken in 1985 zijn daarvan het levend bewijs.

Daarnaast bestond het vormingsaanbod uit diverse cursussen die hetzij een voortzetting betekenden van vroegere tradities (bv. boekbindcursussen) hetzij inspeelden op specifieke witte vlekken (bv. informatica).

Zo kwam i.s.m. het O.C.M.W. en de nationale Akademie plus 3 ook in Turnhout dergelijke Akademie tot stand; zij beogen een bijscholing en zinvolle vrijetijdsbesteding voor 55-plussers op het creatieve vlak door middel van teken- en schilderslessen. Daarnaast werd de dienst vorming belast met de begeleiding van het B.T.K.-projekt van de Culturele Raad bij haar onderzoek naar het verwachtingspatroon van het verenigingsleven t.a.v. de Culturele Raad. Daaruit resulteerde een rapport waarvan de resultaten in 1986 in de praktijk zullen getoetst worden.

Vermeldingswaardig is eveneens de aansluiting in 1985 bij het in Turnhout reeds eerder opgestartte basiseducatie-overleg OBET en de kandidatuurstelling voor de toekenning van een experimenteerplan, doch dit laatste helaas zonder resultaat. Inmiddels kwam echter binnen dit overleg een zinvolle inhoudelijke werking tot stand.

Op initiatief van de Raad van Bestuur organiseerde het cultureel centrum een druk bijgewoonde studiedag omtrent "Culturele Centra en sponsoring". De problematiek lijkt zo veelzijdig en aktueel dat in 1986 beslist gelijkaardige initiatieven zullen volgen.

Tenslotte vestigen wij er de aandacht op dat de stafmedewerker vormingswerk zijn actieve medewerking verleende aan de begeleiding van talrijke initiatieven van de stuurgroep tewerkstelling. Ook de Raad van Bestuur van de Warande nam t.a.v. het engagement van het cultureel centrum deze problematiek een belangrijke principiële beslissing.

#### Publicaties gemaakt in en door de Warande

**Folders : K.K.A. :**

- Paul Bourgeois (4 p.) - inleiding: Louis Hulstaert
- François Blommaerts, Fred Toelen, Inge Meeuwis (4 p.)
- Anita Evenepoel (16 p.) : inleiding : Eric Antonis
- Jan Van den Broek (4 p.) : inleiding : Mimi Debruyne
- Ed Leenders (2 p.) : tekst : Ed Leenders
- Jan Franssen (2 p.k.) : tekst : Jan Franssen

#### **Catalogus :** - cassette : De Muziekkamer : tekst en muziek :

- Hingstmartin & Ross
- Baudouin Oosterlynck
- Peter Vogel
- Ward Weiss & Stef Cafmeyer

- Multiple plaat : Hingstmartin & Theodor Ross

- Postkaarten (9 k.) : The Fifties : Lusse Dierckx

- Noodzaken (\*) (80 p.) : inleiding : Dirk Boes

- Marin Kasimir (8 p.) : inleiding : Chris Dercon

- Willy Peters (8 p.) : tekst : Willy Peters - Dirk Boes

- Huiswerk (10 p.) : Jan Denissen - Ivo Heyrman - Mieke Ivo - Chris Willemsens

- Stripgidsprijs : Berck (16 p.) : tekst : Jan Smet

#### **Werkgroepen :**

- Muziek : B.R.T. : Etnische muziek

- Hedendaagse muziek

- Kunst en Kunst maken : B.R.T. + Fevecc

- Van klei tot baksteen : Belgische vereniging voor de klei en baksteen

- Stripgidsprijs : Stripgids

#### **Promotie buiten Turnhout m.m.v. de Warande**

- Performance : Stof tot bewegen : Anita Evenepoel (kleding)

- Eric Raeves (choreografie)

- Bornem - Amsterdam : 28.9.1985, Gent : 4.10.1985

- Tentoonstelling : Neon-Confrontatie : Leenders - Vertessen - Van de Velde Meylemans

- Brussel : 15/8 - 31/8/1985

#### Kokatoe en de Scholen

##### Een fabriek vol scholen : over kwantiteiten gesproken

Het heeft ons altijd benieuwd, die reacties van scholen op het tijdelijke Kokatoe-onderkomen. Louter kwantitatief gezien is het aantal bezoekers er wel op achteruit gegaan. Van 26.768 naar 19.640. Toch is deze daling erg relatief en wel om de volgende redenen :

1. De schoolvoorstellingen werden geselecteerd met de sterke kanten van de Kokatoe als norm, dat wil zeggen vele kleine voorstellingen met een strenge beperking op de aantallen. Zo werden er bijvoorbeeld voor het najaar september 1985 - december 1985 (schooljaar 1985-1986) overwegend de schoolvoorstellingen voor het lager onderwijs geprogrammeerd omdat het hier meestal ging om kleine intieme kindervoorstellingen voor max. 250 kinderen. De meeste voorstellingen voor + 12 jaar werden in 1986 geprogrammeerd en dus naar de heropende schouwburg verwezen. De Kokatoe is immers niet geschikt voor grotere repertoire-theater zowel omwille van de akoestiek als om de slechte zichtlijnen en de soms barre temperaturen. Enkel kleinere produkties die hoop en al 60 à 70 minuten duurden kwamen goed tot hun recht (bv. het Volk, Frisse Jongens, Blauwe Maandag). Ook in deze voorstellingen bleek 300 aanwezigen echt een maximum. Pak 'em Stanzi bleek in dit alles de grote uitzondering te zijn en stond in de Kokatoe als in een waardig "sportpaleis".
2. De geringe Kokatoe-kapaciteit (naar aantallen en techniciteit) had ook financieel als konsekwentie dat ook de grotere en duurdere produkties moesten geweerd worden. Ook hier noteren we weer de aanslepende afwezigheid van goed vreemdtalig schooltheater.
3. Er waren ongetwijfeld ook scholen die de noodsituatie als negatief ervaren en het na een eerste kennismaking het tijdelijk voor bekeken hielden. Een belangrijke indicatie hiervan vinden we terug in het verschijnsel dat de voorstellingen die in 1986 in de schouwburg geprogrammeerd staan bijna allemaal uitverkocht zijn.
4. De meest "negatieve" verklaring is echter het verschijnsel dat nogal wat scholen zich verplicht zien om budgettaire en andere redenen flink de schaar te zetten in het aantal extra-muros-activiteiten. Deze ontwikkeling wordt op de voet gevolgd door de Kommissie Jeugdprogrammatie van de FEVECC.

##### Over kwaliteiten gesproken : de inhoud

1. Meer nog als voorgaande jaren is er getracht de absolute kwaliteits-eisen geen geweld aan te doen. Opnieuw valt dan weer de oververtegenwoordiging op van de Nederlandse kindertheaters. De recente ommezwaai die echter het Vlaamse Jeugdtheater maakte zal ongetwijfeld reeds voor volgend jaar zijn vruchten afwerpen. Er zijn immers niet enkel de reeds bestaande Vlaamse Jeugdtheaters die heel recentelijk voor verrassingen gezorgd hebben, maar ook enkele jonge nieuwe groepen (Pantarei, Skoop, enz.) maakten met hun debuutprodukties veel furore.
2. De schoolprogrammatie in 1985 vertoonde meer nog als in '84 een duidelijker lijn t.a.v. het vernieuwende theater (zeker voor - 12 jaar). De wat traditionelere groepen werden enkel opgenomen als ze inderdaad ook produkties hadden met specifieke kwaliteiten.
3. De pogingen om zoveel mogelijk bruikbare informatie door te geven aan leerkrachten stuiten telkens op een gebruik aan tijd en mankracht.

Bovendien hebben ook de theaters zelf ook nog altijd erg weinig aandacht voor dit aspect voor theater maken.

#### De receptieve dagactiviteiten in de Kokatoe

Ten aanzien van '84 is het vooral deze rubriek waaraan de Kokatoe-situatie het hardst knaagde : van 8.407 naar 2.332 of nog van 29 activiteiten in 1984 naar 9 in 1985. De redenen hiervoor liggen voor de hand en hebben o.i. alles te maken met de eigennigheden van het Kokatoegebouw.

#### De Vrije Cyclus Jeugdtheater op Zondag

In 1985 organiseerden we 22 jeugdtheatervoorstellingen op zondag (uitzonderlijk op woensdagen) waarvan bovendien 1 try-out van Het Gevolg en enkele vakantie-activiteiten (De Kolk en Poëzietsie). Gemiddeld genomen is de belangstelling voor de kindersondagen ongeveer hetzelfde gebleven of lichtjes afgenomen. De Jefa-films daarentegen moeten wel nogal wat aan belangstelling inboeten.

Ondanks het feit dat de Kokatoe uitstekend geschikt is voor het kindertheater houden mogelijk toch de Kokatoe-nadelen ook wel wat mensen weg.

Bovendien krijgen we door het gebruik van de computer vele exactere cijfers over de aantallen waar het vroeger louter ramingen betrof.

Het plateau van kindertheaterzondagen biedt inhoudelijk uitstekende mogelijkheden om mee op zoek te gaan naar nieuwe richtingen en verschijnselen in het zich wel bijzonder snel ontwikkelend jeugdtheater. De bewegingsruimte van de zondagenprogrammatie is erg groot wat t.o.v. schoolvoorstellingen wel wat meer vrijheid geeft. Bovendien weten de trouwe toeschouwers waaraan men zich kan verwachten en welke type theater men te zien krijgt. Meer nog dan in het avondtheater zijn de toeschouwers aangewezen op vele onbekende groepen en jonge acteurs en nieuwe titels, wat van hen wel een zekere openheid vereist.

De ervaringen van de zondagcyclus werken in elk geval inspirerend voor de school-theater-programmatie : immers de betere produkties uit deze reeks kunnen weerhouden blijven voor het volgend schooljaar.

Wat je een vrijage tussen de receptieve en produktieve sector zou kunnen noemen : de Warande en 'Het Gevolg' - 'Stap'

Het theaterbestel in Vlaanderen is meer dan ooit het onderwerp van de wildste discussies en forumgesprekken. Een boeiende konstante in dit gegeven is de relatie en het rolpatroon van de receptieve t.a.v. de produktieve sector.

Mits een aantal strikte voorwaarden is het o.i. perfect mogelijk dat de receptieve sektor mee een brok verantwoordelijkheid opneemt en zelf gaat produceren. Immers, potentieel beschikken de receptieve centra over voldoende logistieke en morele steun om specifieke produktieve onderzoeksprojecten tot een goed einde te brengen (theateraccommodatie, repetitielokalen, administratieve steun, enz.). Met Het Gevolg (platform voor vernieuwd kindertheater) en Stap (theater met mentaal gehandicapten) trachten we deze stelling te bewijzen. Tot de strikte voorwaarden waarvan hierboven sprake is, behoren o.a. een behoorlijk zelfbedruipend financieringsmechanisme (m.a.w. extra geldmiddelen) en een goed gestructureerd samenwerkingspatroon met het centrum waarbij een hoge graat van autonomie gegarandeerd kan worden. De tijdelijke statuten bieden hier voor één keer een onontbeerlijke startbasis.

Uit de jaarverslagen van Het Gevolg en Stap moge blijken dat ondanks de

moelijkheden de stelling voor het grootste gedeelte gehandhaafd kan blijven.

#### Een Werkgroep rond het popgebeuren

Al vlug hadden de pientere organisatoren uit de brede Noorderkempen door dat de Kokatoe weleens het poppodium zou kunnen bieden waar men reeds lang naar snakte. Immers, het popgebeuren in de Kokatoe nam terug de draad op van reeds vroeger genomen, doch vroegtijdig gestrande initiatieven zoals zaal Lux in Herenthout, de Vita (Gierlesteenweg) enz... Inspelend op het enthousiasme van de belangrijkste poporganisatoren uit de regio werd vanuit het Cultureel Centrum een werkgroep gestart om een aantal geplande muziek-activiteiten, die reeds gepland waren beter te koördineren en eventueel gezamenlijk enkel groep (bv. internationale) initiatieven te organiseren. De werkgroep kwam twee maal bijeen (vrijdag 19 juli en vrijdag 30 augustus). De koördinatie voor het najaarsgedeelte september-december kwam hiermee rond. De filosofie achter deze werkgroep was dat de eigennigheid van elke organisator vereniging streng gerespekteerd dient te worden zodat uit de combinatie van de diverse strekkingen een bijzonder breed en aantrekkelijk muziekaanbod kan worden geformuleerd (Belgenpop, afro-pop, new wave, blues & jazz, country, folk enz.).

Volgende verenigingen en/of organisatoren waren aanwezig : Sjock Festival Gierle, Cahier de Brouillon (Hoogstraten), "Alles kan" (Weelde), De Bron (Turnhout), Tux (Turnhout), Wollewei (Turnhout), en de Warande.

Het enthousiasme van de deelnemers was groot hoewel de onzekerheid over het voortbestaan drukte op mogelijk gezamenlijke en grotere risicodragende initiatieven. De afspraak was dan ook één en ander verder uit te bouwen vanaf het tijdstip dat er enige zekerheid rond het voortbestaan van de Kokatoe kan worden geboden. Het popgebeuren in de Noorderkempen zou dan weleens in die stroomversnelling kunnen geraken waar ze reeds lang recht op heeft.

Stap : Een theaterproject met mentaal gehandicapte jongeren

#### De Eerste Stap

Januari 1985 betekende de definitieve start van "STAP", een theaterproject met 18 licht- en matig mentaal gehandicapte jongeren.

Tijdens een voorbereidende fase van september 1984 tot december 1984 werden wekelijks repetities en trainingen georganiseerd. Dit voorbereidend materiaal werd van januari 85 tot mei 85 vorm gegeven. Dit resulteerde in een "workshopproduktie STAP" die eind mei 85 driemaal gepresenteerd werd in de Kokatoe.

Het succes van deze "voorstelling" was zeker ook het gevolg van de logistieke steun die vanuit de Warande aangeboden werd : repetitieruimte, theaterinfrastructuur en technici werden ter beschikking gesteld.

De voorstelling zelf was gebaseerd op een eenvoudige nummerstructuur, een collage van beelden, sferen en emoties. Zowel in het opzetten van de voorstellingen als in het volledige repetitieproces werd uitgegaan van een aantal, specifieke basiseigenschappen van deze acteurs en actrices. Eigenschappen als concentratievermogen, natuurlijkheid, eigen en duidelijke motoriek, en een unieke tijdsbeleving (het NU domineert volledig het verleden en toekomst) werden de basis van het theatrale concept. Deze workshopproduktie werd uitdrukkelijk ervaren als een eerste stap in een proces van verdere uitdieping.

### In de voetsporen van Stap

Drie organisaties / Tiem vzw (waar de artistiek leider tewerk is gesteld), Levensvreugde - De Brem (de school van waaruit de acteursploeg gerekruteerd wordt) en Het Gevolg - De Warande organiseerden zich binnen een stuurgroep die vanaf september 1985 de verantwoordelijkheid nam over de verder te nemen stappen. Er werd een nieuwe acteursgroep samengesteld (17 matig mentaal gehandicapte acteurs en actrices).

Vanaf september 1985 werd er wekelijks tweemaal gerepeteerd. Er werden stappen ondernomen tot het verkrijgen van gelden uit subsidies en sponsoring mecenaat.

Vertrekkende vanuit dezelfde basisprincipes wordt een volle avondproductie voorbereid die op 1 maart 1986 in première zal gaan in de Warande. Met de ervaring van de eerste produktie als ruggesteun proberen we een voorstelling uit te bouwen, die conceptueel en dramaturgisch beter is uitgebouwd. Hiervoor moeten nogal wat klippen omzeild worden.

Immers, de grens tussen eerlijk acteurswerk - waarbij de leefwereld en het bevattingsvermogen van de acteurs niet overstegen wordt - en "marionetten" werk is zeer smal. Daarom probeerden we in de eerste fase (september tot december '85) voornamelijk spelmateriaal te verzamelen vertrekkend vanuit één uitsluitend criterium: "Scènes, handelingen of akties die door valide acteurs beter kunnen gespeeld worden, worden geschrapt", of positiever uitgedrukt: "De voorstelling moet de toeschouwer een beeld geven van, en opnemen in, de eigen wereld van de acteurs en actrices. De bewegingswereld, de spontane affektieve en emotionele middelen, de eerlijke motoriek, en niet in het minst de unieke beleving van "TIJD" die deze mensen tot gedroomde acteurs en actrices maken, moeten de inhoud van de voorstelling en het ervaren van het theaterpubliek bepalen.

### Over methodieken gesproken

In december 1985 werden in Gielsbos een instelling voor matig- en zwaar mentaal gehandicapten, enkele workshops gegeven met als doel; het selekteren van nieuwe acteurs voor een nieuw samen te stellen acteursgroep in 1986.

- De repetities worden geleid door twee regisseurs (Eric Wouters en Greet Vissers), een muziekpedagoog (Flor Verschueren) en een verslaggeefster (Truus Roeygens);
- Het artistieke concept wordt opgebouwd en de repetities voorbereid op wekelijks twee vergaderingen met boven genoemde mensen.
- Een stuurgroep, bestaande uit afgevaardigden van de verschillende betrokken instanties, bepaalt op maandelijkse vergaderingen het beleid.
- Een tweede muzikant, lichtontwerper en -techniek, decorbouwers, en administratieve middelen worden door Het Gevolg ter beschikking gesteld.

Het "Stap-projekt" is gebaseerd op een samenwerkingsverband tussen:

- Tiem vzw - regisseur werkt hiervoor in opdracht
- Levensvreugde - De Brem: de acteursploeg en ondersteuning vanuit de leerkrachten
- Het Gevolg: produktie en technische ondersteuning en decorbouw
- CC De Warande: logistieke steun en hulp in coördinatie.

### Verdere opties

Eén van de fundamentele rechten van de mens is het recht op arbeid. Ook voor mentaal gehandicapten is het belangrijk "arbeid" te leveren, iets te betekenen te hebben, en zich een plaats te kunnen veroveren waarvoor zij gerespecteerd worden, dankzij hun prestaties.

Wij zijn er van overtuigd dat, op lange termijn, vanuit de hierboven geschetste initiatieven, nieuwe zinvolle, zij het beperkte tewerkstellingsmogelijkheden kunnen gekreëerd worden (bv. waarom zou theater met mentaal gehandicapten niet als beschutte werkplaats gehonoreerd kunnen worden?) Economische entiteiten die een deel van hun werkingskosten zullen kunnen recupereren door middel van de uitkoopsommen. Deze doelstelling zal slechts langs de weg van de geleidelijkheid kunnen bereikt worden omdat een "professionele ingesteldheid" van zowel acteurs als vrijwilligers gewaarborgd moet blijven.

### Het Gevolg

#### 1985. Het jaar van de groei en van de profilering

"Indien de subsidie (voor De Berg) er komt, en indien nog een tijdje van de Warande-infrastructuur kan genoten worden, ligt de uitbouw van een professionele theatergroep in Turnhout binnen de mogelijkheden". Met deze zin besloten wij ons hoofdstuk in het jaarverslag van 1984. Ondertussen heeft Het Gevolg een enorme weg afgelegd.

### Pre- en postnatale problemen

De eerste maanden van 1985 verliepen nog vrij moeizaam: De Berg kon maar niet gebaard worden. In april had men ons nochtans projektsubsidie gegeven. Hoogstwaarschijnlijk waren dit de naweën van de moeizame overgang van een theatergroep bestaande uit vrijwilligers naar een professionele theatergroep.

Vooraf de structuur van het gezelschap vertoonde nogal wat hiaten. Tot op 4 mei dan toch de première gehouden werd. Doordat de voorstelling vrij goed onthaald werd, kwamen wij in een stroomversnelling terecht. Wij zagen wel in dat we Vlaanderen en Nederland niet zouden platspelen met deze produktie, maar het definitieve startschot was gegeven.

"De fraaie vormgeving, de vaststelling dat meer op theaterspektakel dan op het spuien van ideeën wordt gemikt en de tederheid om aan de voorstelling te blijven schaven in plaats van snel een goedkope produktie af te leveren dat zijn allemaal tekenen van beroepsernst.

En daar heeft het Vlaamse kindertheater grote nood aan. Het Gevolg moet kansen krijgen". (De Morgen, 3.6.1985)

Sinds 4 mei heeft De Berg reeds op volgende plaatsen gestaan:

- 5 mei: vrije voorstelling in de Kokatoe
- 28 mei: school- en persvoorstelling in Strombeek-Bever (C.C.)
- 23 juni: kindertheaterzondag in de Kokatoe
- 25 juni: 2 schoolvoorstellingen in de Kokatoe
- 26 juni: 1 schoolvoorstelling en 1 vrije voorstelling in de Kokatoe
- 7 oktober: schoolvoorstelling in Kortrijk (C.C.)
- 20 oktober: vrije voorstelling in Heusden-Zolder (C.C.)
- 9 november: vrije voorstelling in Amsterdam (Shaffy)
- 16 november: vrije voorstelling in Amsterdam (Shaffy)
- 17 november: vrije voorstelling in Utrecht (De Blauwe Zaal)
- 28 november: 2 schoolvoorstellingen in Leuven (De Romaanse Poort)

1 december : Stekelbees Kindernamiddagen in Gent (Nieuwpoorttheater)

15 december : kindertheaterzondag in de Kokatoe

16 december : 2 schoolvoorstellingen in de Kokatoe

Een niet onaardige lijst. Menen, Strombeek-Bever, Antwerpen (2 maal) en Hasselt staan ons nog te wachten. Daarnaast zijn er nog T.V.-opnames geweest voor Zeppelin (uitgezonden op 11 december).

#### Vive lui qui 's organise

Doordat Het Gevolg zich steeds meer als professionele groep profileerde ontstond ook de noodzaak om een zelfstandige organisatie op te richten, vooral om de mobiliteit te waarborgen die zo noodzakelijk is voor een theatergezelschap. Toch mag en zal hierdoor de relatie met de Warande niet verbroken worden. Het Gevolg is en blijft hoe dan ook een 'geesteskind' van de Warande.

Op 24 juni werd de stichtingsvergadering gehouden van de nieuwe V.Z.W. In de Raad van Beheer zetelen :

Rik Hendrickx : voorzitter toneelcyclus, Theater 42, Turnhout  
 Walter Boogers : voorzitter Kultuurraad, ondervoorzitter Raad van Bestuur de Warande, Turnhout  
 Theo Peeters : KCFT, lid Raad v. Bestuur de Warande en Kultuurraad Turnh.  
 Jef Roymans : Gemeentekrediet, Turnhout  
 Stef Ampe : Jeux Interdits, werkgroep Jeugdtheaterorganisatoren, Gent  
 Mark Van Bavel : leraar, inspekteur Nederlands, Malle  
 Flor Verschueren : muzikleraar, Hoogstraten  
 Staf Pelckmans : ondervoorzitter (Jeugdprogrammatie de Warande, Turnhout)

Daarnaast zetelen er nog 4 (niet-gerechtigde) observatoren in :

Ignace Cornelissen: regisseur, artistiek beleid  
 Johan De Feyter : dramaturg, heeft ontslag aangeboden op 8.11.1985  
 Dirk Vanhaute : produktieleider  
 Eric Antonis : cultuurkonsulent de Warande

De Raad van Beheer zal het algemeen financieel, artistiek en personeelsbeleid voeren. De concrete voorbereiding en uitwerking van dit beleid gebeurt door een artistieke commissie, de artistieke leider en de produktieleider. Tussen de Raad van Beheer en de Raad van Bestuur van de Warande - Schepencollege werd een overeenkomst gesloten die bepaalde dat Het Gevolg gebruik kan maken van de infrastructuur van de Warande in ruil voor een partage-regeling die bepaald dat de inkomsten van elke voorstelling van Het Gevolg in de Warande 50/50 verdeeld zullen worden tussen Het Gevolg en de Warande.

1985 was voor Het Gevolg eveneens het jaar van de profilering. De grote krachtlijnen daarin zijn: kleinschaligheid, het mikken op een brede publieksgroep met het accent op jongeren en het zelf ontwikkelen van nieuwe tendenzen in het theater dat we brengen (zowel wat inhoud als wat vorm betreft).

#### Een jaar zonder schouwburg

Het tijdelijke verlies van de schouwburg is duidelijk te merken in het publieksbereik. De noodlokaties zijn toch duidelijk voor minder publiek bereikbaar.

De componenten die daarvoor aan te duiden zijn hebben o.i. veel te maken met het publiekelijk comfort, harde zitplaatsen, minder warm, een andere omgeving, minder horeca opvang.

Ook de minder centrale ligging zal ook wel een rol spelen.

De jeugd- en schoolprogrammatie bleef goed stand houden, de bejaarden programmatie sneuvelde nagenoeg, de klassieke muziekcyclus stopte na de zomer van 1985. Jeugd en Muziek

bleef doorgaan in het stadhuis, de toneelprogrammatie had het bij de aanvang moeilijk maar zette, gegeven de omstandigheden moedig door.

Maar de Kokatoe bleek het oord bij uitstek voor een nieuwe muziekcultuur. Pop, rock, blues en etnische muziek kregen er dimensies zoals nooit voorheen.

De Kokatoe werd de nieuwe muziektempel van de Kempen. Ook voor de beurzen en feesten was de Kokatoe een goede plek.

Als de schouwburg in 1986 opnieuw opengaat en als de Kokatoe zou sluiten, zou er een leegte vallen.

Want voor deze (jongeren)culturen heeft de Warande voornog geen echte infrastructuur.

In de derde fase van de Warande was die wel voorzien maar in de harde tijden waarin we leven lijkt de realisatie ervan nog niet voor binnenkort.

Inkt

1985 werd het tweede werkjaar voor het INformatieKanaal Turnhout : een jaar dat het stedelijk informatiebeleid verder vorm kreeg.

### Traditie

Het traditionele INKT-werk bleef ook in 1985 vervuld : de maandelijkse tijdschriftjes werden trouw verstuurd aan een - ondertussen tot 350-tal adressen uitgegroeid - abonneebestand. Gemeenteraadsagenda en -beslissingen werden zo verspreid. Daarnaast werden van elk exemplaar nog een 150-tal verdeeld onder de stedelijke diensten en via de infobakken van Warande, bibliotheek en stadhuis. Ook werden wekelijks de INTKORT-berichten opgesteld voor het lokale wekelijkse advertentieblad Reklama is Succes.

### Een logische plaats

De gebeurtenis van het voorbije werkjaar was wel de verplaatsing van de informatiedienst vanuit de Kokatoe naar het stadhuis. Hieraan waren tal van vergaderingen voorafgegaan.

Het leek een enige gelegenheid om een aantal diensten en mensen, die allen rond de stedelijke informatie reeds werkzaam waren, te groeperen onder één dienst.

In september werd de kantooruimte boven het huidige VVV-lokaal ingenomen door de dienst Voorlichting en Inspraak.

### Overleg

Door de nieuwe werksituatie werd de inhoudsomschrijving van deze dienst flink wat uitgebreid : informatie rond het stedelijk beleid, het V.V.V., de gezondheidsvoorlichting en het inspraakwerk zijn de vier grootste aangrijpingspunten.

Regelmatig overleg tussen de verschillende ambtenaren is dan ook broodnodig. Net als overleg tussen de verschillende stedelijke diensten, als overleg met kollega-ambtenaren van andere gemeenten.

Zo mochten we o.a. kollega's ontmoeten uit Zoersel en Oudenaarde, en kwamen we via de Kollegagroep van Inspraak- en Informatie-ambtenaren in contact met andere gemeentes.

Informatie en Inspraak : Koördinatiegroep is middelpunt.

Vanuit de Koördinatiegroep Inspraak kwam de impuls om over het stedelijk informatiebeleid een richtnota uit te werken.

Diverse aspecten van openbaarheid werden hierin behandeld. Naar 1986 toe dient deze nota meer gespecificeerd te worden, en vooral vertaald naar de dagelijkse stadhuiswerking toe.

### Daarnaast...

Daarnaast werden enkele beloofde projecten vooralsnog niet verder uitgewerkt: de stedelijke onthaalbrochure werd nog niet uitgegeven (de verhuizing van een zestal stedelijke diensten had daarmee te maken) en de bewegwijzering van het stadhuis werd nog niet gerealiseerd.

Maar toch rolden enkele brochures van de inktpersen : een brochure over de werking van gemeenteraad, kollege en commissies, een brochure over de aanleg van tegeltuintjes (daarbij werd zelfs uitgekapt met een heuse informatiestand op de tuinbeurs in de Kokatoe).

De redactie en de lay-out van de Stadskrant kwam ook te zitten in het werkpakket van de dienst Voorlichting en Inspraak : het vervolledigde de rij

middelen die de kersverse dienst ter beschikking had om de stem van de stad te laten weerklinken.

### Automatisatie in de Warande : Enig voor Vlaanderen en België

Waar in het vorig jaarverslag de titel van deze bijdrage luidde "NIEUW VOOR VLAANDEREN EN BELGIE" is de aanpassing naar "ENIG" naar onze mening zonder enig chauvinisme, nog steeds juist.

Waar wij vorig jaar aanhaalden dat Prof. Mok in zijn studie, samen met Prof. F. Van der Auwera, schreef "de nieuwe technologie is een gegeven, dat niet meer uit onze maatschappij te bannen valt en die een uitdaging is tot aanpassing" stellen wij nu vast dat wij nog alleen staan.

Verre van te beweren dat het werk in een cultureel centrum niet anders kan, maar toch heeft 1985 geleerd dat "middeleeuwse" taken nu weggevallen zijn en dat het personeel dat ze moest uitvoeren nu meer tijd kan besteden aan wat vroeger in "alle haast" diende afgewerkt en dit soms met de gevolgen vandien.

De tijd die nu voor bepaalde personeelsleden is vrijgekomen kunnen zij creatief invullen met bezigheden waar vroeger niet veel tijd of soms geen tijd kon voor vrijkomen en die eigenlijk essentiële functies zijn van dit personeel : onthaal van de bezoekers, programmatie, praktische organisatie van de activiteiten, contact met verenigingen en organisatoren, publicitetswerving, public-relations in al zijn vormen, verzorging publiciteitsmateriaal (bv. drukker wordt van veel zinloos werk ontlast met als grootste praktische voorbeeld : in 1985 moest geen enkele toegangskaart meer getypt, gedrukt en geperforeerd (op stadhuis dan nog vroeger) en gesneden worden. Een voorstel-ling aanmaken met zaalplattegrond duurt geen 5 minuten. Vroeger kwamen hierbij nog de kostbare zaalplattegronden die door een speciaal procédé werden bereid bij een offset-drukker.

Kortom dus, het personeel krijgt meer ruimte om creatief te werken, zowel op cultureel als op vormend en sociaal vlak.

Even nog willen we, alvorens de evolutie te overlopen van 1984 nog wat algemene opmerkingen meegeven uit de brochure van CIPAL (Centrum voor Informatica Provincies Antwerpen en Limburg) gevestigd te Geel, dat mede borg staat voor de verdere ontwikkeling van de programma-aanpassingen aan de Belgische normen en die onder de titel "De intrede van de 'chip' in het cultureel centrum" volgende inleiding geven.

"Deze woorden zullen bij sommigen angstaanjagende Orwelliaanse toestanden oproepen, met voorgeprogrammeerde en kil-precies lopende toneelvoorstellingen, met muziekprogramma's vol elektronische biep- en piepgeluiden, met de metalen stemmen van 'onthaal'-robots, en drankjes verstrekt door klikkende en zoemende 'foyer'-automaten.

Kortom, een wereld waarin menselijke warmte en creativiteit verboden zijn, en "Jan publiek" enkel nog publiek mag zijn : een onpersoonlijk deelnemer aan een kil gebeuren.

Ook al kreeg de computer steeds meer greep op ons dagelijks leven, in 1984 werd Big Brother niet zo groot als eerst gevreesd. Maar toch deed het hart van de computer, de CPU of microprocessor, reeds zijn intrede in de schouwburgwereld. Soms gebeurde dit geruisloos, als in Computer Art, of processor-gestuurde lichtinstallaties en lazerstralen maar op andere ogenblikken mocht iedereen het horen : de synthesizer deed reeds menig schouwburg daveren op zijn grondvesten.

Bij deze kennismaking en bij activiteiten als computercursussen of -demonstraties, hebben de verantwoordelijken van onze schouwburgen kunnen vaststellen dat de computer nog steeds zeer afhankelijk is van menselijke inbreng, en dus een machine is, in dienst van de mens". (1)

### Overzicht van de activiteiten en planning gedaan in 1985

- In februari kwam het onthutsende nieuws dat het softwarebedrijf dat de programma's levert voor de schouwburgen in Nederland en dus ook voor de Warande failliet werd verklaard (dat ook nog, bovenop de asbesthistorie). Marathon Nederland (leverancier van hardware (= machines) in Nederland neemt na enige onderhandelingen het schouwburgpakket van het failliete P.S.O.-bedrijf over alsmede een aantal personeelsleden. Voor de Nederlandse schouwburgen en voor de Warande is dan pas de continuïteit verzekerd.
- Als dan ook nog in juni een overeenkomst tussen CIPAL en Marathon tot stand komt is de zaak opnieuw "beveiligd". Het was dus een moeizaam eerste half jaar voor wat de aanpassing van de Belgische normen betreft. Dit belette nochtans niet dat de volledige ticketverkoop geautomatiseerd bleef verlopen. (spreiding over de verschillende zalen in Turnhout bracht wel een aardig zalenbestand tot stand). Ook andere organisatoren in de Kokatoe maakten gebruik van de service van de geautomatiseerde kaartverkoop wat kostenbesparend werkt (geen toegangskaarten laten drukken) en aldus een vorm van materiële subsidiëring is nu de echte subsidiëring toch al zo weinig is geworden.
- In juli moeten, door de (nog steeds) seizoengebondenheid van het programma, de gegevens op cassette weggezet worden. Het seizoen '84-'85 wordt beëindigd en alle bestanden (= plaats voor inbrengen van gegevens) worden weer leeg gemaakt. Dan wordt het nieuwe seizoen '85-'86 ingebracht. Onderhandelingen zijn aan de gang (in de projectgroep van Marathon - CIPAL) om deze seizoengebondenheid weg te werken om te komen tot een verbreding en/of verlegging van de termijn (om jaarverslag eind december te kunnen uitdraaien voor het hele kalenderjaar). Nu moet eerst een restore (cassette met gegevens terug inladen) gebeuren om de gegevens van het voorjaar 1985 terug op de schijf (in de computer) te krijgen.
- Tijdens een drietal vergaderingen van de projectgroep werd besloten een totaal nieuwe analyse uit te werken (dus een nieuw programma te schrijven) voor de zaalverhuur (= evenementenregistratie). Gebleken was dat de Nederlandse situatie en dus het Nederlandse opzet van het programma totaal verschilde van de Vlaamse. Dit is een logisch gevolg van de grote verschillen die bestaan tussen Nederland (= schouwburg) en Vlaanderen (= cultureel centrum met uitgebreide waaijer aan vormingswerk).
- De financiële administratie wordt ook in 1986 aangepast aan de Belgische normen (verschil in B.T.W.-tarieven o.a. met Nederland, en vooral inzake fundamentele boekhoudprincipes).
- Ook zal een nieuwe versie van tekstverwerking worden geïnstalleerd in '86 omdat de huidige niet up-to-date is.
- Begin december brengen de baliebediendes een tweedaags werkbezoek aan de schouwburg de "Harmonie" te Leeuwarden. Deze schouwburg werd gekozen omdat de balie daar op dezelfde manier is uitgerust als in de Warande, en men voor wat dit gedeelte van de programma's betreft beide het best mee kan vergelijken. Dit leerrijk werkbezoek werd gebracht in het vooruitzicht van de heropening van de schouwburg. Zoals vorig jaar reeds gemeld kwam de fatale sluiting van de schouwburg op het ogenblik dat wij voor de eerste maal via een geautomatiseerd systeem tickets aan de man/vrouw gingen brengen. De verkoop voor de Kokatoe gebeurde wel via het systeem maar is in die zin eenvoudiger omdat dit steeds met ongenummerde plaatsen was (vrije zit).

Voor '86 wordt het dus met plaatsreservering vandaar deze korte maar leerrijke en nuttige bijscholing.

Tot hier in vogelvlucht, een overzicht van de activiteiten en planning voor wat de verdere uitbouw van de automatisatie van de Warande betreft. Voor wie van de mogelijkheden, de programma's en de omschrijving van het systeem meer wil weten verwijzen wij naar ons jaarverslag 1984 of naar CIPAL, Technische Schoolstraat 43 a, 2440 Geel (tel. 014/58.50.61).

(1) Uit brochure "Automatisering Schouwburgen" uitgegeven door CIPAL, Technische Schoolstraat 43 a, 2440 Geel.

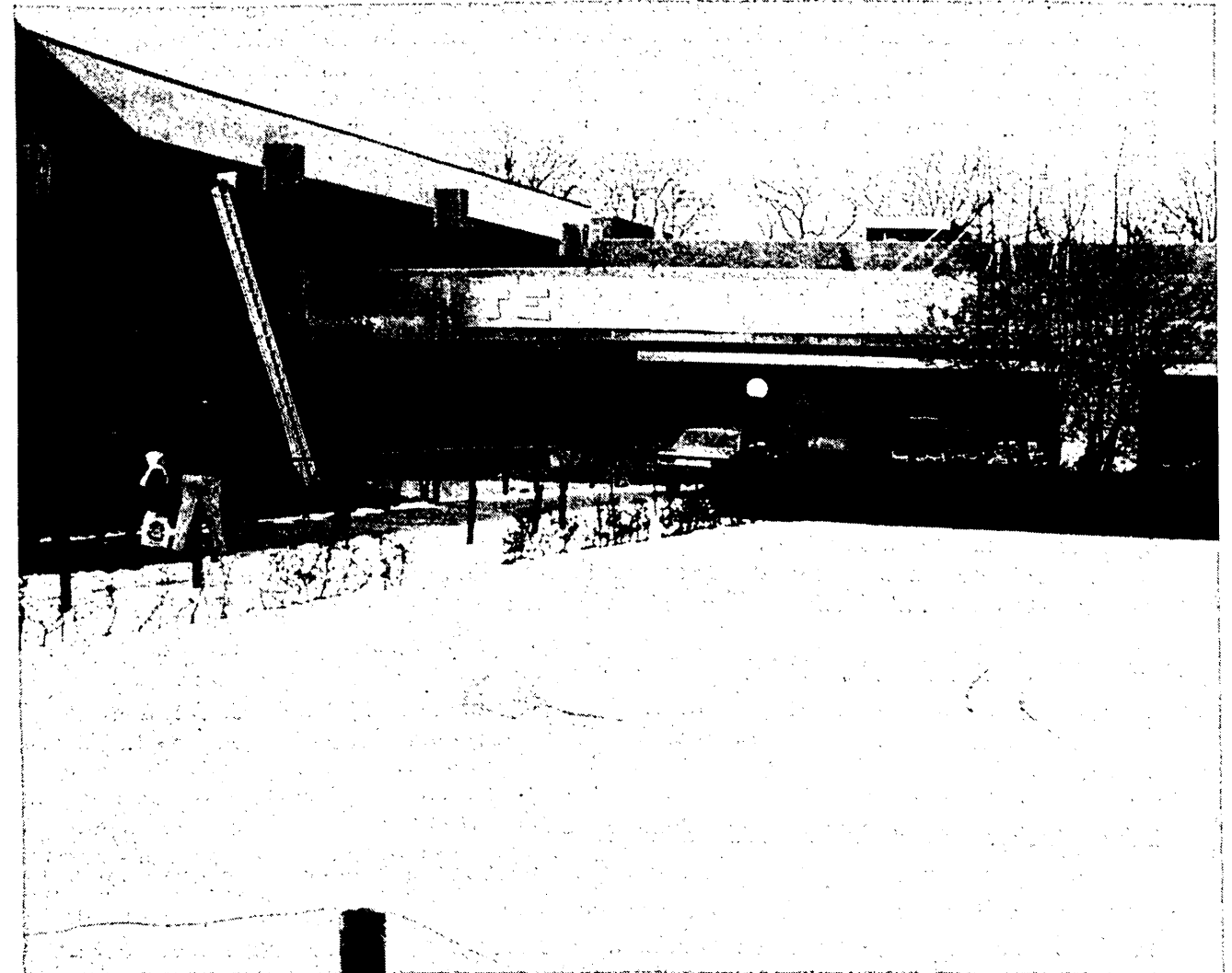

## EVENWICHTIGER INSPRAAK IN 1985 ?

### 1. Inleiding

Begin '85 werden de aandachtspunten voor het komende werkjaar samengevat als volgt :

- een nood aan een meer globale visie op het geheel van de lopende projecten;
- nood aan globale plannen voor verkeer en ruimtelijke ordening;
- het komplementaire met het informatiewerk;
- verbeteren van de methodieken met o.a. audio-visuele middelen;
- kwaliteit boven kwantiteit stellen.

Op de globale visie op verkeer en ruimtelijke ordening na werden deze inderdaad gerealiseerd. Voor de opmaak van een visie op informatie en op verkeer en ruimtelijke ordening werden wel de aanzetten gegeven.

Het bestaan en de werkwijze van inspraak op zich worden blijkbaar als evident beschouwd.

Typisch in het vorig jaarverslag waren de talrijke vergaderingen en de grote belangstelling. Dit werkjaar werd echter grondiger gewerkt.

Waar de kritiek in '84 vooral een tekort aan inzicht en redelijk oppervlakkige inspraak betrof, kon men in '85 sleutelen aan de kwaliteit.

Het verschil tussen meningvorming en uitvoering wordt, door de ruimere financiële situatie en efficiënte werking van de technische diensten, kleiner, wat gunstig is voor de betrokkenheid. Maar ook bewoners zijn zich beter bewust van de tijd nodig voor de planvorming en uitvoering.

### 2. Projekten

#### In een globale planning

Het groot aantal projekten noopte tot een overzicht en samenhang. Tijdens de dienstenvergadering werd dan ook een planningsnota gebruikt en telkens bijgesteld waarin het hele proces van planning van inspraak tot uitvoering voorkomt.

Soms werden projekten onderling verbonden, meestal echter bleef het een proces op zich. Toch blijft dit overzicht belangrijk voor de fasering en opvolging van de afspraken.

Het is ook de aanzet tot de integratie van de inspraak in het totale werk van de planvoorbereiding.

#### Van voorlopig naar definitief

De werkwijze in stappen is nu vertaald in de begroting terug te vinden.

De begroting heeft een nominatieve code en een code 'Ingrepen in buurt en wijk'.

#### Proefopstelling en bewoners-zelfonderzoek

Meer en meer wordt gebruik gemaakt van proefopstellingen, metingen en tellingen, samen met bewoners.

Dat dit tot een grotere betrokkenheid leidt, is duidelijk. Maar ook het inzicht in een stuk verkeerskunde en moeilijkheden in de ruimtelijke ordening komen scherper naar voor.

Sommige inzichten leidden tot het uitwerken van een goed onderbouwd knelpuntendossier. Andere leidden tot het bewust niet-uitvoeren van bepaalde oorspronkelijke vragen van bewoners.

Toch zou deze inzet van bewoners beter gehonoreerd kunnen worden door een efficiënter besluitvorming en ondersteuning door deskundigen.

### 3. Opgesomd

Inspraak in de praktijk betekende :

- Drieënvijftig inspraakvergaderingen in buurt en wijk naast vijftwintig kontakten met mensen uit het buurtwerk. Voor de afstemming waren negen coördinatiegroepvergaderingen nodig en elf dienstenvergaderingen naast acht kontakten met schepenen en driemaal met de diensten van politie.
- Negen keer werd de vergadering van de T.B.W.W. gevolgd en zeven vergaderingen rond de informatie en twee vergaderingen intersektorieel van de Warande werden bijgewoond.
- Verder werd vijfmaal overlegd met de voorzitter ter voorbereiding van de coördinatiegroep en werden drie verenigde commissievergaderingen en acht vergaderingen van commissie drie bijgewoond.
- Voor het herwaarderingswerk werden twee veldwerkvergaderingen en twee stuurgroepvergaderingen ingericht.
- Om bij te blijven werden twee vergaderingen van de werkgroep participatie van de Hoge Raad voor Volksontwikkeling en studiedagen over Kinderinspraak; het Tilburgs informatiecentrum; Collegagroep Informatie en Inspraak; participatie in de gezondheidszorg; de Hoofdstraat; het decreet R.O. en het Verkeersforum bijgewoond of mee georganiseerd. Daarnaast werden twaalf vergaderingen met de Wakkere Burger gevolgd.
- Intern werden twee personeelsvergaderingen VoI; drie evaluaties van de stage; zeven besprekingen over het speelpleindossier bijgewoond. Een telefoonenquête werd opgevolgd door een grondige evaluatie van de Stadskrant.
- Naar buitenuit waren zes gesprekken nodig met een sociale school; éénmaal met de gezinsraad; met de Europese vergadering van Jeugdconsulenten; met het V.V.V. rond tewerkstelling; met de Jeugdraad; met het Ministerie van Ruimtelijke Ordening; met IGEAN, met planologie Antwerpen; met Vrouw en Gemeente.
- Voor het eerst werden, met buurtwerk en bewoners, diverse tellingen en metingen verricht.
- Het kleine info-standje 'wederkerend' kreeg driemaal een andere inhoud.

### 4. Van Inspraak over Informatie naar Voorlichting en Inspraak

Dit jaar werd de integratie van inspraak in een dienst Voorlichting en Inspraak realiteit. Het samenbrengen van de verschillende publieksfuncties zou op termijn concreet gestalte moeten krijgen in een heus informatiecentrum. Dan kunnen we permanent informatie krijgen en geven in een geschikte ruimte. De samenwerking met de informatieambtenaar werd uiteraard verdergezet en verbeterd. Het accent van informatie naar voorlichting verschuift meer naar actieve informatieverlening.

Onze deelname aan diverse studiedagen, werking van de Wakkere Burger en de Intersektoriele werkgroep Participatie van de Hoge Raad voor Volksontwikkeling, staat borg voor een voortdurende kennis van de ontwikkelingen inzake de openbaarheidswetgeving en inspraakinitiatieven, om de uitwerking van grotere openbaarheid mee waar te maken.

### 5. Naar een beleid

#### Op zoek naar de marge

Tijdens de verschillende inspraak- en informatieavonden werd telkens de vraag gesteld naar de marge waarbinnen de bewoners invloed op de besluiten



kunnen hebben.

Ook vanuit de gemeenteraad en vanuit de zwakke positie van de meeste herwaarderingsvoorstellen bleef de behoefte aan duidelijker en harde uitspraken leven. Nu, op het eind van het werkjaar zou met het bestand materiaal een nota verkeer en ruimtelijke ordening opgemaakt worden.

#### Op schrift gesteld

Niet alleen rond verkeer en ruimtelijke ordening zouden uitspraken volgen. Onder impuls van de ambtenaren; de coördinatiegroep en tussenkomsten van mandatarissen, wordt ook werk gemaakt van een beleidsnota rond informatie. Dit voortgaand op de algemene tendens naar verruiming van de openbaarheid op gemeentelijk vlak.

Rond 'spel' werd, mede als opdracht voor een stagiaire, een beleidsdossier afgewerkt dat de eerstvolgende jaren zijn weerslag zal hebben op de aanpak van het spel in de stad.

De schuchtere pogingen voor Kinderinspraak werden onvoldoende verwerkt, toch is het een redelijk grondig en overzichtelijk beleiddokument geworden, waarvan de opvolging werd toevertrouwd aan de pas opgerichte VCA speelpleinwerking.

#### 6. Besluit

'85 was een sterk inhoudelijk jaar voor de inspraak. Zo verbeterde niet alleen de werkwijze maar ook de contacten binnenshuis en met het buurtwerk. Anderzijds moeten we dit relativiseren en soms beseffen dat we ook nergens staan als bijzondere belangen opduiken.

Misschien zullen de aanmaak van beleidsvoornemens d.m.v. bijzondere plannen van aanleg en bestemmingsplannen de marge scherper stellen.

Daarbij zal het effect van openbaarder besturen onmiskenbaar zijn gevolgen hebben voor de diverse inspraakvormen. Want ook de raadsleden worden, alvast voor verkeer en ruimtelijke ordening, dichter betrokken.

Blijft het gevoelig zijn voor andere thema's, meer mensen betrekken en het uitbouwen van een betere inhoudelijke ondersteuning.

De verhuis naar het stadhuis en de inrichting van een informatiecentrum scheppen nieuwe perspectieven. Maar vooral de meer fundamentele werking op basis van door bewoners opgemaakte dossiers, het bewoners zelfonderzoek, de impulsen vanuit het buurt- en wijkwerk zijn veelbetekend voor 'goede' inspraak.

\*\*\*\*\*

#### Kunst in Huis

KUNST IN HUIS blijft groeien.

Het aantal abonnementen bedraagt in Turnhout eind 1985 - 269 en vertegenwoordigen zo'n 519 ontleende kunstwerken.

Het aantal kunstwerken in collectie bedraagt eind 1985 : 720, waarbij men dus kan vaststellen dat het aantal ontleende werken rond de 70 % ligt van de voor uitleen beschikte werken.

De aangroei in abonnementen en de verkopen verspreidt over de maanden in 1985 :

Maanden	Aantal nieuwe abonnementen	Verkopen
januari	5	2
februari	33	4
maart	18	2
april	4	2
mei	2	4
juni	14	5
juli	4	3
augustus	7	3
september	3	1
oktober	3	3
november	3	6
december	2	9
	98	44

#### Animatie en Activiteiten

In maart 1985 werd er in de KB-Boerentoren te Antwerpen een groots opgevatte tentoonstelling gehouden door KUNST IN HUIS. Het resultaat was duidelijk merkbaar in een toename van het aantal abonnementen.

Belangrijk was ook het aspect van de promotie van de kunstuitgelegde naar een breed publiek.

In het kader van een door het cultuur- en ontmoetingscentrum De Warande georganiseerde Tuinbeurs bracht K.I.H. een kunstenaar uit de collectie Pool Riemis, met werken die de natuur als onderwerp hadden.

In oktober 1985 begon K.I.H. Turnhout met de uitgave van een driemaandelijkse tijdschrift in een beginoplage van 7.000 exemplaren.

De uitleenkrant wordt verspreidt in heel Vlaanderen naar de culturele centra, bibliotheken, kunstenaars, klanten en andere belangengroepen.

Een greep uit de inhoud: interviews met kunstenaars en klanten, behandeling van technieken, algemene informatie, boekbesprekingen, aankondigingen, tentoonstellingen, behandeling van specifieke onderwerpen,...

1985 was ook een jaar waarin een belangrijke stap werd gezet in de richting van één van de doelstellingen van K.I.H. nl. de promotie van jongeren en minder bekende kunstenaars.

Tentoonstellingen werden tot nu reeds georganiseerd in Kortrijk, Leuven en Hasselt waarbij de confrontatie werd aangegaan tussen gevestigde waarden en door hen aangebrachte jonge talenten.

Een belangrijke verandering die doorgevoerd werd in 1985; de medewerkers van de uitleendienst gaan nu zelf op atelierbezoek bij de kunstenaars. Dit heeft als gunstig gevolg; een betere vertrouwensrelatie kunstenaar - K.I.H. en een grotere bereidheid van de kunstenaar tot aanlevering van kunstwerken.

Er werd dus van het traditioneel collectiesysteem afgestapt ten voordele van het persoonlijk contact. K.I.H. ging zelf actief op zoek naar kunstwerken in plaats van passief een toelevering af te wachten.

De aanzet is gemaakt tot het uitgeven van een biografiemap van alle kunstenaars die in collectie zijn opgenomen, ook weer als een extra service naar de klanten en kunstenaars toe.

#### Nabije toekomst

- De grootste prioriteit gaat naar een collectieuitbreiding op korte termijn.

- In het afgelopen jaar is er ook een spontane aangroei en interesse geweest van het bedrijfsleven. Door de toename in deze sector worden nu de servicepakketten opgesplitst met aparte tarieven voor privé-klanten en bedrijven.

Voor de bedrijven specifiek betekent dit een verhoging van de tarieven naar 500 fr. en 1.000 fr. per abonnement omdat hier de ruilformaliteiten gaan vervuld worden door KUNST IN HUIS.

\*\*\*\*\*

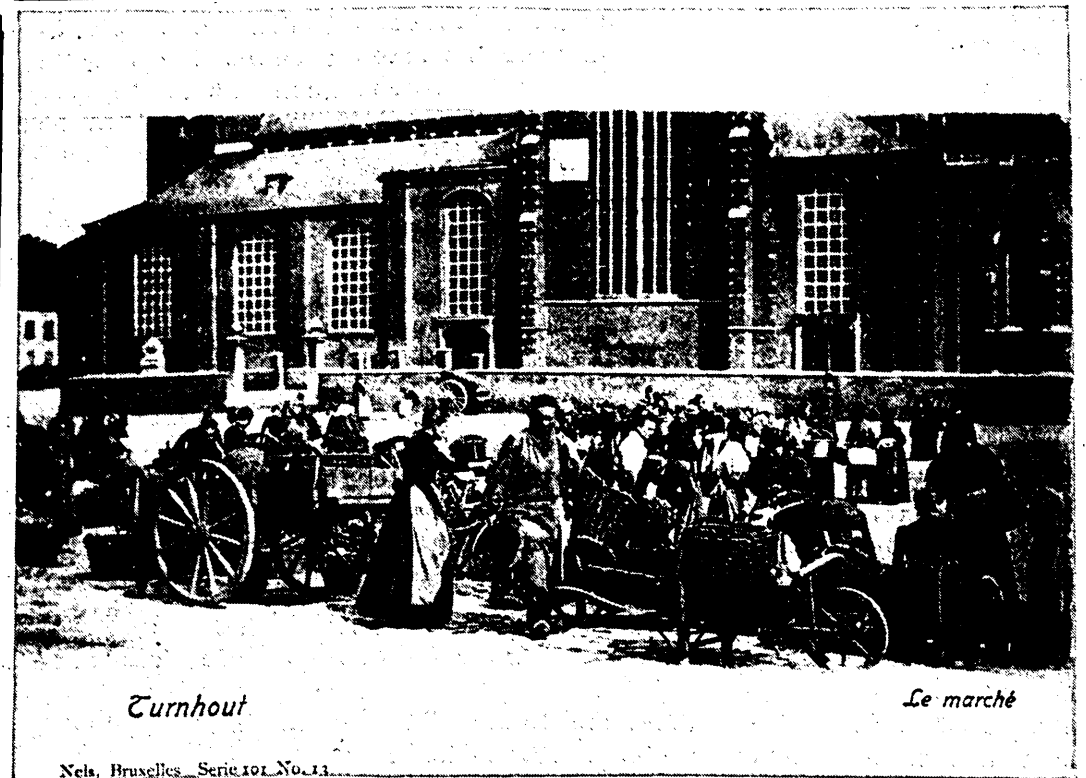
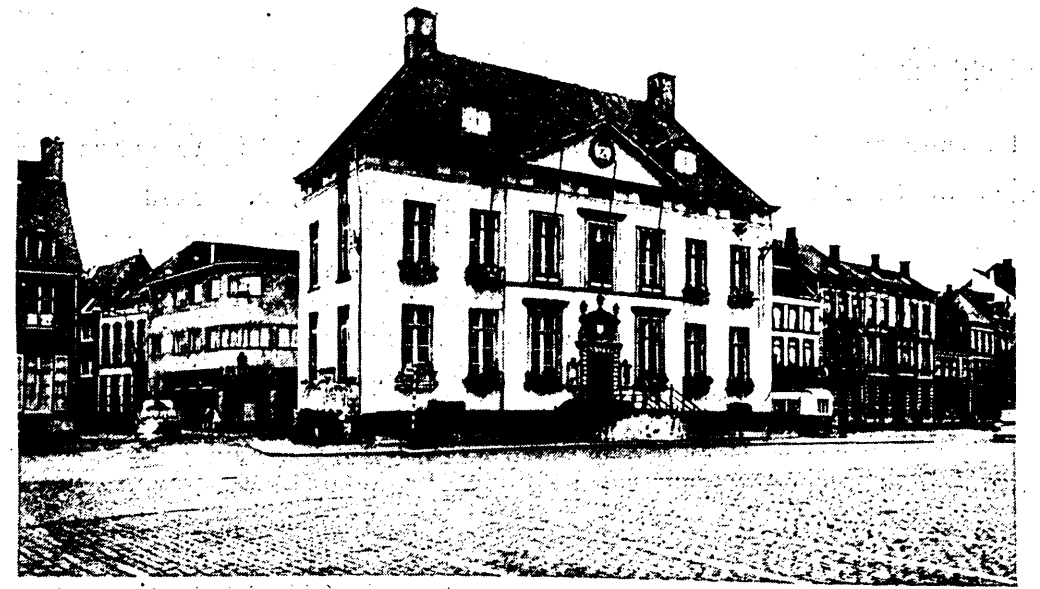

## STEDELIJKE OPENBARE BIBLIOTHEEK

\*\*\*\*\*

Bestuurscommissie

De Bestuurscommissie van de Openbare Bibliotheek is als volgt samengesteld:

Namens de C.V.P. : de heer A. Debondt, raadslid  
de heer A. Van Gestel, raadslid  
de heer H. Wouters, raadslid

Namens de S.P. : mevr. R. Van Echelpoel, raadslid  
mevr. Ch. Lievens-Malfait, raadslid

Namens de P.V.V. : de heer P. Gladiné, raadslid

Namens Stad voor de Mens : de heer J. Michiels, raadslid

Namens de V.U. : de heer P. Van Autenboer, raadslid

Namens de gebruikers : de heer L. Hermans, voorzitter  
de heer L. Neuville  
de heer H. Mels (tot 4.2.1985)  
de heer J. Van Dooren (sedert 4.2.1985)  
namens christelijke strekkingen  
mevr. M.-J. Malfait  
de heer Crikemans  
namens de S.P.  
mevr. M. Van Opstal-Verpoorten  
mevr. R. Dignef-Daems  
de heer R. Beaufays  
de heer J. Vallers (tot 4.2.1985)  
de heer A. Jacobs (ondervoorzitter)  
de heer L. Coolen (sedert 4.2.1985)  
namens geen strekking

Namens Raad van Bestuur van de Warande :  
de heer H. Heyns  
de heer E. Antonis  
de heer H. Aerts

toegevoegd : de heer A. Robberechts, schepen  
mevr. M. Cl. Verbeek-Luts, bibliothecaresse,  
ambtshalve

De Bestuurscommissie kwam tijdens het werkjaar 1985 vijfmaal in vergadering bijeen.

Het dagelijks bestuur bereidde telkens de vergaderingen voor; het vergaderde bovendien in een bijzondere zitting n.a.v. een dringend agendapunt. Van de vergaderingen van de Bestuurscommissie werden afzonderlijke verslagen opgemaakt. Deze verslagen werden, behalve aan de leden van de Commissie, ook aan alle Gemeenteraadsleden bezorgd.

Overzicht van de belangrijkste onderwerpen die door de Commissie werden behandeld :

- Aankoopplan boeken en A.V.-Materialen '85
- Automatisering van de Openbare Bibliotheek
- Tien jaar O.B.-werk in Turnhout (studie verricht in opdracht van de Bestuurscommissie)
- Werkingscijfers '84
- Alternatieven om de werkingskosten van de O.B. te ontlasten
- De C.O.B. Turnhout, vooruitzichten
- Opening heringerichte jeugdbibliotheek
- Ontwerp-begroting '86
- Gebruikersonderzoek Lector- en Muziekbeluistering, K.R.K., 1981

PersoneelVoltijdsdatum indiensttreding

- M.-Cl. Verbeek-Luts, bibliothecaresse 01.03.1971  
- L. Mertens, dienstleider 18.02.1974  
- M. Debie-Cooymans, assistent-dienstleider 18.02.1974  
(verlof zonder wedde sedert 1 september 1983 om zich aan haar eigen kinderen te wijden)  
- J. Hoyberghs, assistent-dienstleider 01.04.1972  
- M. Van Hooydonck, assistent-dienstleider 01.08.1980  
- P. Blommaerts-Delen, assistent 01.07.1972  
- R. Willemsen-Kuppens, assistent 01.05.1979  
- J. In 't Ven, assistent 01.02.1975  
- G. Van Deun, bibliotheekbediende 17.03.1975  
- R. de Kok-Eyckens, bibliotheekbediende 01.05.1979  
- M. Maes, bibliotheekbediende 01.04.1975  
- L. Starckx, bibliotheekbediende 04.10.1977  
- G. Stoops-van Grootel, bibliotheekbediende 01.07.1979

Tijdelijk voltijds

- S. Duyck, tijdelijk assistent-dienstleider ter vervanging van M. Cooymans - ontslag 1.7.1985 07.02.1984  
- E. Hofkens-Smets, tijdelijk assistent ter vervanging van M. Cooymans 03.07.1985

Deeltijds

- L. Adriaensen 01.04.1972  
- J. Baeyens 01.01.1972  
- M. Baeyens-Borgmans 01.04.1972  
- A. Crols 01.01.1972  
- C. Debacker 01.01.1972  
- F. de Kinderen 01.06.1980  
- N. Engelen 01.04.1972  
- L. Dom-Goris 05.09.1977  
- M. Van Eesbeek-Hermans 05.09.1977  
- M. Malfait-Merckx 01.06.1980  
- W. Michilsen 01.06.1980  
- M. Michilsen-Mertens 05.09.1977  
- F. Verheyen-Mollet 01.06.1980  
- J. Pastijn-Peeraer 01.01.1972  
- H. Van Rompuy 01.06.1980  
- S. Defour-Rijckaert 05.06.1978  
- L. Sambre 24.05.1976  
- M.-R. Levrie-Van Ael 01.06.1980  
- M. Verboven-Van Dijck 01.06.1980  
- R. Van Dijck 01.01.1972  
- J. Van Elst 01.01.1972  
- L. Verbist 05.09.1977

Tewerkgestelde werklozen

J. Verdonck 01.08.1981

Vrijwilligers

J. de Craecker M. Van Opstal-Michielsen  
K. Syroit R. Debondt-Wils  
I. Devolder-De Graaf M. Van Opstal-Verpoorten  
C. Muësen-Sprangers A. Pastijn  
A. Verbeek-Slegers

Werkingsresultaten 1985Collecties

	<u>Totaal '84</u>	<u>Aanwinsten(1)</u>	<u>Totaal '85</u>
<u>Hoofdbibliotheek- Warandestraat 42</u>			
<u>Volwassenen- en tienerafdeling</u>			
- onderwerpboeken	53.191	+ 2.770	55.961
- romans	45.329	- 6.581 (x)	38.748
Jeugdboeken	27.353	+ 1.054	28.407
Documentatiemappen	516	+ 14	530
Grammofoonplaten + compact-discs	17.643	+ 76	17.719
+ geluidscassettes			
Strips	3.802	+ 208	4.010
<b>Totaal</b>	<b>147.834</b>	<b>- 2.459</b>	<b>145.375</b>
Tijdschriften	275	- 34	241
Dagbladen	18	--	18

Uitleenpost 1, A. Van Dijkstraat 20, Service-flats (wisselcollectie)

<u>Volwassenen- en tienerafdeling</u>			
- onderwerpboeken	492	+ 5	497
- romans	1.633	+ 51	1.684
Jeugdboeken	1.023	- 6	1.017
<b>Totaal</b>	<b>3.148</b>	<b>50</b>	<b>3.198</b>
Tijdschriften	2	--	2
Dagbladen	3	--	3

Uitleenpost 2, de Merodelei 198 (vaste collectie en wisselcollectie)

<u>Volwassenen- en tienerafdeling</u>			
- onderwerpboeken	2.357	- 3	2.354
- romans	7.650	- 4	7.646
Jeugdboeken	4.269	- 26	4.243
<b>Totaal</b>	<b>14.276</b>	<b>- 33</b>	<b>14.243</b>
Tijdschriften	9	--	9
Wisselcollectie	2.660	- 1.101	1.559

Uitleenpost 3, Kapelweg 52 (wisselcollectie)

<u>Volwassenen- en tienerafdeling</u>			
- onderwerpboeken	548	- 1	547
- romans	1.176	--	1.176
Jeugdboeken	279	- 7	272
<b>Totaal</b>	<b>2.003</b>	<b>- 8</b>	<b>1.995</b>
Tijdschriften	4	--	4
Wisselcollectie	4.786	- 1.137	3.649

Uitleenpost 4, Sint Pieter Oosthoven, Jubileumlaan 1 (wisselcollectie)

<u>Volwassenen- en tienerafdeling</u>			
- onderwerpboeken	763	+ 3	766
- romans	687	- 11	676
Jeugdboeken	1.652	+ 82	1.734
<b>Totaal</b>	<b>3.102</b>	<b>+ 74</b>	<b>3.176</b>
Tijdschriften	2	--	2

(1) Aanwinsten is het resultaat van de in dat jaar nieuw aangekochte boeken verminderd met de afgeschreven boeken.

(x) Uitzuivering Oud-fonds en O.K. --- 8.455

	<u>Totaal '84</u>	<u>Aanwinsten</u>	<u>Totaal '85</u>
<u>Wisselcollectie (= totaal van al de wisselboeken in depot en in stock)</u>			
<u>Volwassenen- en tienerafdeling</u>			
- onderwerpboeken	4.802	+ 54	4.856
- romans	10.608	+ 538	11.146
Jeugdboeken	12.820	+ 208	13.028
Strips	2.137	+ 113	2.250
<b>Totaal</b>	<b>30.367</b>	<b>+ 913</b>	<b>31.280</b>
<b>ALGEMEEN TOTAAL :</b>			
Centrale	147.834	- 2.459	145.375
Filiaal 2	14.276	- 33	14.243
Uitleenpost 3	2.003	- 8	1.995
Wisselcollectie	30.367	+ 913	31.280
<b>Totaal</b>	<b>194.480</b>	<b>- 1.587</b>	<b>192.893</b>
	=====	=====	=====

Leden

	<u>1984</u>	<u>1985</u>
<u>Hoofdbibliotheek</u>		
Volwassenen en tieners	13.371	13.537
Jeugd	3.198	3.574

Uitleenpost 1

Volwassenen en tieners	135	138
Jeugd	12	7

Filiaal 2

Volwassenen en tieners	312	312
Jeugd	136	123

Uitleenpost 3

Volwassenen en tieners	171	96
Jeugd	167	139

Uitleenpost 4

Volwassenen en tieners	55	54
Jeugd	269	263

**ALGEMEEN TOTAAL :** 17.826 18.243  
=====

Uitleningen

	aantal '84	% '84	aantal '85	% '85
--	------------	-------	------------	-------

Hoofdbibliotheek

	aantal '84	% '84	aantal '85	% '85
<b>Volwassenen en tieners</b>				
- onderwerpboeken	136.371	29,8 %	108.802	24,4 %
- romans	152.462	33,3 %	132.383	29,7 %
Naslagwerken JB + V	niet genoteerd		24.519	5,5 %
Jeugdboeken	66.824	14,6 %	68.355	15,4 %
Grammofoonplaten	56.317	12,3 %	62.409	14,0 %
Strips	45.403	10,0 %	49.750	11,0 %
<b>Totaal</b>	<b>457.377</b>	<b>100,0 %</b>	<b>446.218</b>	<b>100,0 %</b>

Uitleenpost 1

	aantal '84	% '84	aantal '85	% '85
<b>Volwassenen en tieners</b>				
- onderwerpboeken	479	13,2 %	490	13,0 %
- romans	2.776	76,2 %	2.864	76,0 %
Jeugdboeken	389	10,6 %	414	11,0 %
<b>Totaal</b>	<b>3.644</b>	<b>100,0 %</b>	<b>3.768</b>	<b>100,0 %</b>

Filiaal 2

	aantal '84	% '84	aantal '85	% '85
<b>Volwassenen en tieners</b>				
- onderwerpboeken	1.183	7,8 %	579	4,5 %
- romans	9.272	61,1 %	7.734	60,4 %
Naslagwerken JB + V	niet genoteerd		838	6,5 %
Jeugdboeken	3.491	23,0 %	2.620	20,5 %
Strips	1.229	8,1 %	1.036	8,1 %
<b>Totaal</b>	<b>15.175</b>	<b>100,0 %</b>	<b>12.807</b>	<b>100,0 %</b>

Uitleenpost 3

	aantal '84	% '84	aantal '85	% '85
<b>Volwassenen en tieners</b>				
- onderwerpboeken	296	3,7 %	320	3,3 %
- romans	1.332	16,8 %	1.339	13,6 %
Naslagwerken JB + V	niet genoteerd		405	4,1 %
Jeugdboeken	5.864	74,2 %	7.360	74,9 %
Strips	415	5,3 %	408	4,1 %
<b>Totaal :</b>	<b>7.907</b>	<b>100,0 %</b>	<b>9.832</b>	<b>100,0 %</b>

Uitleenpost 4

	aantal '84	% '84	aantal '85	% '85
<b>Volwassenen en tieners</b>				
- onderwerpboeken	1.212	17,0 %	1.188	17,0 %
- romans	3.068	43,0 %	3.005	43,0 %
Jeugdboeken	2.852	40,0 %	2.796	40,0 %
<b>Totaal</b>	<b>7.132</b>	<b>100,0 %</b>	<b>6.989</b>	<b>100,0 %</b>

Wisselcollectie : hoofdbibliotheek

	aantal '84	% '84	aantal '85	% '85
<b>Volwassenen en tieners</b>				
- onderwerpboeken	1.705	13,0 %	1.450	13,0 %
- romans	2.623	20,0 %	2.231	20,0 %
Jeugdboeken	8.785	67,0 %	7.475	67,0 %
<b>Totaal</b>	<b>13.113</b>	<b>100,0 %</b>	<b>11.156</b>	<b>100,0 %</b>
<b>ALGEMEEN TOTAAL</b>	<b>504.348</b>		<b>490.770</b>	

\*\*\*\*\*

## SPORT

## EVOLUTIE PERSONEELSKADER

## Personeelskader

## A. Full-time personeel

Aantal	Administratief kader		Toezicht + bewaking		Technisch + onderhoudspersoneel	
	VAST	TIJDELIJK BTK - ENZ.	VAST	TIJDELIJK BTK - ENZ.	VAST	TIJDELIJK BTK - ENZ.
1985	3	5	6	6	8	10
1984	3	2	6	6	8	8

## B. Part-time personeel

Aantal	Administratief kader		Toezicht + bewaking		Technisch + onderhoudspersoneel	
	VAST	TIJDELIJK BTK - ENZ.	VAST	TIJDELIJK BTK - ENZ.	VAST	TIJDELIJK BTK - ENZ.
1985	--	--	--	--	--	--

## STATISTIEK - VERENIGINGSVERBAND

## Competitieclubs

Sporttak	Aantal clubs per sporttak	Mannen Actieve leden	Vrouwen Actieve leden
Atletiek	1	98	62
Basket	3	198	71
Gewichtheffen	2	102	13
Handbal	1	17	--
Hockey	1	54	34
Judo	1	102	45
Karate	4	153	51
Korfbal	1	53	44
Schietsen	1	25	--
Tafeltennis	1	63	15
Tennis	3	504	404
Turnen	4	406	945
Voetbal	3	757	24
Mini-zaalvoetbal	7	97	--
Volleybal	5	216	198
Wielrennen	1	205	35
Zwemmen	2	379	418
IJshockey	1	29	--
Biljart	3	74	3
Bowling	1	25	16

## Raming niet aangesloten bij sportraad

Aantal clubs : 2

Aantal leden : 80

## TAFELTENNIS

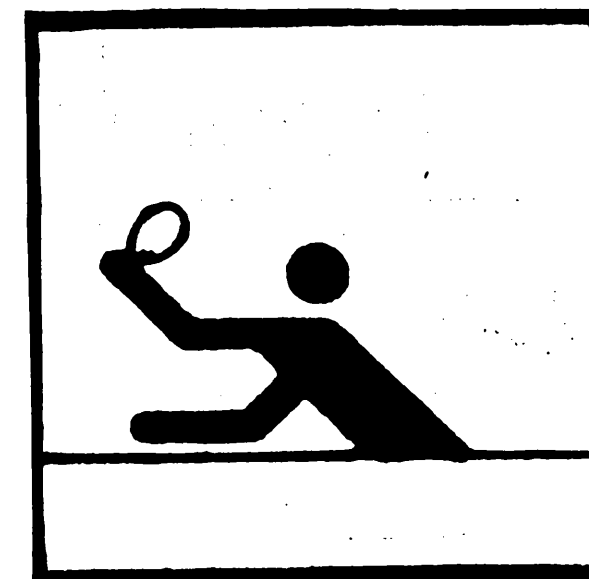

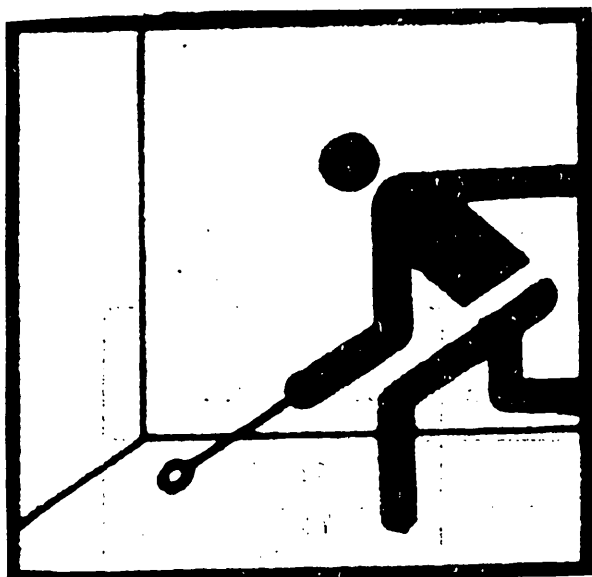

SQUASH

KUNSTSCHAATSEN

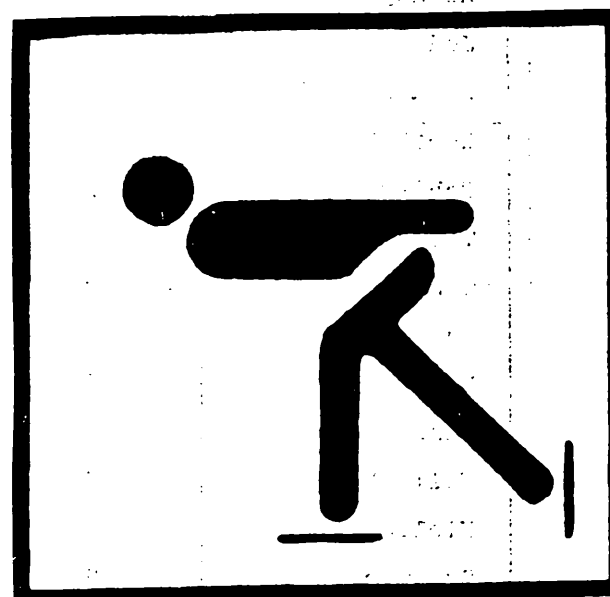

PAARDRIJDEN

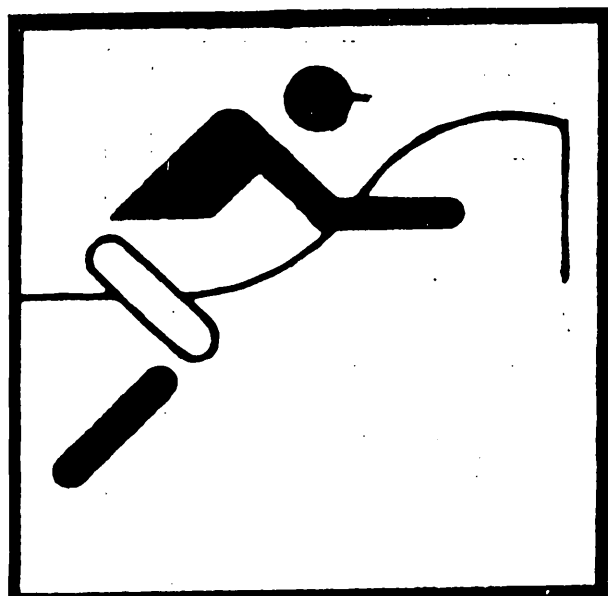

Recreatiesportclubs

Sporttak	Aantal clubs per sporttak	Mannen Actieve leden	Vrouwen Actieve leden
Badminton	1	33	22
Handboogschieten	1	20	7
Judo	1	112	21
Kajak	1	79	19
Paardrijden	2	59	54
Schieten	1	23	2
Tennis	2	115	59
Voetbal	19	623	29
Mini-zaalvoetbal	1	23	4
Volley	4	40	54
Wielrennen	1	253	28
Zellen	1	445	401
Duiken	2	80	19
Golf	1	33	5
Kunstschaatsen	1	6	66
Petanque	1	20	15
Motorclub	1	15	--
Wandelen	1	285	197

Raming niet aangesloten bij sportraad

aantal clubs : 36

aantal leden : 600

Verspreiding sporttak ten opzichte van het totaal aantal

Sporttak	1984	%	1985	%
Atletiek	194	2,41	160	1,75
Basketbal	313	3,88	269	2,94
Badminton	50	0,62	55	0,60
Boksen	21	0,26	--	--
Gewichtheffen	68	0,84	115	1,26
Handbal	21	0,26	17	0,19
Handboogschieten	25	0,31	27	0,30

Hockey	72	0,89	88	0,96
Judo	126	1,56	280	3,06
Kano	101	1,25	98	1,07
Karate	106	1,31	204	2,23
Korfbal	82	1,02	97	1,06
Paardrijden	--	--	113	1,24
Schietsen	24	0,30	25	0,27
Tafeltennis	72	0,89	78	0,85
Tennis	1043	12,93	1082	11,84
Turnen	1244	15,43	1351	14,78
Voetbal	1237	15,34	1433	15,68
Mini-zaalvoetbal	49	0,61	104	1,14
Volleybal	438	5,43	508	5,56
Wielrennen	468	5,80	521	5,70
Zellen	845	10,48	846	9,26
Zwemmen	595	7,38	797	8,72
Duiken	84	1,04	99	1,08
Wandelen	500	6,20	482	5,27
Kunstschaatsen	80	0,99	72	0,79
Golf	39	0,48	38	0,42
Biljart	50	0,62	77	0,84
Petanque	34	0,42	35	0,38
Bowling	36	0,45	41	0,45
IJshockey	21	0,26	29	0,32
<b>Totaal</b>	<b>8064</b>	<b>100 %</b>	<b>9141</b>	<b>100 %</b>

#### GEBRUIK DER SPORTACCOMMODATIES

##### Zwembaden

##### Overdekte zwembaden

##### Zwembad 'KURSAAL' : Grote Markt

Werkjaar	1.School-zwemmen	2.Andere	Totaal 1 + 2	Aantal da- gen open per jaar	Aantal uren per jaar	% school- bevolking
1984	74.887	60.548	135.435	284	4.383	56 %
1985	56.156	47.380	103.536	236	3.593	54 %

##### Opmerkingen:

Het zwembad 'Kursaal' (ZW 1) was gesloten: van 24.12.1984 tot en met 02.01.1985  
van 03.06.1985 tot en met 29.09.1985  
van 31.12.1985 tot en met 02.01.1985

##### Openluchtwembaden

##### Zwembad Stadspark : Parklaan 54

Werkjaar	Individueel	Aantal dagen open per jaar	Daggemiddelde
1984	31.072	92	338
1985	20.475	113	181

##### Sporthallen

##### Sporthal - Stadspark, Steenweg op Zevendonk 18/2 (SH 1)

- afmetingen : lengte : 42 m  
breedte 34,70 m  
hoogte 17 m  
- soort sportvloer : granulaatrubber (7 mm) - poly-urethaan (2 mm)

Werkjaar	1.Aantal leerlingen	2.Aantal Indiv.	3. Aantal 1 + 2	4.Aantal dagen open per jaar	5.Aantal uren per jaar open
1984	92.875	92.061	184.936	348	5.220
1985	90.950	105.040	195.990	345	5.175

##### Turnzaal - Prinsenstraat, Kongoplein 2 (SH 3)

- afmetingen : lengte : 18 m  
breedte : 10,50 m  
hoogte : 4,50 m  
- soort sportvloer : parket

Werkjaar	1.Aantal leerlingen	2.Aantal Indiv.	3.Aantal 1 + 2	4.Aantal dagen open per jaar	5.Aantal uren per jaar open
1984	—	27.365	27.365	304	1.520
1985	—	6.795	6.795	302	1.510



## Turnzaal - Wouwerstraat, Wouwerstraat 13 (SH 4)

- afmetingen : lengte : 14 m  
 breedte : 8 m  
 hoogte : 8 m

- soort sportvloer : vinyl

Werkjaar	1. Aantal leerlingen	2. Aantal indiv.	3. Aantal 1 + 2	4. Aantal dagen per jaar open	5. Aantal uren per jaar open
1984	--	4.285	4.285	304	4.256
1985	--	17.670	17.670	302	4.228

Opmerkingen :

De turnzaal Prinsenstraat (SH 3) wordt na-schools en ook in de weekends opengesteld voor het publiek.

Verscheidene turnverenigingen en gevechtssportverenigingen hebben in de turnzalen Prinsenstraat (SH 3) en Wouwerstraat (SH 4) vast gereserveerde uren wekelijks ter hunner beschikking.

Sporthal : Recreatieruimte S.H.H.I., Parklaan 52 (SH 5)

- afmetingen : lengte : 14,50 m  
 breedte : 14,50 m  
 hoogte : 3 m

- soort sportvloer : splijttegels

De recreatieruimte van het Stedelijk Hoger Handelsinstituut (SH 5) kan door jeugdgroeperingen en leden van de vereniging Parkwijk gebruikt worden. Met uitzondering van enkele vast gereserveerde uren moet dit gebruik wel voorafgaandelijk aangevraagd worden aan de schoolverantwoordelijke. De recreatieruimte wordt hoofdzakelijk gebruikt voor tafeltennis.

De sportdienst beschikt over geen cijfergegevens.

Belgo Factors, Steenweg op Tielen 51 (SH 9)

- afmetingen : lengte : 55 m  
 breedte : 36 m  
 hoogte : 7 m

- soort sportvloer : tapijttoplaag

Het gemeentebestuur huurt tijdens de periode van 1 september tot en met 30 april gedurende 12 uur per week 3 tennisterreinen af. Dus in het totaal 36 terreinuren per week.

Drie Turnhoutse tennisverenigingen maken van deze terreinuren gebruik. Het totaal aantal gebruikers (gerekend aan 3 gebruikers per terrein/uur) bedraagt dus : 32 (aantal weken) x 36 x 3 = 3.456.

Sporthal Technico, Smiskensstraat 41 (SH 11)

- afmetingen : lengte : 45 m  
 breedte : 27 m  
 hoogte : 7,20 m

- soort sportvloer : polybeton

Werkjaar	1. Aantal leerlingen	2. Aantal indiv.	3. Aantal 1 + 2	4. Aantal dagen per jaar open	5. Aantal uren per jaar open
1984	3.658	11.691	15.349	100	2.000
1985	3.559	13.195	16.754	102	2.040

OpenluchtinfrastructuurSportcentrum Stadspark, Parklaan 54 (OLC 1)

Maand	Voetbal (gras)		Tennis (half verhard)	
	aantal gebr.	aantal wedstr.	gebr.	uren
Januari	--	--	--	--
Februari	78	3	--	--
Maart	364	14	--	--
April	728	28	--	--
Mei	--	--	1.020	340
Juni	--	--	3.234	1.078
Juli	--	--	5.055	1.685
Augustus	--	--	3.912	1.304
September	390	15	2.205	735
Oktober	260	10	909	303
November	338	13	--	--
December	182	7	--	--
Totaal	2.340	90	16.335	5.445

Aantal voetbalwedstrijden in 1984 en 1985

Maand	Jan.	Feb.	Mrt.	Apr.	Mei	Jun.	Jul.	Aug.	Sept.	Okt.	Nov.	Dec.	Totaal
1984	5	12	17	42	—	—	—	—	19	12	14	13	134
1985	—	3	14	28	—	—	—	—	15	10	13	7	90

Tabel : gebruiksuren van de OPENLUCHTTENNISTERREINEN (6) in het sportcentrum-stadspark (OLC 1) in 1983, 1984 en 1985

Maand	1983	1984	1985
April (30)	408	651	340
Mei (31)	832	1.001	1.078
Juni (30)	1.633	1.322	951
Juli (31)	1.792	1.653	1.685
Augustus (31)	1.564	1.498	1.304
September (30)	501	455	735
Oktober (31)	214	—	303
Totaal	6.944	6.580	6.396
$\bar{x}$ N uren/week	248,0	253,0	220,5
$\bar{x}$ N velduren/week	5,4	5,1	5,3

 $\bar{x}$  = gemiddeld

Tabel : gebruik van het sportcentrum-stadspark (OLC 1) gebruik van de volley- basket- en atletiekinstallaties in 1985.

MAAND	Volleybal (verhard)		Basketbal (verhard)		Atletiek (half-verh.)	
	Gebr.	uren	Gebr.	uren	Gebr.	uren
Januari	276	23	230	23	—	—
Februari	672	56	620	62	—	—
Maart	1.788	149	1.530	153	100	4
April	1.800	150	1.580	158	625	23 + 2M
Mei	2.172	181	1.850	185	775	24 + 7M
Juni	1.920	160	1.670	167	750	26 + 4M
Juli	2.664	222	2.180	218	775	30 + 1M
Augustus	2.172	181	1.830	183	775	30 + 1M
September	1.284	107	1.120	112	775	29 + 2M
Oktober	936	78	800	80	775	31
November	720	60	680	68	450	18
December	1.224	102	970	97	175	7
Totaal	17.628	1.469	15.060	1.506	5.975	222 + 17M

M = het aantal meetings georganiseerd door de Turnhoutse atletiekclub

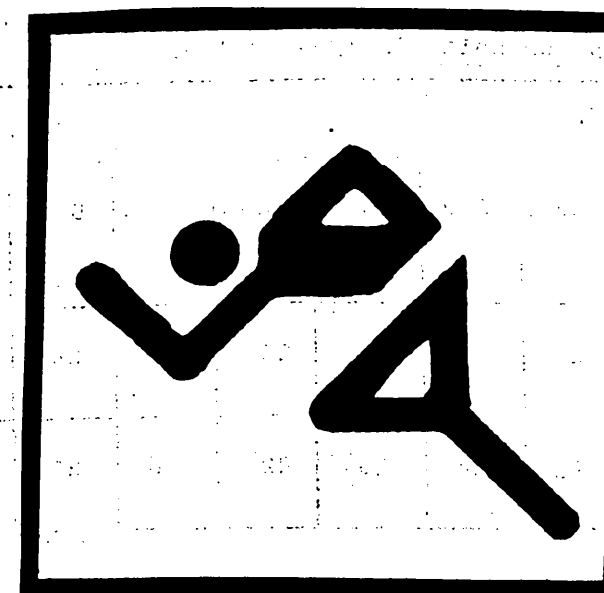

ATLETIEK

Sport en speelplein "Prinsenstraat" (OLC 2)

Sport en speelplein "Wouwerstraat" (OLC 3)

Sport en speelplein "Steenweg op Gierle" (OLC 6)

Opmerkingen:

Deze sport- en speelpleinen staan 's avonds en in de weekends ter beschikking van de gebruikers. Deze pleinen worden o.m. gebruikt door de jeugd uit de buurten, jeugdverenigingen, wijkverenigingen. Ook de clubs maken regelmatig gebruik van deze terreinen om tornooien te organiseren. Het gebruik van deze sportpleinen is gratis. Voor grotere organisaties (zoals tornooien, wedstrijden enz...) moet er vooraf wel toelating gevraagd worden aan de verantwoordelijke. De sportdienst beschikt over geen cijfergegevens.

Sportcentrum : Steenweg op Merksplas (OLC 11)

Tabel : Aantal wedstrijden gespeeld op de voetbalvelden van het sportcentrum Steenweg op Merksplas in 1985.

Maand	Jan.	Feb.	Mrt.	Apr.	Sept.	Okt.	Nov.	Dec.	Totaal
Wedstr.	2	7	43	46	38	42	38	21	237
Aantal gespeeld	52	182	1118	1196	988	1092	988	546	6.162

Tabel : Aantal wedstrijden gespeeld op de voetbalvelden van het sportcentrum Steenweg op Merksplas in 1984 en 1985

Maand Jaar	Jan.	Feb.	Mrt.	Apr.	Sept.	Okt.	Nov.	Dec.	Totaal
1984	4	23	29	21	39	25	15	24	180
1985	2	7	43	46	38	42	38	21	237

Volkssportterrein, Steenweg op Zevendonk (OLC 12)

Tabel : Uitleendienst volkssportmaterialen

Toptafel	: 76 maal	Vogelpik	: 22 maal
Tafelkegelspelen	: 69 maal	Hoefijzers	: 31 maal
Tonspelen	: 73 maal	Paggen	: 16 maal
Stelten	: 27 maal	Pietjesbak	: 6 maal
Sjoelbakken	: 61 maal	Gaibol	: 27 maal
Petanqueballen	: 26 maal	Schuiftafel	: 28 maal
Krulbollen	: 22 maal	Diabolo	: 14 maal
Trou-Madame	: 59 maal	Tollen	: 13 maal
Pierbol	: 30 maal	Dopspel	: 1 maal
Kegels	: 34 maal	Hamertjesspel	: 5 maal

Tabel : Gebruik Volkssportterrein + ontleningen (OLC 12)

Maand	Mrt.	Apr.	Mei	Jun.	Aug.	Sept.	Okt.	Nov.	Tot.
Aantal groepen	6	9	24	21	18	13	2	3	96
Aantal gebr.	210	882	2064	1176	816	936	624	90	6.798

Tabel : Initiatiefnemers (= verantwoordelijke aanvrager).

Aanvrager :	Aantal ontleningen :
1. Jeugdmiddens	9
2. Scholen	8
3. Socio-Cult.verenigingen	18
4. Sportmiddens	10
5. Buurtgemeenschappen	14
6. Particulieren	21
7. Firma's	9
8. Ongekend	10
9. Gehandicapten	3
10. Bejaarden	2
11. Soc. Toer. Sector	8
<b>Totaal :</b>	<b>112</b>

Tabel : Doelgroep

Doelgroep :	Aantal ontlenen :
1. Kinderen	8
2. Jongeren	9
3. Volwassenen	82
4. Gehandicapten	3
5. Bejaarden	2
Totaal	104

Opmerkingen :

Vermits op het aanvraagformulier nergens melding gemaakt wordt van de doelgroep berust deze variabele op een subjectieve interpretatie. Desondanks werd de variabele 'doelgroep' globaal onderzocht om een ruw beeld te verkrijgen van de groep waarvoor volkssporten werden aangewend.

Stedelijke Minigolf Stadspark, Steenweg op Zevendonk 18/2 (OLC 13)

- soort accommodatie : tapijt

Tabel : vergelijkend maandelijks gebruik van de golfinstallatie in 1984 en 1985

Maand	1984			1985		
	Aantal tickets	Aantal 10-beurt.	Totaal	Aantal tickets	Aantal 10-beurt.	Totaal
Apr.	2.042	83	2.872	840	47	1.310
Mei	914	121	2.124	1.469	81	2.279
Juni	1.658	60	2.258	1.784	82	2.604
Juli	3.543	110	4.643	2.153	57	2.723
Aug.	2.580	85	3.430	2.071	55	2.621
Sept.	887	27	1.157	885	24	1.125
Okt.	--	--	--	--	--	--
Totaal	11.624	486	16.484	9.202	346	12.662
Clubgebr. 31 x 48-beurtenk.	: 1.488			Clubgebr. 25 x 48-b.	: 1.200	
Totaal gebruikers:	17.972			Totaal gebruikers	: 13.862	

WERKING SPORTRAAD

Aantal vergaderingen : Algemene Vergadering : 1  
 Raad van Beheer : 7  
 Dagelijks Bestuur : 10  
 Commissies : 12

Aantal aanwezigen : Algemene Vergadering : 37  
 Raad van Beheer : x 9  
 Dagelijks Bestuur : x 4  
 Commissies : x 5

1. Behandelde onderwerpenFebruari

- Sportpromotie in Turnhoutse wijken;
- Publiciteitswerving sporthal;
- Reclame op videoschermen winkelstraat;
- B.T.K.-project Turnhoutse Sportraad;
- Aansluitingsaanvraag B.C. Excelsior, Powerlifting Olympic Turnhout;
- Promotieactie korfbalclub Technico;
- Kosten-baten raming springkasteel;
- Planning familievolleybaltornooi;
- Brief L.C.K. i.v.m. cursus clubtrainer zwemmen;

Maart

- Publiciteit sporthal-stadspark;
- Aankoop springkasteel;
- B.T.K.-project T.S.R.;
- Ontwerp omslag tijdschrift T.S.R.;
- Akoustische werken zwembad Kursaal;
- Overeenkomst Flageos;

April

- Trofee kampioenenviering;
- Planning stratenvolleybaltornooi;
- Surfcurus Lilse Bergen;
- Aankoop materialen initiatie boogschieten;
- Aansluitingsaanvraag Kyoshin Karate en Sportkring Turnhout;
- Adresbestand sportaffiches;

Juni

- Organisatie i.s.m. K.A.W.S. van fietsdagen;
- Trofee sportclub van het jaar;
- Coöpteren leden van Raad van Beheer van T.S.R.;
- Sporthal-kermis;
- Sportkampen juli-augustus;
- Evaluatie van actie : "Sport in de wijken";
- Deelname braderij Warandestraat;
- Organisatie sporttentoonstelling;
- Opening petanqueterrein aan de sporthal-stadspark;
- Sportontmoeting Eindhoven;

- Aansluitingsaanvraag Coconuts en Breakdanceclub Turnhout;
- D.C. Kruishuis;

### September

- Organisatie triathlon;
- Officiële heropening zwembad Kursaal;
- Initiatie oriëntatieloop voorjaar 1986;
- Draaiboek voor organiseren sportkampen;
- Promotieactie rond zwembad Kursaal;

### Oktober

- Overleg met verenigingen die meerwerken aan organisatie triathlon;
- Organisatie Vlaamse Zwemweek;
- Samenwerkingsmogelijkheden Turnhoutse zwemverenigingen;
- Herzien aansluitingsvoorwaarden sportverenigingen;
- Financieel verslag;
- Christmas volleybaltornooi;
- Promotie sportkampen, vaststellen budget;
- Voorbereiding Algemene Vergadering;
- Regeling i.v.m. gedwongen kalenderwijzingen competitiewedstrijden;

### November : Algemene Vergadering

- Financieel verslag;
- Werkingsverslag;
- Sportbeurs : 4 - 11 mei 1986;
- Reglementering VZW Dienstverlening;
- Persdienst T.S.R.

### December

- Medewerking aan Lentespelen;
- Brochure sportraden BLOSO;
- Sport is tof-actie;
- Kampioenenhuldiging;
- Dag van de gevechtssporten;
- Binkathlon;
- Aansluitingsaanvraag : De Trouwe Hond, C.M., P.C."Casteleyn" Willy's Coffeeshop;

### 2. Adviezen (aantal)

- a. Op vraag van het gemeentebestuur : 7
- b. Op eigen verzoek : 22
- c. Aan sportclubs : 11

## WERKING VAN DE SPORTDIENST EN RAAD VAN BESTUUR

### Sportdienst

#### Administratie

#### Inventarisatie

- Inventarisatie van de Turnhoutse sport in de pers;
- Systematiseren en rubriceren van een uitgebreid tijdschriftenpakket;
- Inventarisatie en kartering van de Turnhoutse sportinfrastructuur-situatie - aanpassing en bewerking;
- Aanpassing en uitbreiding van de inlichtingendossiers m.b.t. de Turnhoutse sportinfrastructuur;
- Actualisatie van het contacten- en adressenbestand;
- Aanleg van een eigen affichencircuit;
- Inventarisatie van de Turnhoutse sportactiviteiten (vnl. animatie-initiatieven);

#### Documentatie - Studie - Onderzoek

- Tijdschriften - artikelselectie ter opname in het documentatiepakket van de sportdienst en ter informatie van de leden van de sportieve adviesraden;
- Deelname aan studiedagen;
- Informele contacten met de Eindhovense sportraad, sportdiensten van de Kempen;
- Onderzoek naar de sportdossiers : inhoud, stand, opties, berekeningen, infobezoeken;
- Rapport m.b.t. de rubricering van budgettaire inhouden van de sportbegrotingscodes;
- Evolutie van de werkingskosten en ontvangsten in de functie "Volksontwikkeling en Kunst". Vgl. binnen deze functie;
- Studiebezoeken (5) m.b.t. de vernieuwing van de atletiekinstallatie - stadspark;

#### Planning - Rapportering - Verslaggeving

- Aanleg van statistische pakketten i.f.v. stadsverslag, dossier sportgemeente, jaarverslag sportcentrum 1985;
- Verslaggeving en rapportering (met follow-up) van inhouden die aan bod komen in de vergaderingen van de Sportraad (en werkgroepen) en de Raad van Bestuur;
- Nieuwsbrieven voor beleidsmensen en persmedewerkers omtrent sportieve inhouden en problematieken;
- Stadskrant - sportief gedeelte met sportkalender en sportieve duiding;
- Planning m.b.t. de infrastructuurinspectie (inspectierapporten);
- Jaar- en maandelijks overzicht activiteiten (bordplanning);

#### Public - Relations

- Affiche-aanmaak en verspreiding voor de animatie-initiatieven (o.a. pretbaden, sportinstuiven, conditietraining, e.a.);
- Sportblad zijden in de maandelijkse stadskrant;
- Activiteitensignalisatie via de lokale persbladen en regionale dagbladen;
- Sportbijdragen via de lokale radio's;
- Ontwerp - verspreiding - sticker 'Sport reuze in Turnhout';
- Opendeurinitiatieven in de sporthal en het zwembad en sportcentrum;

Vorbereiding - Begeleiding - Follow-up

- Vorbereiding - begeleiding - follow-up i.f.v. de werking van de adviesraden en zijn werkgroepen;
- Tussenkomen bij grotere verenigingsinitiatieven waaraan het stadsbestuur haar medewerking verleent (massa- en recreatiesportinitiatieven);
- Informatie aan de verenigingen;
- Bovenlokaal door initiatiefname in de arrondissementale werkgroep 'Sfn';

Financieel

- Bestellingen en invorderingsstaten;
- Boekhoudkundige verrichtingen;
- Betoelaging door Bloso en van de erkende sportverenigingen (verifiëring en verwerking);
- Prijsvragen - offertes - studie technische gedeelten;
- Geld- en kasverrichtingen;
- Tarieven;
- Relatie, communicatie, afspraken met de financiële diensten;
- Rubricering van de begrotingscodes i.f.v. kostenlokatie en -beheersing;

Secretariaat - Routine-Operaties

- Typ-, druk- en verzendoperaties;
- Optimering, actualisering van het adressenbestand;
- Nota's en voorstellen naar College en Gemeenteraad;
- Secretariaat van de adviesraden : Raad van Bestuur en Sportraad;
- Briefwisseling - verdeling - bewerking - in en uit;
- Rubricering en opslag van de afgewerkte stukken (archivering);

Beheer en ExploitatieAdministratief Beheer

- Afspraken, doelstellingenformulering m.b.t. administratieve inhouden;
- Werkoverleg, centraal (sportdienst) en decentraal (accommodaties) omtrent administratieve en sportieve (organisatorische) inhouden;

Financieel Beheer

- Opmaak begroting, sportief gedeelte met verantwoordingsnota met formulering van en rubricering van specifieke begrotingsinhouden;
- Follow-up m.b.t. de lopende financiële verrichtingen;
- Kosten/batenanalyses m.b.t. de sportdossiers;
- Follow-up van de jaarrekeningen;
- Besparingsrapporten en -besprekingen;
- Financieel rapport speelplein TUR/A/005;

Personeelsbeheer

- Verloopt vnl. langs de personeelsdienst;
- Werkregelingen i.f.v. de uurroosters der sportaccommodaties;
- Bijscholing van zaalwachters en badmeesters;
- Aanvraag en begeleiding BTK-projecten;
- Formulering van opdrachtenwijzigingen en -uitbreidingen;

Sportief Beheer

- Verloopt steeds via inspraak van de sportraad wanneer het over sportieve inhouden gaat en/of Raad van Bestuur voor de sport wanneer het beheer van de accommodaties in het spel is;

- Uitgangspunt is steeds de sportbeleidsnota van de Turnhoutse Sportraad;
- Centraal staat steeds de sportvereniging en sportbeoefenaar als cliënt. Vandaar de actieve dienstverlening die centraal staat;
- Is aanvullend, gelegenheidsscheppend, stimulerend, ondersteunend;

Sporttechnisch Beheer

- Centraal staan in dit gebeuren de infrastructuurverantwoordelijken en -technici;
- Signalementen via de technische dienst en/of sportdienst - goed overleg wordt nagestreefd;
- Coördinerend in initiatieffase, verloopt vaak via de schepen voor sport;
- Onderhoudscontracten worden opgesteld en opgevolgd door de technische dienst/sportdienst;
- Ontwerp van inspectiedossiers en planning van inspectiemomenten en -overleg zijn in uitvoering;
- Opzet onderhoudsprogramma voor de sporthal - stadspark;

BeslissingenCollege van Burgemeester en Schepenen

- Aantal : 78

Gemeenteraad

- Aantal : 11

Werving 1986

In 1985 werd reeds aanzet gegeven tot een verruim(en)de werking en activiteit. Dat kon ook omdat de sportdienst (tijdelijk) werd versterkt met 3 BTK-personeelsleden (regentesen L.O.). Dat resulteerde onmiddellijk in een geslaagde zomervakantiewerking (1 - 14 juli en 15 - 31 augustus), erg gevarieerd van inhoud (ook outdoor-avontuurlijke activiteiten) en met erg goede bezetting van de diverse activiteiten.

In 1986 wordt de werkkraft van de animatieploeg juist gefocused op de sport-vakantiewerking. Met succes trouwens, gelet op de piekstijging in het deelnemersveld.

Dat is te danken aan de kwaliteit die daarin wordt gelegd naar voorbereiding, uitwerking, inhoud en follow-up.

Kwaliteit (continuïteit) is steeds het waarmerk geweest van de sportdienst. Deze norm halen we ook in onze vakantie-animatie-activiteiten.

Toch dreigt dit jaar de kwantiteit een schaduw te leggen op de kwaliteit. Immers, de sportdienst draagt mee het succes (gevolg) van de werking van de sportraad.

Inderdaad, de sportraad slaagt overduidelijk in zijn coördinerende rol, opdracht naar zijn achterban, d.z. de sportvereniging, met o.a. initiatieven zoals :

- de sporttentoonstelling 'Spiegel van de Sport II';
- het vechtssportgala;
- de binathlon;
- Christmas-volley;
- e.a.

De begeleiding van deze activiteiten en initiatieven vanuit de sportdienst opgeteld bij een (ver)ruim(de) animatie-actie vergt een permanente inzet, die slechts kan gehandhaafd worden indien de huidige personeelsbezetting kan worden aangehouden. Daartoe wordt een DAC-project ingediend dat

ook 'nieuwe inhouden' in het animatie-aanbod zal aandragen.  
Indien deze operatie niet kan worden doorgezet verwachten wij een 86-87-sportseizoen waarin geknokt wordt om onze dienstverlening op peil te houden. We hopen op beter!

#### Raad van Bestuur voor de Sport

##### Samenstelling Gemeenteraad

CVP : 11  
PVV : 4  
SP : 9  
VU : 2  
SVDM : 5  
Onafh. : 2

##### Samenstelling College van Burgemeester en Schepenen

Burgemeester : R. Proost (CVP)  
Schepenen : D. Haegeman (PVV)  
M. Hendrickx (CVP)  
J. Verrees (PVV)  
T. De Preeuw (CVP)  
A. Robberechts (VU)  
A. Leysen (CVP)  
J. Daelemans (CVP)

##### Samenstelling Raad van Bestuur

Gemeenteraad : 8 leden (3 CVP, 1 PVV, 2 SP, 1 VU, 1 SVDM)  
Sportraad : 8 leden  
Notulen van de gemeenteraadsbeslissing op datum van 7.3.1983;  
Notulen van de sportraad op datum van 17.2.1983;  
Aantal vergaderingen : 4  
Data der vergaderingen : - 6 maart 1985  
- 8 mei 1985  
- 3 juli 1985  
- 2 oktober 1985

##### Agenda :

###### 6 maart 1985

- Bespreking verslag sportcentrum 1984;
- Uitbating sporthoeve;
- Sporthal - stadspark - 10 jaar;
- Massavolleybaltornooi;
- Stand en vooruitzichten sportdossiers;
- Fietsen in het stadspark.

###### 8 mei 1985

- Publiciteit in de sporthal - stadspark;
- Stand en perspectieven sportdossiers;
- Sportanimatie en uitrusting personeel.

###### 3 juli 1985

- Begroting 1986 - sportief gedeelte-bespreking ontwerp;
- Plannen verfraaiings- en verbouwingswerken zwembad Kursaal;
- Uitbreiding gebruiksuren zwembad Kursaal;
- Feestprogramma 10 jaar sporthal.

2 oktober 1985

- Oprichting Turnhoutse vereniging voor vakantiespeelpleinwerking;
- Vissen in het stadspark;
- Stand van de werken in het zwembad Kursaal.

##### SPORTPROMOTIE

###### Inleiding

De sportpromotionele actie dient gevoerd via de bestaande structuren en bepaald door de aanwezige sportinfrastructuur die dient ter beschikking gesteld.

De bestaande structuren m.n. het stadsbestuur, de sportraad, de sportdienst zullen een GECOORDINEERDE ACTIE voeren gericht op de verschillende sportieve echelons maar met nadruk op de sportieve vrijetijdsbesteding en de recreatiesport.

De sportieve echelons :

1. de topsport
2. wedstrijdsport
3. recreatiesport
4. sportieve vrijetijdsbesteding
5. spel

Kortom het gemeentebestuur - de sportdienst en sportraad ontwikkelen en voeren steeds gezamenlijk het initiatief.

Dit initiatief wordt vooreerst echter aan de sportverenigingen gelaten, de sportverenigingen die basis en drager (het hart) zijn van het gemeentelijk sportieve leven.

D.w.z. vooreerst staat het SPONTANE VERENIGINGSINITIATIEF dat zich op een aantal sportieve echelons en met deelname van bepaalde bevolkingsgroepen en doelgroepen afspeelt in het sportieve seizoen.

Deze werking, werkingmogelijkheden en -uitbreiding zal de sportdienst weten :

1. naar waarde te schatten en te respecteren;
2. uit te lokken;
3. te stimuleren en uit te breiden;
4. te ondersteunen;
5. te coördineren.

Na die opdrachten komt het initiatief van de sportraad en sportdienst met initiatief dat als volgt naar inhoud kan worden aangestipt :

- aanvullend;
- in het algemeen belang;
- gelegenheidsscheppend;
- i.s.m. de vereniging(en) indien mogelijk;
- op initiatie en vervolmakingsniveau;
- i.f.v. de leeftijdssportbeoefening;
- bij voorkeur op het vlak van de openluchtsport (sport is gezond);
- betaalbaar;
- via basisgemeenschappen (individu, gezin, straat, buurt);
- in hun vertrouwde omgeving;
- motiefrijk;
- onder bevoegde leiding.

Binnen deze doelstellingen passen initiatieven zoals :

- de wekelijkse conditietraining voor beginnelingen, gevorderden en atleten;

- de sportinstuiven voor de jeugd op zondagnamiddag;
- de pretbaden voor de jeugd op zondagnamiddagen;
- de sportinstuiven voor haar (conditiegymnastiek) op maandagavond;
- de initiatie in minder bekende sporttakken met follow-up naar clubvorming;
- de sportkampen in de vakantieperiodes;
- familie- en stratenvolleybaltornooi;
- e.a.

In de jaarlijkse planning wordt steeds voorgesteld dat succesinitiatieven (geënt op sportieve behoeften) voorrang hebben op nieuw te ontwikkelen initiatieven.

Continuïteit primeert.

In deze sportpromotionele actie kan volgende taakverdeling in acht genomen worden :

SD met	Ideeënvorming	Voorbereiding Uitvoering	Begelei- ding	Uitwer- king	Follow- up
SR	Ideevorming		Advies Sturing		Follow- up

De sportverenigingen kunnen zo ervaren dat de sportraad en de sportdienst naar initiatief en organisatie toe de zaken op orde kunnen stellen. Het zal hen aanmoedigen in hun vragen naar samenwerking o.a. m.b.t. recreatieve, sportieve manifestaties; een goede zaak.

Uit het voorgaande blijkt tevens dat sportpromotionele acties, die enkel van de sportraad uitgaan niet in Turnhout voorkomen.

#### Sportdienst (eigen initiatieven)

- Kampioenviering door het Stadsbestuur op 01.03.1985;
- Zwemlessen voor kinderen op maandag en dinsdag van 17.00 tot 18.00 uur en woensdag van 14.00 tot 16.00 uur en voor volwassenen op donderdag van 18.00 tot 19.00 uur in het zwembad Kursaal;
- Animatie, meestal in instuifvorm en begeleiding van sportactiviteiten van vakantiegroepen in de maanden mei - augustus in de sporthal-stadspark en het sportcentrum-stadspark;
- Medewerking bij schoolsportdagen en organisaties van N.S.V.O. - R.O.O.S. G.E.P.O.S. (zwemwedstrijden, atletiekmeeting,....).

#### Gemengde initiatieven (SR-SF-SD)

Data	Naam van de activiteit	Aantal deelnemers	Externe leagevers	Eigen bijdragen	Duur
okt-mrt	conditietraining	120/avond	1	200 fr.	Reeks 20
okt-apr	sportinstuiven	$\bar{x}$ 80	—	10 fr.	10 x 1,5 uur
okt-apr	pretbaden	$\bar{x}$ 100	—	25 fr.	7 x 1,5 uur
okt-apr	sportinstuif voor haar	$\bar{x}$ 60	1	200 fr.	Reeks 20

09.05	mini-marsen	717	5	20 fr.	1 dag
apr-mei	op de fiets	50	3	—	3 dagen
14.04	familievolleybaltornooi	100	4	—	1 dag
13.11	scholenzwemwedstrijd	635	8	—	1 dag
25-27.05	stadsparkfeesten	750	10	—	weekeind
26.05	stratenvolleybaltornooi	120	2	—	1 dag
13.09	halve maratho - jogging	400	5	100 fr.	avond
juli-aug.	surfcursussen Lilse Bergen	20	1	2000 fr.	4 weken
sept.	vrije tijdsbeurs	—	—	—	3 dagen
31.08	sporthal-kemis	150	—	—	1 dag
14.05	sportdag Dinamo	130	2	100 fr.	1 dag
26-28.12	Christmas-volley	350	6	—	3 dagen
24.04	Interscholaire atletiekmeeting	250	9	—	1 dag
apr-mei	sportinitiatie wijken	80	—	—	8 avonden
6.3-13/3	scholencrossen	1800	—	—	1 dag
22-30.04	zwembrevetten scholen	2800	—	—	7 dagen
15-22.11	zwembrevetten publiek tekenwedstrijd zwembad Kursaal opendeur zwembad Kursaal	150 700 1500	— — —	— — —	8 dagen
18-22.02	Krokussportdagen	180	6	50/1 dag	5 dagen
1-12.04	Paassportdagen	210	9	idem	9 dagen
juli-aug.	vakantiesportdagen	300	12	idem	20 dagen
28-31.10	herfstsportdagen	230	4	idem	4 dagen
23-31.12	Kerstsportdagen	390	7	idem	6 dagen
mei-juni	recyclage jazz-dance	80	1	800 fr.	8 lessen



JEUGD

\* \* \*

## 1. Personeelskader

Naam	Statuut	Functie	werkzaam sinds
Jan Starckx	VD	Jeugdkonsulent	01.03.74
Stan Van Hees	TWW	Ass. Jeugdkonsulent	01.12.85
Wim Van Gorp	VD	Dienstverlening	06.02.78
Mark Geerts	VD	Boekhouding	01.12.83
Ingrid Zegers	DAC	Administratie	02.04.84
Myriam Fabri	DAC	Publiciteit	18.11.85
Bart Hermans	TWW	Administratie	01.10.79
Joske Maes	TWW	Technische ploeg	04.05.81
Johnny Starckx	TWW	Technische ploeg	02.05.75
Johan Wouters	TWW	Technische ploeg	05.11.84
Ferre Truyens	TWW	Technische ploeg	01.01.85
Tonnie Claessens	DAC	Technische ploeg	02.04.84
Marie-Claire Claus	TD	Onderhoud	03.12.75
Magda Bayens	TWW	Onderhoud	17.12.79
Rosetta Pagliaro	DAC	Onderhoud	02.04.84
Daniel Verheyen	TWW	Tewerkstelling	16.08.84
Jan Goetelen	TWW	Tewerkstelling	01.02.85
Maurice Van Frachem	TWW	Animatie 13-16 jarigen	05.03.86
Tinne Van Esbeek	TWW	Animatie 13-16 jarigen	01.07.86
Bruno Borgers	GW	Technische ploeg	07.03.85
Lie Van Offenwert	GW	Begeleiding jeugdzolder	05.12.85

VD = vast dienstverband  
 TD = tijdelijk dienstverband  
 TWW = tewerkgestelde werkloze  
 DAC = derde arbeidscircuit  
 GW = gewetensbezwaarde

## 2. Werkterreinen

Om de zaak overzichtelijk te houden worden de drie belangrijkste werkterreinen van de dienst jeugd hier verder belicht : - dienstverlening  
 - eigen initiatieven  
 - inspraakbegeleiding

## A. Dienstverlening

Na 9 jaar werking is de "uitleendienst van de Wollewei" - die nu opereert onder de naam vzw Dienstverlening een vaste waarde geworden voor de verenigingen, wijken en scholen in Turnhout en omstreken.

Getallen blijken nu eenmaal meer zeggingskracht te hebben dan woorden ... dus gaan we over tot een kwantitatieve evaluatie :

## INVENTARIS

## Geluid

2 versterkers  
 4 pickups  
 4 boxen  
 2 mengpanelen  
 1 cassette-deck

1 cassette-recorder

4 micro's

## Licht

1 volgspot (1.000 Watt) + kleurenfilters  
 1 volgspot ( 500 Watt) + kleurenfilters  
 4 halogeens (500 Watt)  
 4 parblazers (300 Watt) + kleurenfilters  
 5 lichtbakken (4 x 100 Watt kleurenspect per bak)  
 5 feestsnoeren  
 10 witte spots (100 Watt) + spotklemmen  
 1 dimkast (2 x 1.000 Watt)

1 auto-omroep installatie

1 dia-apparaat

1 filmprojector 16 mm

1 filmscherm (2 x 2m)

20 tentoonstellingspanelen

8 plooitafels

1 feesttent (opp=300 m<sup>2</sup>)

1 WC-wagen

80 stoelen

Servies + bestek voor 80 personen

## OVERZICHT WERKING vzw DIENSTVERLENING

	78-79	79-80	80-81	81-82	82-83	83-84	84-85	85-86	Tot. per art.
Geluidsinstallatie	65	103	83	106	104	117	120	124	813
Lichtinstallatie	23	59	70	68	69	77	92	89	547
Megafoon	6	14	27	35	29	2	--	2	115
Auto-omroepinstallatie	13	18	20	21	19	27	21	33	172
Dia-projector	17	19	27	4	15	5	1	13	147
Filmprojector 16mm	18	16	29	31	17	5	18	27	94
Tentoonstellingspanelen	2	5	12	13	11	--	4	10	211
Stoelen + tafels	5	12	32	31	31	38	52	51	98
Video*	--	--	21	35	33	2	2	38	133
Servies	--	--	--	--	--	--	4	28	32
	140	246	301	344	328	273	316	415	2.363

Video\* = eigendom van het jeugdcentrum

De ontleners kunnen verdeeld worden in 4 groepen :

	Turnhoutse	+	Niet-Turnhoutse	Totaal
1. Jeugdverenigingen	214	+	17	= 231
2. Sportverenigingen	29	+	5	= 34
3. Culturele Verenigingen	90	+	1	= 91
4. Andere (scholen e.d.)	53	+	6	= 59
	386	+	29	= 415

## De verhuring van de tent

	'84	'85	'86	Totaal
Jeugd + sport + cultuur *	3	2	2	7
jeugd	5	3	1	9

Sport	4	3	2	9
Cultuur	6	6	4	16
Andere	-	5	4	9
	18	19	13	50

\* Stadsparkfeesten + Zomerstraattheatertoernee  
(= eigenlijk 15 x opstellen)

#### Kampvervoer

Aantal jeugdverenigingen	'78	'79	'80	'81	'82	'83	'84	'85	'86
	19	15	18	18	19	23	23	21	19

#### Info + Documentatie

Op de dienst is allerlei informatie voorhanden rond diverse onderwerpen i.v.m. jongeren en verder wordt doorverwezen naar de 'meer gespecialiseerde instellingen' zoals JAC, KAJ, ABVV-jongeren, e.d.

#### Lokalenverhuur

Het stadsbestuur stelt vergaderaccommodatie in het jeugdcentrum terbeschikking. Het is echter duidelijk dat deze functie teruggelopen is door de verbouwwerken aan de zolderruimte. Een duidelijke belichting van dit aanbod via de verschillende infokanalen is vereist.

#### B. Eigen initiatieven

De eerste taak van een openbaar bestuur t.a.v. private initiatieven, welke werkzaam zijn op het vrijetijds- en hulpverleningssterrein, bestaat erin deze initiatieven te ondersteunen, te ruggesteunen in hun opdracht. Soms blijkt echter voor bepaalde problemen en behoeften geen oplossing of aanbod in de privé-sektor te bestaan. Daar kan, mag en moet een openbaar bestuur activiteiten ontplooien.

Binnen het Turnhoutse jeugdwelzijnsbeleid zijn er, of liever waren er, zo een aantal witte vlekken...

- niet-commerciële beschermde uitgaansgelegenheid voor jongeren
- niet-commerciële middagopvang voor scholieren
- opvang van 13-16-jarigen

Door de jaren heen groeiden initiatieven als antwoorden op deze behoeften, initiatieven welke niet meer weg te denken zijn uit de werking van het jeugdcentrum.

#### De v.z.w. Jeugdzolder en de praatkroeg

De v.z.w. Jeugdzolder is een 'verzameling jonge vrijwilligers' die voornamelijk instaan voor de realisatie van de 14-daagse dansinstuif, op zaterdagavond. Dit initiatief kent succes bij de jongeren, getuige hiervan is toch wel het groot en bestendig publiek.

Een indirect gevolg van het groot bezoekersaantal is een uitbreiding van de zolderruimte met een tweede deel, welke weldra (13.09.1986) zal geopend worden.

In tegenstelling tot de zolderruimte, is de praatkroeg dagelijks geopend: 's middags kunnen de jongeren hier terecht terwijl er geen alcohol geschonken wordt. 's Avonds staat deze ruimte open voor de opvang van 13-16 jarigen: de jongeren kunnen elkaar ontmoeten in een niet-commerciële sfeer. (Er wordt goed toegezien dat de -16 jarigen géén alcoholische dranken gebruiken).

#### Het zomerstraattheater

Voor de 8ste maal dit jaar en spijtig genoeg waren de weergoden ons dit jaar niet gunstig gezind; waar de bezoekers opnieuw in groten getale opdaagden om het teaterstuk te smaken, was het dit jaar zo dat vele na het toneel huiswaarts keerden (vanwege de lage temperaturen) wat dan het wijkfeest niet ten goede kwam.

\*\*\*\*\*

## VOORLICHTING EN INSPRAAK

\*\*\*\*\*

In september 1985 kwamen de diensten Inspraak, Studiedienst, V.V.V., Info/Onthaal en Inkt tesamen te zitten onder één noemer : de dienst Voorlichting en Inspraak. Het doel daarvan was een bundeling te maken van deze verschillende stadsdiensten, die eigenlijk allemaal rond hetzelfde onderwerp werkten: het verzorgen van informatie aan de Turnhoutse bevolking over een gamma van 4 thema's : gemeentebeluid, gezondheid, inspraak en toerisme.

Voorlichting

## 1. NAAR EEN BELEIDSNOTA OPENHEID EN OPENBAARHEID IN TURNHOUT

Op vraag van de Koördinatiegroep Inspraak, maakte de dienst VoI een ontwerp-beleidsnota op rond de Openheid en Openbaarheid in Turnhout. Na diverse besprekingen werd deze nota afgerond in augustus 1986. Deze nota bevat de uitgangspunten en de konkrete stappen die in de volgende jaren vanuit het Turnhoutse beleid zullen gehanteerd worden rond de openbaarheid van bestuur. Zo wordt het dus een belangrijk dokument: het regelt, zowel voor burger als voor de overheid de rechten en plichten rond het openbaarmaken van allerhandse bestuursdokumenten.

## 2. PUBLIKATIES

## - INKT AGENDA en INKT BEKNOPTTE BESLISSINGEN

Traditiegetrouw verschenen rond elke gemeenteraad de agenda en de beslissingenlijst. Het abonneebestand steeg tot een 470-tal lezers.

## - IN'tKort-RUBRIEKEN

Ook verschenen wekelijks de stedelijke mededelingen in de streekkrant Reklam is Succes. Tijdens de maand juni werd een offerte besproken voor de stedelijke berichtgeving via deze rubriek in de periode '86-'87, die later toegewezen werd aan dezelfde uitgeverij.

## - DE STADSKRANT

In november 1985 werd een telefonische enquête gehouden onder 100 Turnhoutenaars over het leesbereik en de leesbaarheid van de Turnhoutse Stadskrant. De resultaten vielen wat tegen. Daarom werd ook de formule van de Stadskrant herzien: in de toekomst zou de buitenkatern van de Stadskrant korte, nuttige informatie bevatten vanuit de verschillende stedelijke diensten. Daarnaast zou de Binnenkrant telkens een bepaald thema aansnijden: een folder voor de hele Turnhoutse bevolking dus.

## - PERSBRIEF

Er werd een begin gemaakt aan een (zo nodig wekelijkse) persbrief, waarin verschillende bestuurlijke mededelingen opgenomen werden.

## - GEMEENTEGIDS

Een alfabetische gids, waarin alle diensten en stedelijke verrichtingen opgenomen werden, werd in de maand juni verspreid als Stadskrant in elke Turnhoutse brievenbus. Ook zou elke nieuwe inwoner zo'n gids bij inschrijving krijgen.

## - BEWEGWIJZERING

In 1984 werd al begonnen met het opstellen van een nieuw bewegwijzeringssysteem voor het Turnhoutse stadhuis. In 1986 kon eindelijk aangevat worden met het bevestigen ervan. Daarbij werd ook een wegwijsbord in de hall van de stadhuisingang voorzien.

## 3. OVERLEG

Op verschillende niveau's tracht Inkt betrokken te blijven in functie van het informatief werk : de deelname aan diverse vergaderingen is daarvoor zondermeer noodzakelijk. Volgende vergaderingen werden gevolgd :

- i n t e r n :
- teamvergaderingen (tweewekelijks)
  - dienstenoverleg (overlegvergadering met de diensten Ruimtelijke Ordening, Openbare Werken, Politie, Inspraak en Informatie)
  - vergaderingen rond stedelijke informatie met afdelingshoofden
  - overlegvergaderingen met de Warande (uitgave Kemp-haan en maandblad)
  - vergaderingen werkgroep Publiciteit (Warande, Politie, VoI, Ruimtelijke Ordening)
  - gemeenteraad
  - openbare commissies
  - koördinatiegroep Inspraak

- e k s t e r n :
- Overleg informatie- en inspraakambtenaren Provincie A'pen (Wakkere Burger)
  - voorbereidingsvergadering nationale kontaktdag informatie- en inspraakambtenaren
  - studiedag Intersektoriële Werkgroep Participatie.



InspraakInspraak en uitspraak

Als begin 1985 doelstellingen werden geformuleerd als volgt :

- uitwerken van een globale visie op de talrijke projekten;
  - nood aan globale plannen voor R.O. en verkeer;
  - samenwerking met informatie;
  - verbeteren van de methodieken;
  - kwaliteit verbeteren;
- ... dan zijn deze grotendeels gerealiseerd en kwamen nieuwe doelstellingen naar voor.

De nood aan globale plannen kwam veel scherper op de voorgrond, zowel naar aanleiding van de invulling van herwaarderingsgebieden als bij de konkrete bespreking van bouwaanvragen.

Daarnaast werd het effectief uitvoeren van de projekten een feit. Op diverse plaatsen zijn nu de resultaten tastbaar aanwezig, is sprake van de definitieve uitvoering van proefprojekten.

In de diepte werd inderdaad werk gemaakt van betere methodieken en afstemming op de informatiewerking.

De eerste versie van een nota over verkeer en R.O. zal, met de nodige aanvullingen enig zicht geven op dit aspect van het gemeentebeleid. Ook de samenwerking met de dienst openbare werken, politie en het bewoners-zelf-onderzoek werd geïntensifieerd.

De kandidatuurstelling als proefproject van de Koning Boudewijnstichting werd gehonoreerd, zowel door de Stichting zelf, door de bewoners, de handelaars en het N.C.M.V., de diensten.

De samenwerking over informatie leidde dan toch tot een nota over openbaarheid. De deelname aan de studiegroep van de Hogere Raad voor Volksontwikkeling is daar niet vreemd aan.

Nieuw was de uitwerking van de ondersteuning buurt en wijk, het bewust niet uitvoeren van twee projekten, het funktioneren van de Bewonersbrief en de idee van projektbewakers per onderwerp.

Nog op het laatst werden in een evaluatie aanzetten gegeven tot een ter plaatse-rust voor '86-'87 en de start van een aantal werkgroepen.

We mochten ons, bij de adviezen aan het College weer baseren op een grote en volgehouden belangstelling.

Projekten in uitvoering

De begroting '86, buitengewone dienst liet voor het eerst de uitvoering toe van proefopstellingen en definitieve inrichtingen. Daarnaast werden talrijke kleine ingrepen voorzien via de code ingrepen in buurt en wijk waarmee de bewonersinspraak tastbaar beloond werd.

Schranken van het parkeren, schilderwerken, vele kleine details en de heraanlegplannen voor de Otterstraat en Hertoginstraat, proefopstelling Steenweg op Oosthoven, speelplek Hollandsestraat, Melkhoek en Muylenbergplein.

Ter plaatse rust

Door de dynamiek van de laatste jaren, vooral met de herwaarderingsgebieden, werd de kloof tussen de problemen en de uitvoering té groot. In een persconferentie wezen verschillende wijken hierop. Vanuit deze ervaring wordt nu gepleit voor het afwerken van de vele projekten, voor een ter plaatse rust zonder evenwel de opdracht te vergeten. In de hoop de kloof te verkleinen.

De marge

Niet af : Hoewel reeds lang wordt gevraagd naar beleidslijnen en er een nota verkeer en ruimtelijke ordening tot stand kwam, blijft het centraal punt de grens van de inspraak. Bij elk projekt duiken hierrond problemen op en men is dan ook doende deze marges te bepalen, door prioriteiten, door lijnen in de aanpak.

Onvoldoende gekend :

Waar dan wel duidelijke marges worden gegeven dringen deze onvoldoende door, wil men steeds invloed op alle aspecten.

Het jaar leert ons dat bij het regulerend optreden n.a.v. het particulier initiatief de marge klein is, slechts randaspecten worden beïnvloed. Bij projekten op het openbaar domein ligt de invloed beduidend hoger.

Beleidsnota's

Nu de nota rond spel, openbaarheid, verkeer en ruimtelijke ordening bestaan, zij het in een eerste versie, wordt gepolst naar een goede opvolging van deze, meer algemene thema's.

Anderzijds zullen ze bij de konkrete projekten aangeven welke waarden men alvast wil hanteren.

Informatie

Zowel in de Stadskrant nl. in de rubriek Inspreektaal, in Intkort als in kleinere informatieve tentoonstellingen werd informatie gegeven over de projekten en de deelname gestimuleerd.

Daarnaast werden stappen gezet naar verdere openbaarheid via de beleidsnota.

Het studiewerk voor de Hoge Raad voor Volksontwikkeling is daar niet vreemd aan.

Grosso modo slaan deze op Ondersteuning buurt en wijk : verschillende projekten waren aanleiding tot een globale aanpak van de ondersteuning van buurt en wijk. Een eerste weerslag daarvan is klaar en reeds in de voorstellen.

Hoofdstraten en de Koning Boudewijnstichting

Een extra impuls voor het inspraakwerk ging dit jaar uit van de Koning Boudewijnstichting. Zij keurde immers de Otterstraat goed als één van de vijf proefprojekten 'Hoofdstraten en pleinen'.

Na de studiedagen over verkeer ('84) en de Hoofdstraat ('85) konden deze inzichten toegepast worden op de Otterstraat. Niet in het minst met de inzet van openbare werken en Langzaam Verkeer.

Het buurtwerk keek daarbij nog verder naar de ruime omgeving en de handelaars richtten een vormingscyclus in.

Belangstellend en belanghebbend

Dit jaar kwamen iets meer dan duizend mensen bijeen verspreid over 29 projekten : Steenweg op Oosthoven, Covee, Groenplein, Otterstraat, speelpleinen, H. Hart, Zevendonk, Collegestraat, Taeymanslaan, Duinenstraat, Melkhoek, Warandestraat, Kasteel en omgeving, Jef Buyckxstraat, Nieuwe Kaai, Splichal, Hemar, Ondersteuning Buurt en Wijk, Gulden Vellekens, verkrotting, Muylenbergplein, Dierckxstraat, Grote Markt, St. Antoniusstraat-Leopoldstraat, Hertoginstraat, Bentelstraat, Akkerpad, Molenstraat en Lenaerts-Graatakker.

Zoals in elk werk waren daarenboven heel wat kontakten binnenshuis (dien-

stenvergadering...) en buitenshuis (buurtwerk, Wakkere Burger,...) nodig.

#### Aanbevelingen

Nog tijdens het najaar werden, in een ernstige evaluatie, aanbevelingen geformuleerd voor de toekomst.

Grosso modo slaan deze op het betrekken van meer jongeren en vrouwen, scherpere aflijning van de grenzen, en het opstarten van enkele werkgroepen.

\*\*\*\*\*

#### INFO - ONTHAAL - TOERISME

\*\*\*\*\*

#### Statistiek overnachtingen van 1 september 1985 tot 31 augustus 1986:

september 1985	624
oktober 1985	327
november 1985	359
december 1985	398
januari 1986	444
februari 1986	412
maart 1986	469
april 1986	440
mei 1986	413
juni 1986	498
juli 1986	512
augustus 1986	1603

Totaal :

6499

#### De V.V.V.-Turnhout actief

De V.V.V.-Turnhout verzorgde een infostand bij de volgende gelegenheden:

- De Stadsparkfeesten Pinksteren 1986;
- De Bloemenmarkt 1986 in samenwerking met Kiwanis Turnhout;
- In het Kasteel van de Hertogen van Brabant t.g.v. een Buitengewone Opendeurdag;
- In de Warandehal een Vrijetijdsbeurs van VTB - VAB.

#### Verder werkte de V.V.V.-Turnhout mee aan de volgende activiteiten:

- Het Kerstgebeuren in de Stad;
- Het Karnavalgebeuren in Turnhout;
- De Stadsparkfeesten;
- De Beiaardconcerten;
- N.M.B.S.-aktie "Een mooie dag te....".

De Opendeur van het Kasteel. Een jaarlijks terugkerende gelegenheid om het Kasteel eens van binnen te bekijken. Evenals het vorig jaar wandelden ruim 2000 bezoekers door een stukje Turnhouts verleden.

\*\*\*\*\*

## ARCHIEF - WETENSCHAPPELIJKE BIBLIOTHEEK TAXANDRIA

\*\*\*\*\*

Tijdens het jaar 1985 werd het Stadsarchief bezocht door 2.529 bezoekers.  
Per maand geeft dat het volgende resultaat :

januari	166
februari	176
maart	238
april	239
mei	168
juni	296
juli	158
augustus	289
september	205
oktober	211
november	226
december	157

Tevens werden verschillende klassen in het archief rondgeleid.

Er werd meegewerkt aan verschillende tentoonstellingen, ondermeer "Het Rode Kruis te Turnhout", "Van klei tot baksteen" in het Cultureel Centrum, "Turnhout, Nassau en de Scheiding der Nederlanden" in de Kredietbank, "Met Vlag en Wimpel - historische kijk op de christelijke arbeidersbeweging in de Kempen" in het Cultureel Centrum, "Van Kantschool tot Kansschool" in het Sint-Lutgardisinstituut.

Verder werd meegewerkt aan een uitgave van : "Adriaen Ghijs en de eerste den in de Kempen", aan het "Liber Amicorum Eugeen Van Autenboer".

Schriftelijke informatie werd o.a. verstrekt voor de Vrije Universiteit Antropogenetisch Instituut te Amsterdam i.v.m. erfelijkheidsleer, de gilde St. Sebastiaan te Wommelgem, de familie Lan(t)schots en Turnhout, het wapenschild van Turnhout voor het Ministerie van de Vlaamse Gemeenschap.

Een groot aantal bezoekers was bezig met genealogische opzoeken.

Wij ontvingen van de kinderen van Eduard Van Baelen, archieven van de Dageraad II.

In totaal werden 283 boeken aangekocht.

\*\*\*\*\*

## MUSEA

\*\*\*

## NATIONAAL MUSEUM VAN DE SPEELKAART

Bezoekers

	<u>individueel</u>	<u>in groep</u>	<u>totaal</u>
september 1985	267	616	883
oktober	273	617	890
november	128	279	407
december	136	109	245
januari 1986	128	110	238
februari	140	116	256
maart	186	258	444
april	343	665	1.008
mei	408	1.475	1.883
juni	250	1.093	1.343
juli	846	368	1.214
augustus	1.098	462	1.560
<b>Totalen :</b>	<b>4.203</b>	<b>6.168</b>	<b>10.371</b>

In deze periode bezochten 183 groepen het museum.  
59,5 % van de bezoekers kwam in groep, 40,5 % individueel.

Aanwinsten

De belangrijkste aanwinst uit deze periode was de aankoop van een private collectie speelkaarten. Het betrof in totaal 863 spellen uit de 18de, 19de en 20ste eeuw, van meestal Europese oorsprong. Naast materiaal van Turnhoutse kaartenmakers bevatte de verzameling een belangrijk Nederlands (Speelkaartenfabriek "Nederland" Amsterdam) en Duits (B.Dondorf, C.L. Wüst) aandeel.

De financiering van deze aanwinst werd mogelijk gemaakt door een bijzondere toelage van het Ministerie van de Vlaamse Gemeenschap en de museumvereniging Turnhout Wereldcentrum van de Speelkaart vzw. Het museum was daarnaast aanwezig op een uitzonderlijke veiling van speelkaarten in Parijs op 24 maart 1986. Twaalf spellen werden gekocht, kaarten van o.m. de Turnhoutse fabricanten Glénisson, Brepols en Biermans, een spel van Daveluy (Brugge), naast Franse en Spaanse stukken. Ook deze belangrijke aanwinsten schreef de museumvereniging op haar rekening.

Activiteiten

De dagelijkse activiteiten behelsden het voeren van de administratie, inventarisatie van het bezit, ontvangen en begeleiden van bezoekers, de briefwisseling, de publicatie van het tijdschrift, verzorgen van ontleningen en dergelijke meer. Daarnaast mocht het museum nogal wat TV-ploegen en radiomensen verwelkomen. Onder de bezigheden kunnen nog vermeld worden :

- De voorstelling van een typografisch kaartspel, gepubliceerd door de ontwerpstudio Quixotic Design, Eindhoven (25 oktober 1985);
- Een omvangrijke expositie werd gehouden in het kunstcentrum Huis Hellemans in Edegem. Deze "Speelkaarten : gewoon en ongewoon" liep van 6 tot 29 december 1985. Het museum verzorgde de samenstelling en uitbouw van de tentoonstelling, plus leverde het de teksten voor een catalogus.

- Op 31 mei 1986 hield het museum zijn zesde ontmoetingsdag voor speelkaartenliefhebbers. Voor een ruim opgekomen publiek werden o.m. vier lezingen georganiseerd.

#### Restauratie

Door een bijzondere tussenkomst van het Provinciebestuur van Antwerpen ten voordele van het museum kwam opnieuw beweging in het restauratiedossier. De provincie beoogde de decentralisatie van de musea te stimuleren door drie welbepaalde instellingen financieel te ondersteunen. Voor het arrondissement Turnhout koos men het Museum van de Speelkaart. Het Stadsbestuur stelde een bijdrage voor in de restauratiekosten van het huidige museumgebouw. Door een bijkomende financiële injectie kan de restauratie van het "Huis metten thoren" waarschijnlijk sneller worden aangevat.

#### Raad van Bestuur

De heer M.Boone trad in 1986 als nieuwe schepen van cultuur aan in de Raad, terwijl de heer A.Robberchts gewoon raadslid werd.

De Raad van Bestuur besteedde grote aandacht aan de perikelen rond de bouwprojecten voor het museum. Daarnaast kwam de dagelijkse werking in de huidige krappe en slechte behuizing herhaaldelijk ter sprake.

De Raad volgde verder de werking van het museum inzake financiën, personeel, aankopen, briefwisseling, bezoeken en andere activiteiten.



\*\*\*\*\*

#### TAXANDRIAMUSEUM

##### Tentoonstellingen

- Voor de tentoonstelling "Van Klei tot Baksteen" in de bovenzaal van de Warande werden enkele voorwerpen uit het Stadsarchief gebruikt;
- Tentoonstelling "Turnhout-Nassau en de scheiding van de Nederlanden", Kredietbank, Grote Markt, Turnhout.  
Ter gelegenheid van de opening van een succursale van de Kredietbank op de Grote Markt in Turnhout en naar aanleiding van de herdenking van de Val van Antwerpen, organiseerde Taxandria een gelegenheidstentoonstelling;
- Tentoonstelling "Met Vlag en Wimpel", Kadoc, ingericht door het A.C.W.-Turnhout in het Cultureel Centrum "de Warande".  
Het schilderij "De inhuldiging van de Turnhoutse Vaart" door A.Loyens en meerdere documenten werden hiervoor ontleend;
- Tentoonstelling "1770-1830 omtrent het Néoclassicisme in België", Elsene, van 14 november 1985 tot 9 februari 1986. Voor deze tentoonstelling werden 2 schilderijen van P.Faes van het Taxandriamuseum ontleend m.n. :  
- Een Bloementuil 1794  
- Schaal met bloemen in een nis
- Tentoonstelling Roeselare, Staden, "Oud Tin 16/17de - 19de eeuw uit Vlaamse en Waalse ontstaancentra" van 29.03.1986 tot en met 06.04.1986 in het heemkundig museum " 't Land van Staden" te Roeselare.  
Door de heer T.Dangis, tevens een groot tinspecialist, werden voor deze tentoonstelling 9 tinnen voorwerpen uit het Taxandriamuseum ontleend;
- Medewerking werd verleend aan een tentoonstelling over processievaandels in de parochie van het Heilig Hart in de maand mei 1986. Parallel liep een soort rally in de Heilig Hartkerk, het Taxandriamuseum, het Speelkaartenmuseum en het Wielewaalmuseum.
- De ontlening van het houten A.B.C.-bord door de A.S.L.K.-Brussel, voor de tentoonstelling "De geschiedenis van het Lager Onderwijs vanaf de Middeleeuwen" werd voorbereid. De tentoonstelling zal plaatsvinden van 10 oktober 1986 tot 4 januari 1987 in de galerij A.S.L.K. te Brussel;
- Het Museum Kempenland te Lommel verzocht om medewerking aan een tentoonstelling rond het thema "De Dommelvallei. Deze tentoonstelling vond plaats in het Cultureel Centrum "Dommelhof", Neerpelt van 21 juni tot 28 juni 1986. Zij vroegen om ontlening van Merovingisch aardewerk (4 stuks);
- Van 29 augustus tot 14 september 1986 richtte het Sint Dimpna- en Gasthuismuseum te Geel een tentoonstelling in rond het thema "700 jaar Gasthuis Geel". Medewerking werd verleend door het in bruikleen geven van volgende voorwerpen :  
- Gekleurde ingelijste gravure van het beleg van het kasteel van Westerloo in 1583;  
- Bedpan (urinaal of ondersteek) tin;  
- Medische instrumenten van Dr.Jan Renier Snieder ;  
- Apotheekpost.

##### Publikaties

Op 12 april 1986 verscheen het "Liber Amicorum Dr. E. van Autenboer", waarvan het eerste exemplaar plechtig aan de gevierde overhandigd werd. Dit huldeboek werd hem geschonken door de Kring Taxandria naar aanleiding van zijn 65 jaar. Verscheidene leden van de Raad van Bestuur hebben als auteur hun bijdrage geleverd. Talrijke personen woonden de inhuldiging

bij, gevolgd door een receptie aangeboden door het Stadsbestuur.

Het driemaandelijks tijdschrift "Taxandria-Nieuws" verscheen 4 maal.

In de reeks "Publikaties van de Turnhoutse Musea" verscheen nr. 8 met als titel "Turnhout, Nassau en de scheiding der Nederlanden". Brochure en catalogus werden door H.de Kok, stadsarchivaris-conservator, samengesteld naar aanleiding van de gelijknamige tentoonstelling.

#### Aanwinsten

- Er werden een aantal zaken verworven die resulteren uit een noodopgraving op de gronden van de Jezufetenkerk in de Herentalsstraat (voorheen Heilig Graf).

Een detailstudie van het antropologisch en paleopathologisch onderzoek werd verricht door Dr.Med. P. Janssen uit Poederlee. De vondsten waren o.a. enkele fragmenten van menselijke skeletten, verder potscherven, een bakoven en schoenresten die in maart door het Kunstpatrimonium werden onderzocht en gerestaureerd.

- Op 11 juli 1985 schonken de heer en juffrouw Leysen, Mermansstraat 23, 2300 Turnhout een spinnewiel aan het Taxandriamuseum.

- Bij graafwerken in de Korte Gasthuisstraat werd het kruis van het vroegere Kruishuis gevonden. De heer Appels schonk het aan het Taxandriamuseum.

- Kantens muts, geschonken door de heer Nuyens Albert, Begijnenstraat 33, 2300 Turnhout.

- Penning "Kunstverbond Westrijd voor declamatie en zang, september 1902, Turnhout" medaille van Paul Fiesch, werd geschonken door Dr.E. van Autenboer.

- Medaille van zilver met inscriptie "Kermis 1869" "Stad Turnhout" werd aangekocht in augustus 1986.

#### Weking en Inventarisatie

Er werd door H. Marichal intensief gewerkt aan een wetenschappelijke inventarisatie en bestudering van de steentijd in de Kempen.

Ook werd gewerkt aan een inventarisatie van de collecties zilver (door M.Van Craeyvelt) en tin, merken en tingieters, (door T.Dangis) van het museum.

Aan een betere algemene inventarisatie van de museumvoorwerpen werd verder gewerkt.

#### Personeel

Het B.T.K.-project voor archeologische opgravingen en onderzoekingen werd verlengd voor 6 maanden. Briefwisseling werd gevoerd met de omliggende gemeentebesturen en amateurarcheologen.

De hoofdpunten van het project waren de volgende :

##### 1. Inleiding

A. Archeologie in de Kempen

B. Archeologische opzoekingen in het verleden, in Turnhout en omgeving

##### 2. Het project Archeologie

A. De onderzoeksmethoden

B. Inventarisatiesysteem

C. Inventarisatie van de prehistorische collectie van het Taxandriamuseum

D. Voorlopige resultaten

### 3. Algemeen besluit

#### Restauraties

- In maart 1986 werden de schoenresten gevonden bij de opgravingen in de Herentalsstraat, aan de diensten van het Kunstpatrimonium voor restauratie toevertrouwd.
- Een beeld van Maria met Kind werd door de mensen van het Kunstpatrimonium gerestaureerd.

#### Organisatie opgravingen

Mevrouw Marichal heeft ook in het centrum van Turnhout gegraven m.n. in de Herentalsstraat waar destijds de Jezufetenkerk en nog vroeger het Heilig Grafklooster stond. Daar werden bij opgravingen verscheidene ontdekkingen gedaan (zie hoger). Deze opgravingen waren noodzakelijk daar de gegevens, die daaruit voortkomen anders voor altijd bleken verloren te gaan. Van de opgravingen werd een volledig verslag en een fotoreportage gemaakt.

#### Raad van Bestuur

De samenstelling van de Raad van Bestuur werd in januari 1986 gewijzigd. De heer A.Robberechts, raadslid, werd aangesteld als lid namens de gemeenteraad. M. Boone, schepen, werd aangesteld als niet stemgerechtigd lid van de Raad van Bestuur.

De Raad van Bestuur kwam samen op 10 september 1985, 10 december 1985 en 4 maart 1986, en hield zich ondermeer bezig met de begroting, personeel, openingsuren, restauraties, briefwisseling, bruiklenen, tentoonstellingen, publikaties, propaganda, inventarisering, subsidiëring, aankopen, toegangsgelden, bewegwijzering musea, retributiereglement en het dringende probleem van de huisvesting, daar het gebouw in de Mermansstraat 27 niet meer voldoet aan de eisen van een hedendaags museum (ligging, ruimte, plaatsgebrek, enz...).

#### Werken aan het museum

Op vrijdag 31 januari 1986 heeft een gespecialiseerde firma m.n. Proxyl van Deurne de draagbalken van het dak en de zolder behandeld tegen de boktor. Sommige draagbalken, volledig vermolmd, werden door nieuwe vervangen in de loop van 1986 door timmerlui van de stad (24 maart). De firma ATAB begint met de herstelling van het platdak op 1.9.1986.

#### Bezoekers museum

In de periode van 1.9.1985 tot en met 31.8.1986 werden volgende aantallen van bezoekers genoteerd :

september	185
oktober	184
november	187
december	1.532 te wijten aan tentoonstelling in de Kredietbank 'Turnhout en Nassau'
januari	55
februari	132
maart	183
april	87
mei	421



Juni  
juli  
augustus

539  
294  
398

4.197



\*\*\*\*\*

TITEL V

\*\*\*\*\*

DE AANVERWANTE DIENSTEN (voogdij)

Adviesraden

\*\*\*\*\*

Gezinsraad

Samenstelling

- De heer M. Hendrickx, schepen voor Gezinsbeleid, Volksgezondheid en Sociale Voorzorg
- de heer A. Debondt, Sint Jozefstraat 8, Gemeenteraadslid
- mevrouw R.Oris-Lauwers, Kastelein 122, Gemeenteraadslid
- mevrouw C.Lievens-Malfait, Broekstraat 42, Gemeenteraadslid
- de heer R. Beaufays, Smalvoortstraat 18, afgevaardigde O.C.M.W.  
Vanaf 01.01.1986 wordt R.Beufays vervangen door :
- de heer R. Mertens, Heizijde 51, 2300 Turnhout
- lid van de plaatselijke Gezondheidsraad : blijft voorlopig open.
- de heer P.Van den Nieuwenhuyzen, Gasthuisstraat 53
- mevrouw Van Dooren-Gilis, Vlamingenstraat 13
- mevrouw Dierckx-Boonen, Steenweg op Zevendonk 64  
leden niet-gemeenteraadsliden door het Schepencollege aangeduid omwille van hun bevoegdheid op het gebied van gezinsbelangen.
- de heer A.Van Gorp, Patriottenstraat 148
- de heer K. Cornelissen, Sint Jozefstraat 12
- mevrouw Vanspringel-Van Oerle, Elf Novemberlaan 32
- mevrouw Verswijvel-Peenen, Frans Smuldersstraat 9
- mevrouw Van Gael-Bax, Jef Buyckxstraat 94
- mevrouw Annie Geybels, Tijn -en Nelestraat 2 bus 1
- de heer L. Smets, J. Van Heupenstraat 39
- mevrouw Parijs, Kempenlaan 61
- mevrouw Meeus-Daenen, Albrecht Rodenbachplantsoen 30
- lid Rode Kruis : blijft voorlopig open  
Leden van verenigingen van de stad die de belangen van het gezin behartigen.
- mevrouw M.De Clerck-Van den Nieuwenhuyzen, Harmoniestraat 20
- de heer K. Geerts, Kwakkelstraat 144  
Leden van de plaatselijke afdeling van de Bond van Grote en Jonge Gezinnen.
- 2 leden van de Stedelijke Jeugdraad : nog aan te duiden.
- de heer Wim Gilis, Slagmolenstraat 12, Merksplas, wd.secretaris-stadsbeambte

Werking

- Enquête doktersverslagen veiligheid van kinderen in de privé-sfeer.
- Enquête doktersverslagen (ziekenhuizen) veiligheid kinderen in privé-sfeer.
- Boodschappendienst
- Hondentoiletten
- Aanplantingen parken en plantsoenen

- Gebruik van fiets- en voetpaden door leerlingen
- Bespreking sociale dienst van de stad
- Turnhout mens-vriendelijke stad

#### Gezondheidsraad

Naast de Algemene- en bureauvergaderingen waarin de hoofdlijnen van de werking werden uitgestippeld werden de activiteiten in werkgroepen verder gezet.

#### Volgende thema's kwamen aan bod:

G.V.O. : (Gezondheidsvoorlichting en -Opvoeding)

Naar het basis-onderwijs toe werd binnen een B.T.K.-projekt een animatie en sensibilisatiecampagne opgezet. Men startte binnen drie pilootscholen, na enige tijd werd het projekt uitgebreid naar de andere Turnhoutse basisscholen.

De campagne mondde uit in verschillende initiatieven; o.m. een tentoonstelling rond het thema Gezonde Voeding, een gezondheidsbeurs, een lespakket "Gezonde Voeding", een brochure waarin het lesprogramma van de basisschool werd getoetst aan de G.V.O. thema's.

#### Drugs :

Er werd een affiche gedrukt met als slagzin "Problemen los je niet op met alcohol, drugs of medikamenten". Deze affiche werd verzonden naar huisartsen, scholen, jeugdverenigingen en P.M.S.-centra. Terzelfdertijd werd een brochure verspreid waarin de hulpverlenende instanties m.b.t. verslaving werden vermeld.

Voor de leerkrachten moraal, godsdienst, maatschappelijke vorming werd een voorlichtingsnamiddag georganiseerd.

#### Reanimatie :

Mede door de uitstekende medewerking van zowel het vrij- als het officieel M.S.T. werd in heel wat scholen door de verpleegkundigen van deze instellingen 'het reddend gebaar' aangeleerd. Opzet is tijdens de komende schooljaren daarmee verder te gaan, en wel in die zin dat de leerlingen van het 2de, 4de en 6de jaar van het sekondair onderwijs de reanimatie-les zouden krijgen. Ook zou er naar gestreefd worden om telkens als het mogelijk is tot een evaluatie over te gaan.

De aankoop van een tweede reanimatiepop wordt in het vooruitzicht gesteld.

#### Evaluatie werking gezondheidsraad

Bij de verenigingen die deeluitmaken van de Gezondheidsraad werd een enquête gehouden.

Uit de antwoorden zijn volgende bedenkingen te onthouden.

- a. De meeste verenigingen hebben een onduidelijke visie over de taak van de Gezondheidsraad.
- b. De meeste verenigingen hebben wel een duidelijk verwachtingspatroon t.o.v. de Gezondheidsraad. De huidige werking en deze van de projectgroepen wordt als positief ervaren. Konkrete doe-elementen acht men heel belangrijk.

- c. Heel wat verenigingen verwachten logistieke steun voor hun initiatieven.
- d. Men ziet de Gezondheidsraad als een katalisator voor het verenigingsleven (signaalfunctie en adviesfunctie).  
Bij de verenigingen die vrij regelmatig aanwezig zijn op de Gezondheidsraad is er een vlotte en regelmatige kommunikatiestroom.

Lezingen die tijdens het werkjaar werden georganiseerd :

- "Voorschoolse opvang en de stap naar de kleuterschool" door E. Heyns kinder- en jeugdpsycholoog.
- "De witte dood" film met voordracht door J. Snollaerts - Initiatief van de werkgroep Drugs.
- Voeding en Hygiëne door E. Wijnants - A. Custers e.a.

#### Publikaties :

- Welzijnsgids : In deze losbladige gids vind je de Turnhoutse verenigingen en organisaties die actief zijn in de welzijnssector. Kontaktadressen, telefoons, doelstellingen voor wat je bij wie terecht kan e.a.
- Folder Gezondheidsraad met doelstellingen, activiteiten, kontaktpersonen e.a.
- Brochure "Voeding en hygiëne". Tot wat kan het niet hygiënisch omspringen met voedsel en keukenmateriaal aanleiding geven ?
- Folder Gezondheidsvoorlichting en -Opvoeding in de basisschool.
- Brochure voor leerkrachten : Aanzetten om het thema "Voeding" in het kleuter- en lageronderwijs te integreren.
- Overzicht lespakketten e.a. didactisch materiaal m.b.t. het thema "Alkohol" e.a. drugproblemen.

#### Culturele Raad

Walter Boogers  
Lodewijk de Koninckstraat 15  
2300 Turnhout

V.O.R.S.T.

Waeterloos Birgit  
Graatakker 124 bus 5  
2300 Turnhout

C.C. De Warande

Theo Peeters  
Steenweg op Zevendonk 38/1  
2300 Turnhout

K.F.C.T.

Jos Verheyen  
Oude Vaartstraat 177  
2300 Turnhout

De Prachtduif

René Mortiers  
Begijnenstraat 17  
2300 Turnhout

Verbroedering Stadsdiensten

Hugo Van Mierlo  
Guido Gezellestraat 42  
2300 Turnhout

K.W.B. Pinksterparochie

Johan Dirx  
Bloemfonteinstraat 52  
2300 Turnhout

V.V.V.

Eric Antonis Cultuureel Centrum  
Smalvoortstraat 61  
2300 Turnhout

Herman Heyns K.W.B. Middelaars  
Oud-Strijderslaan 34  
2300 Turnhout

Staf Lauwerysen Cultuureel Centrum  
Werfstraat 15  
2330 Merksplas

Jef Vandenberghe Elcker-Ik  
de Merodelei 41  
2300 Turnhout

Louis Hermans K.F.L.  
Kan. Jansenlaan 8  
2300 Turnhout

Emma Wijnants K.V.L.V.  
Dennenstraat 1  
2300 Turnhout

Beaufays Rudy S.O.B.  
Smalvoortstraat 18  
2300 Turnhout

Jef Malfait S.V.V.  
Steenweg op Diest 23  
2300 Turnhout

Louis Lauwers A.C.W. Kultuurdienst  
Sperwerstraat 18  
2300 Turnhout

Marcel Boone Schepen van Cultuur  
Laguitstraat 4  
2300 Turnhout

Paul Malfait H.V.V.-Humanistisch Verbond  
Laguitstraat 15  
2300 Turnhout

Harry de Kok Stadsarchivaris  
Stadhuis  
Grote Markt 1  
2300 Turnhout

### Jeugdraad

#### Structuur

Elke laatste dinsdag van de maand gaat in het Stedelijk Jeugdcentrum de algemene vergadering van de stedelijke jeugdraad door. In deze vergadering worden alle beslissingen genomen, alle standpunten ingenomen. Soms worden werkgroepen samengeroepen om bepaalde agendapunten uit te diepen en voor te bereiden voor de algemene vergadering. Voorbeelden uit het voorbije werkjaar : werkgroep lokalen, werkgroep "Fietsen tegen Racisme", werkgroep milieu, werkgroep speelpleinen,...

Het spreekt vanzelf dat de algemene vergaderingen moeten voorbereid en opgevolgd worden. Dat gebeurt door het Dagelijks Bestuur.

Het Dagelijks Bestuur evalueert ook telkens de voorbije vergaderingen en is verantwoordelijk voor het jeugdraadtijschrift. Op die manier staat de formule onder voortdurende controle.

Enkel bij hoogdringendheid neemt het Dagelijks Bestuur beslissingen of standpunten in. Deze moeten uiteraard later grondig verantwoord worden t.a.v. de algemene vergadering.

De voorzitter van de algemene vergadering komt, om praktische redenen, steeds uit het Dagelijks Bestuur.

De jeugddienst is verantwoordelijk voor de administratieve ondersteuning van de jeugdraad. Zij zorgen voor verslagen, informatie, drukwerk, uitnodigingen,... en voeren de opdrachten die de jeugdraad hen geeft naar beste vermogen uit.

Bovendien heeft de jeugddienst een "brugfunctie" tussen de jeugdraad en het stadsbestuur.

#### Samenstelling van het Dagelijks Bestuur

- Peter Beerens
- Bieke Van Riel
- Tine de Nève
- Nico Aerts

#### Samenstelling van de Raad van Bestuur voor jeugdinfrastructuur

Leden van de Gemeenteraad :	Toon De Preeuw	C.V.P. (schepen jeugd)
	Walter Peeters	C.V.P.
	Annie Leysen	C.V.P.
	Jef Van Gael	S.P.
	John Janssens	S.P.
	Pierre Gladiné	P.V.V.
	Paul Van Autenboer	V.U.
	Jan Thys	S.V.D.M. (ondervoorz.)
Leden van de jeugdraad :	Bart Hermans	V.Z.W. Kramik
	Tine de Nève	ongeorganiseerd
	Eduard Jacobs	V.Z.W. Jeugdzolder Wollewei
	Hugo Meeus	Akabe - Ommekaar
	Bieke Van Riel	V.Z.W. Kramik
	Peter Hermans	V.Z.W. Jeugdzolder Wollewei
	Marc Goris	J.A.C.

#### Samenstelling van de jeugdraad

V.Z.W. Kramik  
Alfa - Wereldwinkel  
V.V.K.M. St. Joris  
V.V.K.S. St. Joris  
K.S.J. St. Viktor  
Jeugdzolder Wollewei V.Z.W.  
Kinderatelier 't Klupke  
V.V.K.S./M. Akabe - Ommekaar  
K.A.J.  
Klav Klub - Trefpunt V.Z.W.  
V.V.K.M. St. Frans  
V.V.K.S. St. Frans  
Chiro Sint Pieter  
Chiro Don Bosco  
V.V.K.S. St. Viktor  
J.N.M.  
Akabe - De Kring  
Chiro St. Jan Berghmans

Chiro St. Theresia  
 Sint Jozefcollege  
 K.A.T.  
 J.A.C.  
 K.V.S.V.  
 V.V.K.M. Sint Lucas  
 V.V.K.S. Sint Lucas  
 Sint Maria Chiro  
 V.V.K.M. Sint Clara  
 Jongsocialisten  
 Volksuniejongeren  
 K.S.J. Sint Jozef

De Jeugdraad geeft om de 14 dagen een "Jeugdrechtstijdschrift" uit met informatie over de vergaderingen van het dagelijks bestuur en de jeugd raad en allerlei mededelingen voor de jeugd.

#### Stedelijke Bejaardenraad

#### 1. Samenstelling Stedelijke Bejaardenraad

Voorzitter	Albert Van Gorp, Patriottenstraat 148
Ondervoorzitters	Jan Van Campenhout, Prinsenstraat 75
De Schepen van Soc.Zaken	Maria Van den Kerkhof, Stwg. op Gierle 66
Leden	Marcel Hendrickx, Nachtegalenstraat 11
	Henri Remysen, Oude Dijk 69
	Jan Geerts, Jan Breydelstraat 31
	Anna Haest-Keuten, Frans Andelhofstraat 39
	Henri Kox, Rerum Novarumlaan 22
	Raf Op de Beeck, Patersstraat 151
	Marcel Verbruggen, Hertoginstraat 99
	Eugène Van Dyck, Haagbeemdenplantsoen 84
	Gerard Janssens, Molenstraat 48
	Jan Vervoort, Leiseinde 2
	Paul Weyns, Klein Engeland 10
	Ludovica Boogaerts, Warandestraat 73
	Jos Proost, Apostoliekenstraat 4
Animatrice	Maria Crols-Dams, Oude Vaartstraat 31
Afgevaardigden gemeenteraad	André Jonghbloet, Vuurkruisenstraat 1
	Wout Eenhoorn, Sinteldreef 1
Sociaal Assistentie stadsbestuur	Sabine Boogers-Willems, Heizijde 139
Technisch raadgever	Marcel Segers, Stwg.op Oosthoven 288
	Heeft in de loop van 1986 ontslag ingediend.
	Nog geen vervanger gekend.
Afgevaardigde O.C.M.W.	Jos Mariën, Koningin Elisabethlei 64
	Werd in de loop van 1986 vervangen door de heer André Smolders, Tichelarijstraat 62.
Sekretaris-verslaggever	Jef Engelen, Tramstraat 9

#### 2. Samenstelling van het bureau van de Stedelijk Bejaardenraad

Voorzitter	Albert Van Gorp, Patriottenstraat 148
Leden	Jan Van Campenhout, Prinsenstraat 75
	Maria Van den Kerkhof, Stwg. op Gierle 66
	Marcel Hendrickx, Nachtegalenstraat 11
Sekretaris-verslaggever	Jef Engelen, Tramstraat 9

#### 3. Werking

##### Werk geleverd door de leden van de Stedelijke Bejaardenraad:

- Inrichting week van de derde leeftijd in Turnhout. Organisatie van een hobbytentoonstelling in de zaal CMO te Turnhout.
- Inrichting kaartprijskamp Bieden-Wiezen; telkens 8 spelnamiddagen per discipline.
- Organisatie van een kerstviering voor de bejaarden van de Turnhoutse rustoorden en de service-flats, in de zaal van de Service-flats, Albert Van Dyckstraat 10.
- Hulp tijdens de animatienamiddag in het Sint Petrusrustoord.
- Verdeling van de enquêteformulieren in de stad voor de enquête 55-65-jarigen.

##### Aktiviteiten en bejaardenvoorstellingen van het voorbije werkjaar:

- 05.11.1985 : "Op de koffie bij Pierre Vanderschommen" in zaal Afspanning De Zwarte Ruiter.
- 19.11.1985 : "Het massagesalon" met Ann Petersen in zaal De Zwarte Ruiter.
- 21.12.1985 : Kerstviering in de zaal van de Service-flats.
- 07.05.1986 : "Trouwen of betalen" door de K.B.G. Rijkevorsel in de Warande.
- 27.05.1986 : "De tijd van toen" in de Warande.

##### Advies - evaluatie - bespreking

- Evaluatie problemen in de Service-flats. Bespreking hierover met de voorzitter van het O.C.M.W.
- Evaluatie onderzoek 55-65-jarigen in Turnhout.
- Bespreking initiatieven van de Gezins- en de Gezondheidsraad.
- Overlegkomitee Welzijn : eerste bijeenkomst en besprekingen.
- Evaluatie boodschappendienst en klussendienst.
- Aktie 'Fietsen op de voetpaden'; hernieuwd een schrijven naar de scholen.
- Aktie 'Sneeuwruimen'; nieuwe methodes voor aktie.
- Evaluatie speciale Kerstviering '85.
- Bespreking Zelfstandige Verpleeghulp vzw.
- Akademie +3 : start en eerste evaluatie.
- Statuutwijziging (opdat alle bonden steeds op elke vergadering aanwezig zullen zijn).
- Einde aktie Z-kaart.
- Bespreking Welzijnsgids.
- Advies inzake het fietsen in het stadspark.
- Bespreking i.v.m. Provinciale premie voor opvang van hoogbejaarden in gezinnen en instellingen.
- Bespreking reorganisatie Sociale Dienst.

- Oplossen van praktische onvolkomenheden in samenwerking met de politie-diensten en de dienst openbare werken inzake punten die betrekking hebben op verkeer - parkeren - sluikstorten - wegdek - voetpaden - pleinen - plantsoenen - enz....

\* \* \* \* \*

### Kerkfabrieken

#### Rekeningen 1985

Naam	Ontvangsten	Uitgaven	Saldo	Werkingsstoelage
Sint Pieter	3.660.966	3.652.806	8.180	1.526.639 (*)
Heilig Kruis	516.470	509.140	7.330	45.000
O.L.V. Zevendonk	456.733	455.614	1.119	250.000
O.L.V. Middelaars	872.932	872.052	880	180.000
Pinksterkerk	1.040.341	865.448	174.893	150.000
Heilig Hart	2.905.289	2.894.107	11.182	800.000
O.L.V. Rozenkrans	571.050	567.536	3.514	0
Protestantse Kerk	513.672	429.090	84.582	72.000
Blijde Boodschap	463.376	415.806	47.570	256.315
Sint Franciscus	334.754	328.701	6.053	105.000
Goddelijk Kind Jezus	667.467	660.626	6.841	396.000

(\*) : Investeringsstoelage : 229.643

#### Begrotingen 1986

Naam	Ontvangsten	Uitgaven	Saldo	Werkingsstoelage	Investeringsstoelage
Sint Pieter	3.254.271	3.249.900	4.371	1.435.000	0
Heilig Kruis	449.012	444.550	4.462	57.000	0
O.L.V. Zevendonk	426.861	422.500	4.361	250.000	0
O.L.V. Middelaars	945.334	943.250	2.084	200.000	0
Pinksterkerk	937.234	937.100	134	297.000	0
Heilig Hart	2.619.112	2.617.000	2.112	1.100.000	0
O.L.V. Rozenkrans	403.858	403.858	0	11.990*	227.858*
* waarvan 4/10 ten laste van het Turnhoutse Stadsbestuur.					
Protestantse Kerk	497.487	497.000	487	70.000	0
Blijde Boodschap	1.265.520	1.265.520	0	206.557	900.000
Sint Franciscus	322.497	320.500	1.997	150.000	0
Goddelijk Kind Jezus	654.769	654.000	769	398.000	0

#### Begrotingswijzigingen 1985

Naam	Nr.	Ontvangsten	Uitgaven	Saldo	Werkingsstoelage	Investeringsstoelage	Gunstig advies G.R.
O.L.V. Zevendonk	1	+ 50.000	+ 50.000	+ 0			16.09.85
Sint Pieter	2	+ 63.300	+ 63.300	+ 0			04.11.85
Heilig Kruis	2	+ 42.300	+ 42.300	+ 0			04.11.85
O.L.V. Middelaars	1	+ 0	+ 0	+ 0			04.11.85
Pinksterkerk	1	+ 6.750	+ 6.750	+ 0	- 23.250		04.11.85
Goddelijk Kind Jezus	1	+ 0	+ 0	+ 0			04.11.85
Heilig Hart	1	+126.400	+ 126.400	+ 0	- 300.000		04.11.85

Samenstelling Kerkraden en burelen van Kerkmeesters - toestand op 31.8.86

<u>Naam der leden</u>	<u>Hoedanigheid</u>	<u>Laatste benoeming</u>	<u>Datum</u>	<u>Uittreden</u>
<u>1.- Sint-Pieter</u>				
<u>Kerkraad</u>				
Proost Richard	Burgemeester		Lid van ambtswege	
De Voght Karel	Pastoor		Lid van ambtswege	
Van Damme Marcel	Voorzitter	1981		1987
Ceulenaere Fernand	Secretaris	1981		1987
Van de Heyning Jan	Lid	1984		1990
Boone François	Lid	1981		1987
De Vel Christian	Lid	1984		1990
Versteylen Benoit	Lid	1981		1987
Versteylen Henri	Lid	1984		1990
Verheyen Johan	Lid	1984		1990
Van Mierlo Anton	Lid	1981		1987

Bureel

De Voght Karel	Pastoor		Lid van ambtswege	
Van Damme Marcel	Voorzitter	1985		1988
Boone François	Secretaris	1986		1989
Van de Heyning Jan	Schatbewaarder	1984		1987

2.- O.L.V.-ZevendonkKerkraad

Proost Richard	Burgemeester		Lid van ambtswege	
Crauwels Lucien	Pastoor		Lid van ambtswege	
Van Laer Jos	Voorzitter	1981		1987
Van Gestel Staf	Secretaris	1981		1987
Jansen Leon	Lid	1981		1987
Eelen August	Lid	1984		1990
Van den Broeck	Lid	1985		1990

Bureel

Crauwels Lucien	Pastoor		Lid van ambtswege	
Van Laer Jos	Voorzitter	1985		1988
Van Gestel Staf	Secretaris	1986		1989
Jansen Leon	Schatbewaarder	1984		1987

3.- O.L.V.-MiddelaresKerkraad

Proost Richard	Burgemeester		Lid van ambtswege	
Kerstens Frans	Pastoor		Lid van ambtswege	
Oomen Adriaan	Voorzitter	1984		1990
Smets Jan	Secretaris	1981		1987

Verwaest Leopold	Lid	1981		1987
Cuynen Louis	Lid	1981		1987
Janssen Jos	Lid	1981		1987
Maes Louis	Lid	1984		1990
Geuens Rob	Lid	1981		1987
Versmissen Jos	Lid	1984		1990
Meeuwssen Wim	Lid	1984		1990

Bureel

Kerstens Frans	Pastoor		Lid van ambtswege	
Oomen Adriaan	Voorzitter	1984		1987
Versmissen Jos	Secretaris	1986		1990
Verwaest Leopold	Schatbewaarder	1985		1988

4.- PinksterkerkKerkraad

Proost Richard	Burgemeester		Lid van ambtswege	
Peeters Jozef	Pastoor		Lid van ambtswege	
De Vel Henri	Voorzitter	1981		1987
De Houwer Albert	Secretaris	1981		1987
Voordeckers Marcel	Lid	1984		1990
Deroy Jozef	Lid	1981		1987
Geudens Frans	Lid	1984		1990

Bureel

Sterkens Louis	Pastoor		Lid van ambtswege	
De Vel Henri	Voorzitter	1986		1989
De Houwer Albert	Secretaris	1984		1987
Voordeckers Marcel	Schatbewaarder	1985		1988

5.- O.L.V. van de RozenkransKerkraad

Tanghe Fr.	Burgemeester		Lid van ambtswege	
Dirven Gregorius	Pastoor		Lid van ambtswege	
Lauwers Jozef	Voorzitter	1984		1990
Huyben Jan	Secretaris	1984		1990
Berghmans Jozef	Lid	1981		1987
Koormans Antoon	Lid	1981		1987
Dillen Felix	Lid	1981		1987

Bureel

Dirven Gregorius	Pastoor		Lid van ambtswege	
Lauwers Jozef	Voorzitter	1985		1988
Huyben Jan	Secretaris	1984		1987
Berghmans Jozef	Schatbewaarder	1986		1989

6.- Verenigde Protestantse Kerk van BelgiëBeheerraad

Proost Richard	Burgemeester		Lid van ambtswege	
----------------	--------------	--	-------------------	--

Middag A.M.	Dominee	Lid van ambtswege	
Traas L.	Voorzitter	1981	1987
Ter Haar J.	Schatbewaarder	1981	1987
Visser A.J.	Secretaris	1984	1990
Van Loo P.	Lid	1984	1990

Kerkraad

Middag A.M.	Dominee-Voorzitter	Lid van ambtswege	
Graaff P.	Secretaris		
Mevr. Ter Haag-Hage	Lid		
Mevr. Visser-Van Glabbeek	Lid		
Van Seenus R.	Lid		

7.- Blijde BoodschapKerkraad

Proost Richard	Burgemeester	Lid van ambtswege	
Hofman Gaston	Pastoor	Lid van ambtswege	
Van Hemelryck G.	Voorzitter	1984	1990
Groenen Jozef	Secretaris	1981	1987
De Backker Frans	Lid	1981	1987
Druyts Frans	Lid	1984	1990
Van Luyck Jozef	Lid	1986	1987
Van Dooren Martha	Lid	1986	1987

Bureel

Hofman Gaston	Pastoor	Lid van ambtswege	
Van Hemelryck G.	Voorzitter	1984	1987
Groenen Jozef	Secretaris	1986	1989
De Backker Frans	Schatbewaarder	1985	1988

8.- Sint FranciscusKerkraad

Proost Richard	Burgemeester	Lid van ambtswege	
Verhaeghen Edward	Pastoor	Lid van ambtswege	
Verwaest Alfons	Voorzitter	1981	1987
Verboven Harry	Secretaris	1984	1990
Schillebeeckx E.	Lid	1984	1987
Janssen Henri	Lid	1981	1987
Raeymaekers Jos	Lid	1981	1987

Bureel

Verhaeghen Edward	Pastoor	Lid van ambtswege	
Verwaest Alfons	Voorzitter	1985	1988
Verboven Harry	Secretaris	1984	1987
Schillebeeckx E.	Schatbewaarder	1986	1989

9.- Goddelijk Kind JezusKerkraad

Proost Richard	Burgemeester	Lid van ambtswege	
----------------	--------------	-------------------	--

Van Vracem Paul	Pastoor	Lid van ambtswege	
Jochems Guy	Voorzitter	1981	1987
Van de Pol L.	Secretaris	1981	1987
De Houwer Jozef	Lid	1981	1987
Milloen August	Lid	1984	1990
Janssen Louis	Lid	1984	1990

Bureel

Van Vracem Paul	Pastoor	Lid van ambtswege	
Jochems Guy	Voorzitter	1985	1988
Van de Pol L.	Secretaris	1984	1987
De Houwer Jozef	Schatbewaarder	1986	1989

10.- Heilig HartKerkraad

Proost Richard	Burgemeester	Lid van ambtswege	
Van Bedaf J.	Pastoor	Lid van ambtswege	
Roymans J.	Voorzitter	1984	1990
De Haes H.	Secretaris	1981	1987
Van Mierlo E.	Lid	1981	1987
Stevens A.	Lid	1981	1987
Cornil B.	Lid	1984	1990
Proost J.	Lid	1984	1990
Van Dyck J.	Lid	1981	1987
Muësen F.	Lid	1984	1990
Blomme C.	Lid	1981	1987

Bureel

Van Bedaf J.	Pastoor	Lid van ambtswege	
Roymans J.	Voorzitter	1984	1987
De Haes H.	Secretaris	1985	1988
Van Mierlo E.	Schatbewaarder	1986	1989

\*\*\*\*\*

## T I T E L VI

=====

OPENBAAR CENTRUM VOOR MAATSCHAPPELIJK WELZIJNSamenstelling van de Raad

Voorzitter : De heer Cornelis Josephus  
 Leden : Mevr. J. Huybrechts-Adriaensens  
 De heer Beaufays Rudolf  
 De heer Belmans Victor  
 De heer Decorte Joannes  
 De heer Mariën Joseph  
 De heer Van Gael Alphonsus  
 De heer Van Heupen Raymondus (beëindiging van het mandaat als lid van de Raad voor Maatschappelijk Welzijn, ingevolge zijn ontslagneming op 31.10.85)  
 De heer Van den Kerkhof Hieronymus (lid van de Raad voor Maatschappelijk Welzijn, met ingang vanaf 28.11.85, in opvolging en ter voleindiging van het mandaat van de heer Van Heupen Raymondus).  
 Mevr. E. Smets-Van Mierlo  
 De heer Vos Franciscus  
 De heer Wouters Egidius

Samenstelling van het Vast Bureau

Voorzitter : De heer Josephus Cornelis  
 Leden : De heer Decorte Joannes  
 De heer Mariën Joseph  
 De heer Van Gael Alphonsus

Samenstelling van het Bijzonder Comité voor de sociale Dienst

Voorzitter : De heer Josephus Cornelis  
 Ondervoorzitter : De heer Mariën Joseph  
 Leden : Mevr. J. Huybrechts-Adriaensens  
 De heer Belmans Victor  
 De heer Van Gael Alphonsus  
 De heer Vos Franciscus  
 De heer Wouters Egidius

Samenstelling van het Bijzonder Beheerscomité voor het St. Petrusrustoord

idem Bijzonder Comité voor de Sociale Dienst

Samenstelling van het Bijzonder Beheerscomité voor de dienstencentra en het serviceflats-complex

idem Bijzonder Comité voor de Sociale Dienst

Samenstelling van het Bijzonder Beheerscomité van het St. Elisabethziekenhuis

Voorzitter : De heer Cornelis Josephus  
 Ondervoorzitter : De heer Decorte Joannes  
 Leden : De heer Beaufays Rudolf  
 De heer Van Heupen Raymondus (beëindiging van het mandaat als lid van het Bijzonder Beheerscomité van het Sint Elisabethziekenhuis, ingevolge zijn ontslagneming op 31.10.1985)  
 De heer Van den Kerkhof Hieronymus (lid van het Bijzonder Beheerscomité van het Sint Elisabethziekenhuis, met ingang vanaf 28.11.1985, in opvolging en ter voleindiging van het mandaat van de heer Van Heupen Raymondus).

Mevr. E. Smets-Van Mierlo

Andere leden : E.Z. Alena (Directrice nursing 1° klas)  
 De heer Dokter M. Soetens (geneesheer-technisch-raadgever)  
 De heer Van de Cruys Josephus (Opperwerkmeester)  
 De heer A. Luyts (Directeur St. Elisabethziekenhuis (tot en met 31.01.1985, oppensioenstelling per 01.02.1985)  
 De heer H. Maes (plaatsvervangend directeur van het St. Elisabethziekenhuis vanaf 01.02.1985. Hij werd vanaf 01.02.1985 voor de maximumduur van zijn plaatsvervangingsperiode aangeduid om deel uit te maken van het Bijzonder Beheerscomité van het St. Elisabethziekenhuis, met stemrecht)

Raadgevende leden : De heer M. Hendrickx (afgevaardigd-schepen)  
 De heer Fr. Appels (secretaris O.C.M.W.)

In het jaar 1985 hield het Bestuur :

- 16 algemene vergaderingen
- 32 zittingen Vast Bureau
- 54 zittingen Bijzonder Comité voor de Sociale Dienst
- 12 zittingen Bijzonder Beheerscomité voor het St. Petrusrustoord
- 15 zittingen Bijzonder Beheerscomité voor de Dienstencentra en het Serviceflats-complex
- 37 zittingen Bijzonder Beheerscomité van het St. Elisabethziekenhuis

O.C.M.W.

Wettelijke graden : Secretaris : de heer Fr. Appels  
 Ontvanger : de heer J. Devocht

Administratief personeel :

Secretariaat : 1 dienstchef : de heer J. Janssens  
 1 bureelhoofd: de heer J. Goris  
 1 bestuurschef



3 opstellers  
2 klerken

**Ontvangerij** : 1 onderbureelhoofd  
2 opstellers  
1 klerk

**Personeelsdienst** : 1 onderbureelhoofd  
4 opstellers

**Sociale Dienst** : 1 hoofd van de sociale dienst : mevr. Van Hout-  
Fastré M.  
13 maatschappelijk assistenten  
2 opstellers  
2 opstellers (half-time)  
1 klerk  
6 gezinshelpsters  
2 gezinshelpsters (half-time)  
1 pedicure  
1 werkvrouw

**Onderhoudspersoneel** : 2 werkvrouwen

Sint Elisabethziekenhuis

**Directie** : 1 afdelingschef : de heer R. Maes

Administratief personeel :

**Patiëntenadmini-  
stratie** : 1 bureelhoofd : mevr. M. Devocht  
1 onderbureelhoofd  
3 medische secretaresses  
1 hoofdtarificateur  
3 tarificateurs  
5 opstellers  
1 opsteller (half-time)  
1 hoofdklerk  
6 klerken

**Boekhouding zie-  
kenhuis** : 1 boekhouder : mevr. Sels-Hermans R.  
1 hulpboekhouder  
1 opsteller  
1 klerk

**Opname-onthaal** : 1 hoofd : mevr. Maes-Verlinden A.  
1 opsteller  
5 telefonisten  
1 telefoniste (4/5)

**Economaat  
ziekenhuis** : 1 bureelhoofd : de heer Fr. Luyten  
2 opstellers  
1 hoofdklerk  
1 klerk

**Eredienst** : 1 aalmoezenier St. Elisabethziekenhuis : E.H. Blockeel A.  
1 pastoraal werkster (half-time)

1 niet-confessionele lekenconsulente (half-time)  
1 aalmoezenier Sint Petrusrustoord : E.H. Segers L.

**Technisch personeel** : 1 burgerlijk ingenieur : de heer Goossens H.  
1 technisch-ingenieur : de heer Pauwels M.  
1 opperwerkmeester : de heer Van de Cruys J.  
1 meesterknecht 1e klas : de heer Caers A.  
7 eerste werkmannen specialist B  
5 eerste werkmannen specialist A  
1 bijzonder geschoolde  
5 geschoolde werkmannen B  
5 geschoolde werkmannen A  
3 halfgeschoolde

**keukenpersoneel** : 1 keukenmeester : de heer Verstraete L.  
1 chef-kok : mevr. Van Herck A.  
1 beenhouwer  
2 hulpkoks  
1 hoofdmagazijnier  
3 magazijniers

**onderhoudspersoneel** : 1 meesterknecht 2e klas : mevr. Caers-Sels M.  
1 hoofd van de wasserij : Breda Anna (E.Z. Amanda)  
5 werkleidsters  
18 werkvrouwen  
24 werkvrouwen (half-time)  
13 werkvrouwen (4/5)  
2 naaisters

Verplegend personeel :

1 directrice 2e klas nursing : Jacobs Maria (E.Z. Alena)  
4 dienstoversten 1e  
klas nursing : mej. Goelen G.  
mevr. Neyens Godelieva  
mevr. Krols S.  
de heer Sysmans J.

18 hoofdverplegenden : mevr. Van Bruggen-Janssen J.  
mej. Diels M.  
mevr. Goossens-De Ceulaer L.  
mevr. Proost-Geuens E.  
mevr. Verbeeck-Van Dooren P.  
mevr. Geudens-Van Troy  
mevr. Bartholomeeusen-Verhoeven A.  
de heer Bombaerts H.  
de heer Vermeyen J.  
mevr. Verellen-Peeters M.  
de heer Aendekerk J.  
de heer Vanherck A.  
de heer Vanhoudt L.  
de heer Hoskens J.  
Baeyens Ludovica (E.Z. Andrea)  
Lenaerts Mary-Paul (E.Z. Mary-Paul)  
Paulussen Maria (E.Z. Anselma)  
Dierckx Maria (E.Z. Helena)

3 hoofdvroedvrouwen : mej. Van de Ven L.  
Laenen Anna (E.Z. Ernesta)  
Steenackers Maria (E.Z. Beatrijs)

111 verplegenden : 40 verplegenden (half-time)  
 34 verplegenden (4/5)  
     4 vroedvrouwen  
     3 vroedvrouwen (4/5)  
 27 verpleegassistenten  
     26 verpleegassistenten (half-time)  
     7 verpleegassistenten (4/5)  
 1 ziekenoppasster  
 2 kinderverzorgsters  
     1 kinderverzorgster (half-time)  
     2 kinderverzorgster (4/5)  
 35 ziekenhuishelp(st)ers  
     11 ziekenhuishelp(st)ers (half-time)  
     1 ziekenhuishelp(st)er (4/5)

Para-medisch personeel :

1 hoofdapotheeker : de heer Goossens J.  
 1 apotheker : mej. Vertommen F.

labo : 10 laboranten  
       7 laboranten (half-time)

dieet : 1 hoofddiëtist : de heer Goossens G.  
       3 diëtisten  
       3 diëtisten (half-time)

Nucleaire geneeskunde : 1 hoofdlaborant : de heer Loots H.  
       6 laboranten

Fysiotherapie : 5 kinesisten  
       1 ergotherapeute  
       1 logopediste (half-time)

Sint Petrusrustoord

Directie : 1 directrice rustoord : Schoofs Maria (E.Z.Scholastica)

Administratief personeel :

: 1 opsteller

Verplegend personeel: 1 hoofdverplegende  
       3 verpleegassistenten  
       3 verpleegassistenten (half-time)  
       5 rustoordhelpsters  
       3 rustoordhelpsters (half-time)  
       1 rustoordhelpster (4/5)

Onderhoudspersoneel : 10 werkvrouwen  
       2 werkvrouwen (half-time)  
       1 werkvrouw (4/5)

Technisch personeel : 1 geschoolde arbeider A

Sint ElisabethziekenhuisBEGROTING 1985Analytische exploitatiebegroting

Exploitatie ontvangsten	786.075.000
Exploitatie uitgaven	798.868.000
Resultaat Mali	12.793.000

Investeringsbudget

Financieringsmiddelen	192.215.000
Investeringsuitgaven	192.215.000

REKENING 1985

Gewone dienst	Vastgestelde rechten	892.253.853
	Vastgestelde uitgaven	872.235.766
		20.018.087
	Oninvorderbaar	1.261.064
	Boni	18.757.023
	Gedane ontvangsten	614.728.825
	Gedane uitgaven	823.621.436
	Mali	208.892.611
Buitengewone dienst	Vastgestelde rechten	135.354.006
	Vastgestelde uitgaven	124.190.599
		11.163.407
	Oninvorderbaar	641.000
	Boni	10.522.407
	Gedane ontvangsten	87.456.006
	Gedane uitgaven	34.120.612
	Boni	53.335.394

In deze bedragen zijn de begrotingswijzigingen inbegrepen.

Het aantal opgenomen zieken van het jaar 1985 : 10.877  
 Het aantal verpleegdagen voor het jaar 1985 : 121.949

De evolutie van het Sint Elisabethziekenhuis

<u>Jaar</u>	<u>Aantal zieken</u>	<u>Aantal verpleegdagen</u>
1935	466	26.282
1940	986	28.344
1945	3.548	65.350
1950	5.869	72.354
1955	7.317	91.376
1960	11.517	110.990
1965	13.812	111.568
1970	16.046	132.968
1971	16.438	133.384

1972	17.201	131.338
1973	16.797	127.674
1974	17.680	125.509
1975	15.712	103.441
1976	11.461	116.532
1977	11.642	118.613
1978	12.059	115.113
1979	12.000	112.974
1980	11.592	114.070
1981	11.782	113.276
1982	10.887	109.122
1983	10.511	116.629
1984	11.029	126.514
1985	10.877	121.949

#### Werken en leveringen

- 1) Toewijzing aan de firma Etn. J. Verrees, Leopoldstraat 16, 2300 Turnhout, van de opdracht tot levering van 110 KWh-meters voor opname van elektriciteitsverbruik in de appartementen van het serviceflats-complex "Albert Van Dyck", mits de prijs van 561.660 fr., exclusief B.T.W.
- 2) Toewijzing aan de N.V. Esso Belgium, Frankrijklei 101, 2000 Antwerpen, van de opdracht tot levering van gasolie ten behoeve van de instellingen van het O.C.M.W., voor de periode van 1 juli 1985 tot en met 30 juni 1986, mits een korting van 1,26 fr./liter op de officiële dagprijs per liter, voor vrachtvrije levering gedurende voormelde periode.
- 3) toewijzing aan de p.v.b.a. O.T.A., Schuttershofstraat 20, 2330 Merksplas, van de opdracht tot levering van stookolie ten behoeve van de instellingen van het O.C.M.W., voor de periode van 1 juli 1985 tot en met 30 juni 1986, mits een korting van 405 fr./ton op de officiële dagprijs per ton, voor vrachtvrije levering gedurende voormelde periode.
- 4) Toewijzing aan de p.v.b.a. Keyzers, Koeltechniek, Nijverheidstraat 11, 2150 Malle, van de levering van een ijsblokjesmachine Scotsman, type ACM 225, ten behoeve van de keuken van het ziekenhuis, mits de prijs van 180.880 fr., inclusief 20 % korting en 19 % B.T.W.
- 5) Toewijzing aan de p.v.b.a. Frans Vanhout en Zn., Everdongenlaan 6, 2300 Turnhout, van de renovatie der verbindinggang tussen het Sint Petrusrustoord, het Sint Elisabethziekenhuis en de V-dienst, mits de prijs van 4.984.329 fr., exclusief B.T.W.
- 6) Toewijzing aan de N.V. Laperre, Zuidstraat 2, 1000 Brussel (Nicolet Instrument BNL), van de opdracht tot levering en gebruiksklare opstelling van een toestel voor neurofysiologisch onderzoek met geëvoerde potentialen, voor de dienst neurologie in het Sint Elisabethziekenhuis O.C.M.W.-Turnhout, mits de prijs van 1.580.650 fr., exclusief B.T.W.;
- 7) Toewijzing aan de p.v.b.a. Van Loy, Atealaan 15, 2270 Herenthout, van de opdracht tot het bouwen van een stookplaats voor het Sint Elisabethziekenhuis, mits de prijs van 4.771.566 fr., exclusief B.T.W., onder uitdrukkelijk voorbehoud van de toekenning van de vereiste erkenning door de Minister van Openbare Werken.
- 8) Toewijzing van de opdracht tot levering en gebruiksklare opstelling van 8 automatische infuuspompen (lot 1) en 2 micro-infuuspompen (lot 2), ten behoeve van verschillende diensten en van de pijnkliniek van

van het Sint Elisabethziekenhuis, respectievelijk aan de N.V. Hegelbach Medical, Jean Jaurèsstraat 50, 1030 Brussel, mits de prijs van 520.000 fr., exclusief B.T.W. en de N.V. B. Braun België, Albert Giraudlaan 35-39, 1030 Brussel, mits de prijs van 127.000 fr., exclusief B.T.W.

- 9) Toewijzing aan de N.V. Etn. Van der Heyden, Broekstraat 49/55, 1000 Brussel, van de opdracht tot levering en gebruiksklare opstelling van een onbloedige automatische bloeddrukmeter met registratie, ten behoeve van de dienst "Intensieve Zorgen", in het Sint Elisabethziekenhuis, mits de prijs van 252.000 fr., exclusief B.T.W.
- 10) Toewijzing aan de N.V. Joseph Mertens International, Deurnestraat 208, 2510 Mortsel, van de opdracht tot levering van 60 bedden en 60 nachtkastjes ten behoeve van de diensten 1A en 1B van het Sint Elisabethziekenhuis, mits de prijs van 2.643.000 fr., exclusief B.T.W.
- 11) Toewijzing aan de p.v.b.a. Hospithera, E.Feronstraat 70, 1060 Brussel, van de opdracht tot levering, aansluiting en gebruiksklare opstelling van twee stoomsterilisatoren ten behoeve van de diensten sterilisatie en operatiekwartier in het Sint Elisabethziekenhuis, mits de prijs van 1.957.392 fr., exclusief B.T.W.
- 12) Toewijzing aan de p.v.b.a. Wegenbouw A. Carpentier & Zn., Oude Steenweg 35, 2280 Grobbendonk, van de opdracht tot verharding van parking "B", aan het Sint Elisabethziekenhuis, mits de prijs van 775.656 fr., exclusief B.T.W.
- 13) Toewijzing aan de Garage n.v. Park Motors, Steenweg op Gierle 221, 2300 Turnhout, van de opdracht tot levering van 1 bestelwagen ten behoeve van het O.C.M.W., bestemd voor het vervoeren van maaltijden vanuit de keuken van het Sint Elisabethziekenhuis naar de verschillende dienstencentra van het O.C.M.W., mits de prijs van 163.211 fr., exclusief B.T.W.
- 14) Toewijzing aan de p.v.b.a. Edw. Janssen, Veedijk 57, 2300 Turnhout, van de opdracht tot het vervaardigen en leveren van 20 ramen voor het Sint Petrusrustoord van het O.C.M.W.-Turnhout, mits de prijs van 304.800 fr. exclusief B.T.W.
- 15) Toewijzing aan de p.v.b.a. Comesa, Bollinckxstraat 254, 1070 Brussel, van de opdracht tot levering en gebruiksklare opstelling van een radionics lesion generator ten behoeve van de dienst neurochirurgie in het Sint Elisabethziekenhuis, mits de prijs van 1.181.580 fr. exclusief B.T.W.
- 16) Toewijzing aan de N.V. Laméris, Belgiëlei 191, 2018 Antwerpen, van de opdracht tot levering van optieken en toebehoren voor het uitvoeren van percutane niersteen chirurgie ten behoeve van de dienst urologie in het Sint Elisabethziekenhuis, mits de prijs van 149.908 fr., exclusief B.T.W.
- 17) Toewijzing aan de N.V. Laméris, Belgiëlei 191, 2018 Antwerpen van de opdracht tot levering en gebruiksklare opstelling van een ultraschall-generator met rollenpomp ten behoeve van de dienst "urologie" in het Sint Elisabethziekenhuis, mits de prijs van 286.382 fr., exclusief B.T.W.
- 18) Toewijzing aan de p.v.b.a. Instruma, Geldenaaksebaan 438, 3030 Heverlee-Leuven, van de opdracht tot levering van een basisset "zware instrumenten" ten behoeve van de dienst operatiekwartier in het Sint Elisabethziekenhuis, mits de prijs van 131.318 fr., exclusief B.T.W.

- 19) Toewijzing aan de N.V. Belgolabo, Brusselsesteenweg 288, 1900 Overijse, van de opdracht tot levering en gebruiksklare opstelling van een selectieve analyser voor biochemie ten behoeve van de dienst "klinisch laboratorium" in het Sint Elisabethziekenhuis, mits de prijs van 4.430.0000 fr., exclusief B.T.W.
- 20) Toewijzing van lot 1 "20 ligzetels met afzonderlijk voetbankje" en lot 2 "16 zitzetels" uit de opdracht tot levering van meubilair ten behoeve van ziekenkamers en dagkamers in het Sint Elisabethziekenhuis, respectievelijk aan de N.V. Euroburo, Lierseweg 129/133, 2410 Herentals, voor de prijs van 177.500 fr., exclusief B.T.W. en de p.v.b.a. Progefi, Slegerslaan 32 bus 7, 1200 Brussel, voor de prijs van 85.104 fr., exclusief B.T.W.
- 21) Toewijzing aan de N.V. Franke, Ringlaan 10, 9400 Ninove, van de opdracht tot levering van 10 mengkranen en 5 chirurgische lavabo's ten behoeve van het operatiekwartier in het Sint Elisabethziekenhuis, mits de prijs van 193.800 fr., exclusief B.T.W.
- 22) Toewijzing aan de N.V. Ortho Diagnostic Systems, Antwerpseweg 19-21, 2340 Beerse, van de opdracht tot levering van Cloward Instrumentarium ten behoeve van de dienst "neurochirurgie" in het Sint Elisabethziekenhuis, mits de prijs van 257.044 fr., exclusief B.T.W.
- 23) Toewijzing aan de p.v.b.a. Comesa, Bollinckstraat 254, 1070 Brussel, van de opdracht tot levering en gebruiksklare opstelling van een radionics lesion generator ten behoeve van de dienst "neurochirurgie" in het Sint Elisabethziekenhuis, mits de prijs van 1.181.580 fr., exclusief B.T.W.

Sint PetrusrustoordPersoonlijke kamers appartementen

	<u>Kap.</u>	<u>Bezet.Kap.</u>	<u>Totaal Bezet.</u>
<u>Afdeling validen en semi-validen</u>			
Mannen		13	13
Vrouwen	90	71	71
Echtparen		6	6

Verzorgingsafdeling

Mannen		9	9
Vrouwen	36	25	25

Leeftijdsgroepen der bewoners

	-60	61-65	66-70	71-75	76-80	81-85	86-90	+ 90	Tot.
Mannen	1	4	--	6	5	6	3	--	25
Vrouwen	2	6	2	6	21	34	19	9	99
Totaal	3	10	2	12	26	40	22	9	124

TOTAAL MANNEN : 25

TOTAAL VROUWEN : 99

Algemeen totaal : 124 op 31.12.1985

Schommeling der bevolkingAantal opnamen in 1985

mannen	6	vrouwen	25	totaal	31
--------	---	---------	----	--------	----

Aantal overleden in 1985

mannen	4	vrouwen	26	totaal	30
--------	---	---------	----	--------	----

Aantal vertrekken in 1985

mannen	-	vrouwen	2	totaal	2
--------	---	---------	---	--------	---

Toestand op 31 december 1985

	mannen	: 23	Vrouwen:	102	Totaal :	125
Opname in 1985		+6		+ 25		+31
		29		127		156
Overleden in 1985		-4		-26		-30
		25		101		126
Vertrekken in 1985		-		- 2		- 2
Toestand op 31.12.1985		25		99		124

Betaling der onderhoudskosten

1. Aantal personen geheel of gedeeltelijk ten laste van het O.C.M.W.=

2. Aantal personen geheel of gedeeltelijk ten laste van andere O.C.M.W. =

3

3. Aantal zelfbetalenden =

42

124 Totaal

Onderhoudsdagen voor het jaar 1985

Maand	Mannen	Vrouwen	Echtparen	Totaal
=====	=====	=====	=====	=====
januari	589	3.021	248	3.858
februari	532	2.762	224	3.518
maart	576	3.060	248	3.884
april	529	2.969	240	3.738
mei	562	2.979	248	3.789
juni	544	2.884	240	3.668
juli	589	3.036	248	3.873
augustus	589	3.056	248	3.893
september	591	2.900	240	3.731
oktober	620	3.013	248	3.881
november	600	2.913	240	3.753
december	650	2.964	248	3.862
	6.971	35.557	2.920	45.448

O.C.M.W.

REKENING 1985

O.C.M.W. - Algemene Ontvangsten - gewone dienst

Gedane inningen	72.582.411 fr.
Gedane betalingen	13.640 fr.
Boni	72.568.771 fr.
Realiseerbare ontvangsten	21.603 fr.
Nodige aanvullingskredieten	nihil
Oninbare sommen	nihil

O.C.M.W. - Algemene Ontvangsten - buitengewone dienst

Gedane inningen	263.760 fr.
Gedane betalingen	nihil
Boni	263.760 fr.
Realiseerbare ontvangsten	nihil
Nodige aanvullingskredieten	nihil
Oninbare sommen	nihil

O.C.M.W. - Fondsen - gewone dienst

Gedane inningen	15.199.526 fr.
Gedane betalingen	nihil
Boni	15.199.526 fr.
Realiseerbare ontvangsten	2.329.796 fr.
Nodige aanvullingskredieten	nihil
Oninbare sommen	nihil

O.C.M.W. - Algemene administratie - gewone dienst

Gedane inningen	1.784.244 fr.
Gedane betalingen	33.781.090 fr.
Mali	31.996.846 fr.
Realiseerbare ontvangsten	6.537.836 fr.
Nodige aanvullingskredieten	226.132 fr.
Oninbare sommen	nihil

O.C.M.W. - Algemene administratie - buitengewone dienst

Gedane inningen	nihil
Gedane betalingen	68.901 fr.
Mali	68.901 fr.
Realiseerbare ontvangsten	nihil
Nodige aanvullingskredieten	nihil
Oninbare sommen	nihil

Privaat patrimonium - gewone dienst

Gedane inningen	678.062 fr.
-----------------	-------------

Gedane betalingen	474.118 fr.
Boni	203.944 fr.
Realiseerbare ontvangsten	24.000 fr.
Nodige aanvullingskredieten	94.000 fr.
Oninbare sommen	nihil

Privaat patrimonium - buitengewone dienst  
=====

Gedane inningen	30.000 fr.
Gedane betalingen	nihil
Boni	30.000 fr.
Realiseerbare ontvangsten	nihil
Nodige aanvullingskredieten	nihil
Oninbare sommen	nihil

Dienst van de gebouwen - gewone dienst  
=====

Gedane inningen	6.981.143 fr.
Gedane betalingen	6.950.450 fr.
Boni	30.693 fr.
Realiseerbare ontvangsten	nihil
Nodige aanvullingskredieten	3.016 fr.
Oninbare sommen	nihil

Dienst van de gebouwen - buitengewone dienst  
=====

Gedane inningen	nihil
Gedane betalingen	29.963 fr.
Mali	29.963 fr.
Realiseerbare ontvangsten	nihil
Nodige aanvullingskredieten	nihil
Oninbare sommen	nihil

Dienst land- en bosbouw - gewone dienst  
=====

Gedane inningen	91.118 fr.
Gedane betalingen	258.350 fr.
Mali	167.232 fr.
Realiseerbare ontvangsten	nihil
Nodige aanvullingskredieten	6.000 fr.
Oninbare sommen	nihil

Dienst land- en bosbouw - buitengewone dienst  
=====

Gedane inningen	320.000 fr.
Gedane betalingen	nihil
Boni	320.000 fr.
Realiseerbare ontvangsten	nihil
Nodige aanvullingskredieten	nihil
Oninbare sommen	nihil

Begijnhofmuseum - gewone dienst  
=====

Gedane inningen	41.420 fr.
-----------------	------------

Gedane betalingen	424.805 fr.
Mali	383.385 fr.
Realiseerbare ontvangsten	nihil
Nodige aanvullingskredieten	12.000 fr.
Oninbare sommen	nihil

Voorschotten  
=====

Gedane inningen	709.427 fr.
Gedane betalingen	1.156.082 fr.
Boni	446.655 fr.
Realiseerbare ontvangsten	474.177 fr.
Nodige aanvullingskredieten	nihil
Oninbare sommen	20.935 fr.

Sociale bijstand - gewone dienst  
=====

Gedane inningen	16.178.557 fr.
Gedane betalingen	69.473.869 fr.
Mali	53.295.312 fr.
Realiseerbare ontvangsten	4.027.652 fr.
Nodige aanvullingskredieten	783.979 fr.
Oninbare sommen	9.572 fr.

Sociale bijstand - buitengewone dienst  
=====

Gedane inningen	nihil
Gedane betalingen	49.861 fr.
Mali	49.861 fr.
Realiseerbare ontvangsten	nihil
Nodige aanvullingskredieten	nihil
Oninbare sommen	nihil

Bejaardentehuis - gewone dienst  
=====

Gedane inningen	46.271.207 fr.
Gedane betalingen	47.874.572 fr.
Mali	1.603.365 fr.
Realiseerbare ontvangsten	221.335 fr.
Nodige aanvullingskredieten	5.193.741 fr.
Oninbare sommen	nihil

Bejaardentehuis - buitengewone dienst  
=====

Gedane inningen	nihil
Gedane betalingen	686.640 fr.
Mali	686.640 fr.
Realiseerbare ontvangsten	nihil
Nodige aanvullingskredieten	nihil
Oninbare sommen	nihil

Dienstencentrum Begijnhof - gewone dienst  
=====

Gedane inningen	1.665.692 fr.
-----------------	---------------

Gedane betalingen	3.250.045 fr.
Mali	1.584.353 fr.
Realiseerbare ontvangsten	nihil
Nodige aanvullingskredieten	214.486 fr.
Oninbare sommen	nihil

Dienstencentrum A. Van Dyck - gewone dienst  
=====

Gedane inningen	1.808.454 fr.
Gedane betalingen	7.385.225 fr.
Mali	5.576.771 fr.
Realiseerbare ontvangsten	258.719 fr.
Nodige aanvullingskredieten	354.786 fr.
Oninbare sommen	nihil

Dienstencentrum A. Van Dyck - buitengewone dienst  
=====

Gedane inningen	nihil
Gedane betalingen	7.810 fr.
Mali	7.810 fr.
Realiseerbare ontvangsten	nihil
Nodige aanvullingskredieten	194.221 fr.
Oninbare sommen	nihil

Gezins- en bejaardenhulp - gewone dienst  
=====

Gedane inningen	2.345.570 fr.
Gedane betalingen	4.738.674 fr.
Mali	2.393.104 fr.
Realiseerbare ontvangsten	nihil
Nodige aanvullingskredieten	2.398 fr.
Oninbare sommen	nihil

Thuisbezorgde maaltijden - gewone dienst  
=====

Gedane inningen	1.276.073 fr.
Gedane betalingen	1.788.682 fr.
Mali	512.609 fr.
Realiseerbare ontvangsten	90.435 fr.
Nodige aanvullingskredieten	5.000 fr.
Oninbare sommen	nihil

Woningen voor bejaarden - Service-flats - gewone dienst  
=====

Gedane inningen	23.026.575 fr.
Gedane betalingen	29.660.867 fr.
Mali	6.634.292 fr.
Realiseerbare ontvangsten	712.581 fr.
Nodige aanvullingskredieten	325.074 fr.
Oninbare sommen	800 fr.

Woningen voor bejaarden - Service-flats - buitengewone dienst  
=====

Gedane inningen	nihil
Gedane betalingen	688.926 fr.
Mali	668.926 fr.
Realiseerbare ontvangsten	nihil
Nodige aanvullingskredieten	nihil
Oninbare sommen	nihil

Woningen voor bejaarden - Begijnhof - gewone dienst  
=====

Gedane inningen	2.889.459 fr.
Gedane betalingen	5.684.549 fr.
Mali	2.795.090 fr.
Realiseerbare ontvangsten	43.660 fr.
Nodige aanvullingskredieten	100.000 fr.
Oninbare sommen	nihil

Woningen voor bejaarden - Begijnhof - buitengewone dienst  
=====

Gedane inningen	976.500 fr.
Gedane betalingen	nihil
Boni	976.500 fr.
Realiseerbare ontvangsten	nihil
Nodige aanvullingskredieten	nihil
Oninbare sommen	nihil

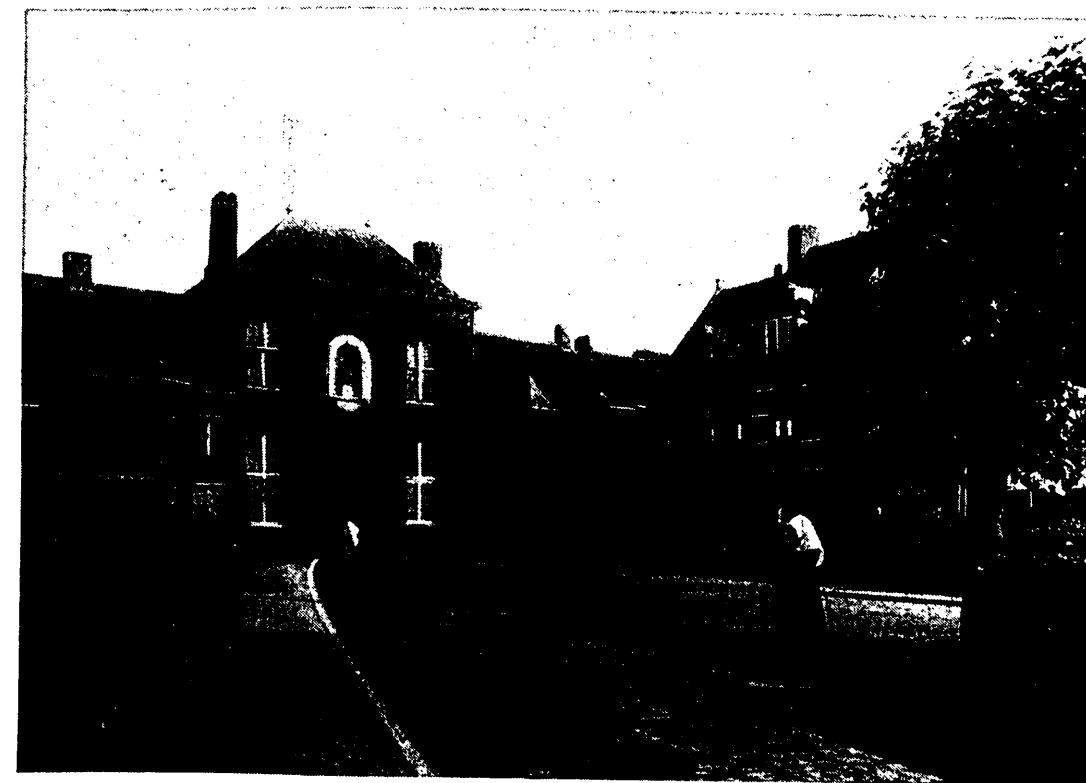

\*\*\*\*\*

L I J S T   V A N   I L L U S T R A T I E S

\*\*\*\*\*

- Inleiding* : *Stadszegel van Turnhout*
- Titelblad* : *Deur van het Valkhof uit het Taxandriamuseum*
- Blz. 39* : *Sint-Pieterskerk - 1865*
- Blz. 72* : *Kasteel na de restauratie van Taeymans*  
*De Barok Begijnhofkerk*
- Blz. 98* : *Stadsgeschenk "De Kantwerkster" aan Diamanten Echtparen*
- Blz. 108* : *Kasteel van Turnhout - 1865*
- Blz. 143* : *Heropening schouwburg Warande op 1 maart 1986*
- Blz. 149* : *Het oud stadhuis ca. 1940*  
*Markttafereel ca. 1900*
- Blz. 190* : *Het "Huis Metten Thoren" waar nu het Museum van de*  
*Speelkaart is in ondergebracht*
- Blz. 194* : *2 kamers in het Taxandriamuseum*
- Blz. 223* : *Begijnhof in het begin van deze eeuw (+ 1930)*

\*\*\*\*\*



*[Faint, illegible text, likely bleed-through from the reverse side of the page]*

*Het Stadsverslag 1985 - 1986 over de toestand der zaken van de Stad Turnhout werd door het College van Burgemeester en Schepenen aan de Gemeenteraad voorgedragen in zitting van :*

*In opdracht van het College :*

*De Secretaris,*

*De Burgemeester,*

*R. VOLDERS.*

*R. PROOST.*

## AANVULLING

\* \* \* \* \*

T I T E L V

=====

AdviesradenStedelijke Adviesraad voor Middenstand, Land- en TuinbouwSamenstelling

<u>Groepering</u>	<u>Effectief lid</u>	<u>Plaatsvervanger</u>
Wijk de Merodelei	J. Neeskens, de Merodelei 47	J.Heireman, de Merodelei 128
Soc.Secr. der Kempen	J.Pattyn-Roeymans, St.Antonius-straat 37	L.Jonckers-Horemans, Tuinbouwstraat 18/1
Lib.Verbond vr. zelfstandigen	E. Bockx, de Merodelei 24	Paul Boes, de Merodelei 180
Wijk Watertoren	J.Lenders-Peeraer, Warandestr.74	X. Van Looveren, R.Sniedersstr.62
Wijk Grote Markt	N. Van Noppen, Grote Markt 59	D. Steverlinck, Grote Markt
Tuindersgilde	L.Proost, Kleine Reesdijk 67	
Centr.Levensmiddelenbedrijven	E.Van den Troost, de Merodelei 89	
Wijk Patersstraat	J.Bauweraerts, Patersstr. 103	Pierre Verachter, Riststr.16
Havo	M.Van Loco, Kwakkelstraat 20	J. Van der Poorten, Otterstr.167
Bedrijfsgilde melkveehouders	A. Snets, Klein Engeland 1	
Meester kleemakersgilde	G. Appels, Otterstraat 56	R.Cornelissen, Guldensporenlei 87
Bakkersbond	Fr.Adriaensen, V.Van Hallaan 5	
Landelijke Gilde Zevendonk	A. Van der Veken, Stwg.op Diest 65	
Markthandelaars Turnhout	Rotsaert, Parklaan 91	D.De Roeck, Nachtegalenstr.14
Wijk Korte Gasthuisstraat	A.Van Bruggen, Kte.Gasthuisstraat 4	Linda Schonk, Kte.Gasthuisstr.31
Beenhouwersbond	L.Cabanier, Rer.Novarumlaan 29	Luc Verbeek, Herentalsstr.68
Detailhandelaars voeding	Van den Borne, Otterstr.135	
Federatie vrije beroepen	A.Boone, Parklaan 122	A. Nys, Graatakker 1
Landelijke Gilde Turnhout	R. Mertens, Heizijde 51	
Horeca	Ceulemans, Graatakker 32	Marien B., Kwakkelstraat 2
Verenigde Kappers	R. Wilrycx, Warandestraat 58	R. Loyens, Graatakker 48
CMBV	M.Van Ravensteyn-Van Eupen, Karel Oomsstraat 5	E. Stoops, Kempenlaan 59
Wijk Gasthuisstraat	A.M. Van den Nieuwenhuyze, Gasthuisstraat 53	Thijs Marleen, Gasthuisstraat
Wijk Otterstraat	F. Van der Beken, Otterstraat 14	J.Van den Borne, Otterstr.135
Turno	B. De Wolf, Mimosalaan 2 Retie	G. Brans, Grote Markt 65
Onderlinge Bedrijfshulp	Rik Wouters, Veldekensweg 1	Jos Proost, Kl. Reesdijk 79
NCMV	Luc Schellekens, Grote Markt 63	A.Nys, Graatakker 1
Wijk Herentalsstraat	W. Zwijsen, Herentalsstraat 5	
Wijk Warandestraat-Zegeplein	M.Van Ravensteyn, K.Oomsstr. 5	Remy Sterkens, Warandestr.40

K.V.L.V. Zevendonk	A.Hermans-Van Corp, Kl. Reesdijk 54
V.A.T.	Karel Gaspar, Kempenlaan 67
Synd. Kamer der Bouwnijverheid	E. Van Gestel, G. Gezellestraat 69
CMO	P. Van den Nieuwenhuyze, Gasthuisstraat 53
Wijk Kruishuisstraat	Maeriën Dennis, Merodecenter 9/7
K.V.L.V.-Turnhout	Van Gool-Stoffels, Stwg. op Oosthoven 372
CRM	Alfons Antonissen, Patersstraat 101
	E. Meuris, Duifhuisstraat 9/1 b.5
	P. Van Autenboer, Wouwerstraat 3
	M. Boone, Laguitstraat 4
	Van de Pol-Van Gool, N. Brabantlaan 82
	J. Peynen, Leiseinde 47
	Schepen M. Hendrickx, Nachtegalenstraat 11
	Schepen J. Daelmans, Leopoldstraat 20
Secretaris	R. Willens, Fonteinstraat 24

Ledenlijst buro van de Stedelijke Adviesraad voor Middenstand, Land- en Tuinbouw

-----

A.M. Van den Nieuwenhuyze, Gasthuisstraat 53, Turnhout

M. Van Ravensteyn, Karel Oomsstraat 5, Turnhout

L. Proost, Kleine Reesdijk 67, Turnhout

A. Smets, Klein Engeland 1, Turnhout

W. Zwijsen, Herentalsstraat 5, Turnhout

E. Van den Troost, de Merodelei 89, Turnhout

Luc Schellekens, Grote Markt 63, Turnhout

J. Bauweraerts, Patersstraat 103, Turnhout

J. Neeskens, de Merodelei 47, Turnhout

A. Van Bruggen, Korte Gasthuisstraat 4, Turnhout

J. Lenders-Peeraer, Warandestraat 74, Turnhout

Schepen J. Daelmans, Leopoldstraat 20, Turnhout

Schepen M. Hendrickx, Nachtegalenstraat 11, Turnhout

A. Boone, Parklaan 122, Turnhout

R. Ceulemans, Graatakker 32, Turnhout

F. Van der Beken, Otterstraat 14, Turnhout

N. Van Noppen, Grote Markt 59, Turnhout

Bob De Wolf, Mimoslaan 2, Retie

R. Willems, Fonteinstraat 24, Turnhout - Secretaris

#### Ledenlijst afgevaardigden Land- en Tuinbouworganisaties

Schepen M. Hendrickx, Nachtegalenstraat 11, Turnhout

R. Wouters, Veldekensweg 1, Turnhout

A. Hermans, Kleine Reesdijk 54, Turnhout

Van de Pol-Van Gool, Noord-Brabantlaan 82, Turnhout

Van Gool-Stoffels, Steenweg op Oosthoven 372, Turnhout

A. Smets, Klein Engeland 1, Turnhout

A. Van der Veken, Steenweg op Diest 65, Turnhout

R. Mertens, Heizijde 51, Turnhout

L. Proost, Kleine Reesdijk 67, Turnhout

#### Werkking

- afwijking rustdagen sociale wetgeving terzake.
- bedrijventrum Geel.
- vestiging van bedrijven in K.M.O.-zone.
- ondergrondse parking Grote Markt.
- anti-diefstalcampagne van Rijkswacht + Politie.
- middenstandsactie van alle wijken en aanvullende ballonwedstrijd.
- openingstijden IKEA-vestiging en discounts op zondag.
- antwoord van de heer Akkermans i.v.m. K.M.O.-zone Noord-Brabantlaan.
- bespreking klusjesdienst in buurt - en wijkwerking.
- CO VEE vestiging in Turnhout.
- vestiging van Heeren in K.M.O.-zone (N.Brabantlaan).
- wijkacties tegen bevuilding + cartoonwedstrijd.
- wet De Cooman.
- overleg Warande en handelsbeurzen (Kokatoe).
- publiciteitsborden.
- Expresweg Turnhout - Leuven.
- reglementen op leurhandel.
- werkgroep Toerisme.
- verkeersvrij maken straten.
- Kerstmismarkt.
- parkeerbeleid Turnhout.
- koopkracht van Nederland in Kempische grensgemeenten.
- festiviteiten 1987.
- wetgeving hygiëne in voedingshandel.

\*\*\*\*\*